

LICEUL TEHNOLOGIC DE TRANSPORTURI ȘI DE CONSTRUCȚII IAȘI

LICEUL TEHNOLOGIC DE TRANSPORTURI ȘI DE CONSTRUCȚII IAȘI	
INTRARE	Nr. 6330
IEȘIRE	
ZIUA	06 Iunie 2023



PLAN DE ACȚIUNE AL ȘCOLII

2020-2025

REVIZUIT 2023



DEZBĂTUT ȘI AVIZAT în C.P. din 06.12.2023
APROBAT în C.A. din 06.12.2023

Comisia de reactualizare PAS:

Prof. dr. ing. Anca Eugentina Roznovan

Prof. ing. Petronela Gabriela Simion

Prof. dr. ing. Lăcrămioara Iftode

RESPONSABILI COMISII DE LUCRU :

COMISII PERMANENTE

- | | |
|---------------------------------|--|
| Prof. Anca Roznovan | - Comisia pentru control managerial intern |
| Prof. Anca Roznovan | - Comisia de Curriculum scolar |
| Prof. Cristina Ioan | - Comisia pentru evaluarea si asigurarea calitatii |
| Prof. Crețu Laura | |
| Prof. Roxana Gavrilaş | |
| Prof. Vasile Ciocoiu | - Comisia pentru prevenirea și eliminarea violenței, a faptelor de corupție și discriminării și promovarea interculturalității |
| Prof. Anca Roznovan | - Comisia de SSM și pentru situații de urgență |
| Prof. Iftode Lacramioara | - Comisia pentru formare și dezvoltare în cariera didactică |

COMISII CU CARACTER TEMPORAR

- | | |
|-----------------------------|---|
| Prof. Anca Roznovan | - Comisia pentru acordarea burselor |
| Prof. Anca Roznovan | - Comisia pentru monitorizarea frecvenței elevilor și a prevenirii abandonului școlar |
| Prof. Anca Roznovan | - Comisia de gestiune SIIIR |
| Prof. Costel Coajă | - Comisia pentru gestionarea datelor cu caracter personal |
| Prof. Vasile Ciocoiu | - Comisia pentru monitorizarea si aplicarea Regulamentului Intern |
| Prof. Anca Roznovan | - Comisia de reactualizare PAS |
| Prof. Anca Roznovan | - Comisia de elaborare a schemelor orare |

COMISII OCAZIONALE

- | | |
|-----------------------------|--|
| Prof. Anca Roznovan | - Comisia pentru gospodărirea bazei materiale a școlii, inventarierea și casarea bunurilor materiale |
| Prof. Viorel Bejan | - Comisia de promovarea ofertei educaționale |
| Prof. Liviu Hertanu | - Comisia de analiză și selecția ofertelor |
| Prof. Mihaela Apostu | - Comisia pentru analiza periodică a notării și gestionarea manualelor școlare. |

RESPONSABILITATI:

Coordonatorul pentru proiecte și programe educative școlare și extrașcolare - **Prof. Adina Ursache**
– **Consilier educativ**

Activitatea de OSP: **Prof. Iftode Lăcrămioara, Prof. Manuela Tudose** – **consilier școlar**

Activitatea de incluziune: **Prof. Simion Petronela, Prof. Manuela Tudose** - **consilier școlar**

Activitatea de etică și de integritate: **Prof. Gorgan Mihaela**

Activitate SNAC (voluntariat): **Prof. Paval Anca**

Activitate proiecte europene: **Prof. Poroch Mihaela**

CUPRINS

PARTEA I : CONTEXTUL

- 1.1 MISIUNEA ȘCOLII
- 1.2 VIZIUNEA ȘCOLII
- 1.3 PROFILUL ACTUAL AL ȘCOLII
- 1.4 ANALIZA REZULTATELOR ANULUI ȘCOLAR 2022-2023
- 1.5 CONTEXTUL NAȚIONAL

PARTEA II : ANALIZA NEVOILOR

- 2.1 ANALIZA MEDIULUI EXTERN
- 2.2 ANALIZA MEDIULUI INTERN
- 2.3 ANALIZA SWOT
- 2.4, ANALIZA PESTEL
- 2.5 REZUMAT AL ASPECTELOR PRINCIPALE CARE NECESITĂ DEZVOLTARE

PARTEA III: PLAN OPERAȚIONAL

- 3.1 OBIECTIVE ȘI ȚINTE STRATEGICE
- 3.2 PLAN OPERAȚIONAL
- 3.3 PLAN OPERAȚIONAL PENTRU REȚELELE INTERNE/EXTERNE DE COLABORARE
- 3.4 PLAN DE DEZVOLTARE PROFESIONALĂ A PERSONALULUI DIDACTIC

PARTEA IV: CONSULTARE, MONITORIZARE SI EVALUARE

- 4.1 CONSULTAREA, MONITORIZARE ȘI EVALUARE
- 4.2 PROGRAMUL ACTIVITĂȚII DE MONITORIZARE ȘI EVALUARE
- 4.3 PROIECT DE BUGET

ANEXE

PARTEA 1

CONTEXTUL

CONSIDERAȚII GENERALE

Suntem contemporani cu schimbările profunde care s-au derulat în țara noastră în ultima perioadă și totul confirmă că acestea vor continua într-un ritm tot mai accelerat. În acest sens, se impune accentuată ideea că educația trebuie să fie primul și cel mai bine gândit pas, din punctul de vedere al politicilor și al mecanismelor implementate.

Reacția Liceului Tehnologic de Transporturi și de Construcții Iași, ca instituție de educație, formare și orientare la schimbările socio-economice ale comunității noastre, este de adaptare a conținutului, structurii și funcțiilor sale, de creare de premise favorabile pentru elevi care să le asigure succesul integrării sociale și personale ulterioare și le crească șansele de angajare în viitor.

În acest sens, elevul este plasat în centrul procesului didactic și al demersurilor noastre și în jurul lui sunt actorii principali, respectiv: profesorul, părintele și comunitatea. O dimensiune importantă este EUL, implicarea și efortul personal al copilului, fără de care nu putem vorbi de atingerea potențialului maxim propriu.

Un mijloc de promovare a schimbărilor necesare și intenționate, de îmbunătățire continuă a calității educației din școala noastră este Planul de acțiune al școlii, deoarece întreaga noastră activitate este focalizată puternic pe proiectarea și asigurarea unei educații de calitate.

Echipa de management are capacitatea de a implementa planurile operaționale anuale și își propune ca bunele practici privind metodologia implementării programului să fie preluate de către toți factorii interesați.

Relația școală - comunitate va fi consolidată pe parcursul activităților prin conlucrarea echipei de implementare a proiectului cu reprezentanții partenerilor locali, ceea ce va genera, pe termen lung, o încredere sporită a comunității în unitatea noastră școlară și o implicare mai mare a acestora în educația copiilor.

Structura PAS 2022-2025 și modalitățile de realizare ale acestuia se bazează pe recomandările formulate în Planul regional de acțiune pentru dezvoltarea învățământului profesional și tehnic (PRAI), Planul local de acțiune pentru învățământul profesional și tehnic (PLAI), Manualul privind efectuarea de analize economice necesare planificării în învățământul profesional și tehnic și Ghidul de elaborare a planurilor de acțiune și dezvoltare ale școlii emis de către Centrul Național de Dezvoltare a Învățământului Profesional și Tehnic.

1.1. Misiunea școlii

”Educația nu înseamnă pregătire pentru viață; educația este viața însăși.”
John Dewey

Misiunea presupune rațiunea de a fi, motivul fundamental pentru care există organizația școlară, „sufletul unei școli”.

MISIUNEA Liceului Tehnologic de Transporturi și de Construcții Iași este de a oferi elevilor servicii educaționale bazate pe obiectivitate, responsabilitate, egalitatea șanselor, calitate, în contextul național și european, pentru dezvoltarea valorilor umane și dezvoltarea competențelor, capacităților și deprinderilor care să permită elevilor nu doar obținerea de performanțe, ci și alegerea unei cariere de succes, prin includerea într-o formă superioară de școlarizare sau integrarea cu succes pe piața muncii, urmărind ca aceștia să fie pregătiți pentru viață, într-o lume și o societate în permanentă schimbare, care să corespundă cerințelor unei societăți democratice.

Liceul Tehnologic de Transporturi și de Construcții Iași *acordă fiecărui elev șansa de a-și atinge idealurile* prin tot ceea ce întreprinde, punându-i în valoare calitățile personale, *formându-l ca om independent, responsabil, încrezător în forțele proprii* și pregătit să lucreze în echipă.

Misiunea școlii noastre este de a *promova un învățământ tehnic și profesional flexibil*, care să asigure pregătirea viitorilor specialiști, capabili să răspundă exigențelor europene; dorim să oferim un învățământ fluid care să corespundă criteriilor de inserție socio-profesională pe piața muncii aflată în schimbare, care să ofere posibilitatea continuării studiilor.

Dorim să oferim tinerilor și adulților, inclusiv celor proveniți din medii defavorizate, *șanse egale de instruire și educație la standardele UE*, sprijinindu-i pentru o integrare socio-profesională rapidă și eficientă, dezvoltarea carierei, contribuind astfel la *sporirea calității vieții în comunitatea locală*.

În vederea îndeplinirii misiunii, vom pune un accent pe respectarea valorilor socio-culturale ale unei societăți democratice, pe asigurarea calității în toată activitatea educațională.

Valorile promovate și dezvoltate în școală noastră sunt:

- ✦ **Curajul** – a avea puterea de a face ceea ce este bine și de a-și urma propria conștiință.
- ✦ **Judecata înțeleaptă** – a defini și a înțelege scopurile valoroase și a stabili prioritățile; a gândi prin prisma consecințelor acțiunilor și a fundamenta deciziile pe înțelepciunea practică.
- ✦ **Integritatea** – a avea puterea interioară de a spune adevărul, de a acționa onest în gând și în faptă.
- ✦ **Bunătatea** – a arăta grijă și compasiune, prietenie și generozitate față de ceilalți.
- ✦ **Perseverența** – a fi consecvent și a găsi puterea de a merge mai departe în ciuda dificultăților, a eșecurilor personale.
- ✦ **Respectul** – a arăta considerație față de oameni, față de autorități, față de proprietate și, nu în ultimul rând, față de propria persoană.
- ✦ **Responsabilitatea** – a duce la îndeplinire cu consecvență obligațiile care revin fiecăruia, asumarea răspunderii pentru propriile acțiuni.
- ✦ **Autodisciplina** – a avea control asupra propriilor acțiuni, cuvinte, dorințe impulsuri și a avea un comportament adecvat oricărei situații; a da tot ce ai mai bun în orice împrejurare.

Prin profilul școlii **oferim** oportunități de educație și instruire copiilor și adulților din zona industrială a Iașului, din satele apropiate prin navetă, din localitățile aflate pe raza Regionalei CF Iași (prin tradiția școlii de peste 50 de ani) astfel că ne dorim să oferim șanse egale la educație pentru toți, pregătirea de calitate a elevilor în domeniile: mecanic, electric, electromecanic, electronică și automatizări, transporturi, construcții, instalații și lucrări publice și specializările: tehnician aviație, tehnician instalații bord (avioane), tehnician telecomunicații, tehnician automatizări, tehnician desenator în construcții și instalații, tehnician mecatronist, mecanic auto, mecanic aeronave, maistru electromecanic auto, maistru electrician în construcții, șanse egale tuturor tinerilor din zona Iașului, conform dorinței de formare profesională și socială a acestora; dezvoltarea de relații benefice cu agenții economici din domeniul transporturilor și construcțiilor, comunitatea locală; experiență educațională deosebită dobândită prin proiectele naționale și europene derulate în școală și prin parteneriatele realizate cu alte unități școlare și instituții.

1.2. Viziunea școlii

Viziunea Liceului Tehnologic de Transporturi și de Construcții Iași este de a asigura accesul la educație de calitate tuturor elevilor, oferind oportunități de educație și instruire accesibilă, la standarde europene, în domenii cerute pe piața muncii, care sprijină în același timp dezvoltarea intelectuală, morală și culturală a participanților la actul educațional: elevi, profesori și părinți.

Liceul Tehnologic de Transporturi și de Construcții Iași susține eforturile școlii ieșene de a asigura un învățământ de calitate, performant, echitabil și eficient, bazat pe valori europene, de a deveni un mediu dinamic și democratic, care să asigure accesul la educație și să ofere șanse egale de dezvoltare personală fiecărui elev prin dobândirea competențelor cheie care să permită tinerilor inserția socială și învățarea pe tot parcursul vieții.

În vederea realizării acestei viziuni, **misiunea** noastră pentru perioada următoare este de a continua să **promovăm un management de calitate și performant**, să **realizăm un climat educațional incluziv**, să **respectăm principiul egalizării șanselor în scopul integrării școlare** și al **dezvoltării personale**, oferind elevilor noștri posibilitatea de a-și dezvolta abilități, cunoștințe și capacități de înțelegere în cadrul unor contexte bine structurate prin intermediul unor activități de instruire și învățare practică, atât în cadrul formal al școlii cât și la agentul economic.

Liceul Tehnologic de Transporturi și de Construcții Iași este o organizație educațională, complexă, care va oferi oportunități de educație și instruire accesibilă, la standarde europene, în domenii cerute pe piața muncii: Transporturi și Construcții, sprijinind în același timp dezvoltarea carierei și sporirea calității vieții.

Dorim să dezvoltăm transporturile și ca mentenanță, nu numai ca servicii, deoarece este un domeniu complex ce poate avea valențe educative în toate ramurile: mecanic, electric, electromecanic, electronică și automatizări, IT.

În viitor, avem intenția de a dezvolta oferta educațională pe toate palierele transporturilor, incluzând și transportul aerian și cel comercial cerute pe piața muncii și ținând cont evident, de faptul că aria construcțiilor intră în infrastructura transporturilor, astfel că vom diversifica oferta educațională și pe palierul construcțiilor de instalații, civile și construcțiilor de montaj.

1.3. Profilul actual al școlii

Liceul Tehnologic de Transporturi și de Construcții Iași este înființat în 2013, urmare a fuziunii prin comasare a doua licee ieșene cu tradiție: Colegiul Tehnic de Transporturi Iași și respectiv Liceul Tehnologic “Anghel Saligny” Iași, fiecare dintre ele având o vechime de peste 40 de ani.

Liceul Tehnologic de Transporturi și de Construcții Iași este situat în capitala culturală a Moldovei - orașul Iași - și deservește prin actul educațional o zonă importantă situată pe aria Regionalei CFR Iași, de la Făurei la Ilva Mică, având 6 județe arondate.

Școala oferă instruire de specialitate în domeniul transporturilor, telecomunicațiilor, electromecanicii și construcții, instalații și lucrări publice.

Având în vedere că instituția noastră asigură printr-o colaborare fructuoasă cu agenții economici o instruire de specialitate de nivel III, IV și V în domeniul transporturilor, telecomunicațiilor, mecanicii, electromecanicii, construcțiilor, instalațiilor și lucrărilor publice, electronicii și automatizării școlarizăm elevi din întreaga zonă a Moldovei și în special din județul Iași, la mulți dintre aceștia asigurându-le masa la cantina proprie și cazarea în internatul școlii (cu o capacitate de 300 locuri).

Mentionăm faptul că atât căminul, cât și cantina școlii deserveșc și alte licee din Iași care nu pot asigura aceste servicii.

Pentru procesul instructiv-educativ important este faptul că orele de instruire practică se desfășoară la agenții economici pe baza de contracte și convenții de practică sau protocoale de colaborare.

S-a întocmit un plan de renovare și modernizare a clădirilor școlii. S-au realizat lucrări importante la nivel de instituție, începând cu 2005 și până în prezent lucrări de anvergură care se referă la: amplasarea unui modul termic propriu, înlocuirea întregii rețele de țevi subteran și exterior, realizarea hidroizolațiilor, bituminarea spațiilor aferente școlii. Aceste investiții au contribuit la crearea condițiilor optime pentru elevi.

S-au instalat două rețele de calculatoare conectate la fibra optică, s-a introdus wireless în toată școala și s-au amenajat 11 laboratoare performante pentru transporturi, electromecanică, instalații electrice, informatică, construcții și instalații, echipate cu instrumente IT.

S-au amenajat un cabinet pentru proiectele europene și sala Mediatech pentru noile abordări ale actului didactic e-learning. S-au instalat 10 sisteme multimedia în sălile de clase.

De asemenea s-a finalizat amenajarea amfiteatrului școlii.

Din fonduri proprii s-au reabilitat toate grupurile sanitare din școală și cămine cu tâmplărie PVC la geamuri și uși, gresie și faianță; s-au achiziționat echipamente IT, materiale didactice, de birotică și materiale pentru curățenie.

În prezent școala are acreditări pentru școala de maiștri la următoarele specializări:

- maestru electromecanic auto;
- maestru electrician în construcții;
- maestru mecanic mașini și utilaje pentru construcții.

În luna noiembrie 2023 școala a primit vizita ARACIP în vederea **acreditării pentru 3 specializări la nivel liceal**: tehnician aviație, tehnician instalații de bord (avion), tehnician metrolog.

Specializările / calificările profesionale pe care le oferim elevilor sunt redată în tabelul 1.

LICEUL TEHNOLOGIC DE TRANSPORTURI ȘI DE CONSTRUCȚII IAȘI
PLAN DE ACȚIUNE AL ȘCOLII

FORMA DE ÎNVĂȚĂMÂNT	FILIERA	PROFIL	SPECIALIZARE / CALIFICARE PROFESIONALĂ
LICEU ZI	Tehnologică	Tehnic	Tehnician transporturi
	Tehnologică	Tehnic	Tehnician aviație
	Tehnologică	Tehnic	Tehnician instalații de bord (avion),
	Tehnologică	Tehnic	Tehnician metrolog
	Tehnologică	Tehnic	Tehnician instalații electrice
	Tehnologică	Tehnic	Tehnician proiectant CAD
	Tehnologică	Tehnic	Tehnician instalator în construcții
	Tehnologică	Tehnic	Tehnician desenator în construcții și instalații
LICEU SERAL	Tehnologică	Tehnic	Tehnician transporturi
	Tehnologică	Tehnic	Tehnician mecatronist
	Tehnologică	Tehnic	Tehnician instalații electrice
	Tehnologică	Tehnic	Tehnician telecomunicații
	Tehnologică	Tehnic	Tehnician operator tehnică de calcul
	Tehnologică	Tehnic	Tehnician construcții și lucrări publice
	Tehnologică	Tehnic	Tehnician desenator în construcții și instalații
ȘCOALĂ PROFESIONALĂ	Tehnologică	Tehnic	Mecanic auto
	Tehnologică	Tehnic	Mecanic aeronave
	Tehnologică	Tehnic	Electromecanic material rulant
	Tehnologică	Tehnic	Electrician exploatare de joasă tensiune
	Tehnologică	Tehnic	Lăcătuș construcții structuri aeronave
	Tehnologică	Tehnic	Instalator instalații tehnico-sanitare și de gaze
	Tehnologică	Tehnic	Zidar, pietrar, tencuitor
	Tehnologică	Tehnic	Dulgher, tâmplar, parchetar
ȘCOALĂ POSTLICEALĂ MAIȘTRI	Tehnologică	Tehnic	Maistru electromecanic auto
	Tehnologică	Tehnic	Maistru CCIA
	Tehnologică	Tehnic	Maistru electrician în construcții

Tabelul 1. Domeniile de calificare profesională

În anul școlar 2022-2023 în unitatea noastră de învățământ au fost înscriși 958 elevi.

1.4. Analiza rezultatelor anului școlar 2022– 2023

Fiecare an școlar încheie în el “o poveste”, un cumul de sensuri, de reușite și proiecte desăvârșite, dar și inevitabile neîmpliniri, probleme cu rest sau amânări.

Activitatea din anul școlar 2022-2023 s-a desfășurat în acord cu planul managerial al Liceului Tehnologic de Transporturi și de Construcții Iași, având ca prioritate crearea unui mediu dinamic și democratic care să asigure accesul la educație și să ofere șanse egale de dezvoltare

LICEUL TEHNOLOGIC DE TRANSPORTURI ȘI DE CONSTRUCȚII IAȘI
PLAN DE ACȚIUNE AL ȘCOLII

personală fiecărui elev prin dobândirea competențelor cheie, care să permită tinerelor inserția socio-profesională și învățarea pe tot parcursul vieții.

În anul școlar 2022-2023 școala a funcționat cu un număr de 40 clase după cum urmează:

- 15 clase învățământ liceal zi;
- 6 clase învățământ profesional de 3 ani;
- 16 clase învățământ liceal seral;
- 3 clase învățământ postliceal – școala de maiștri.

Planul de școlarizare

LICEU ZI										
CLASA	Specializare/Calificare									TOTAL
	TTRA	TMET	TAV	TIB	TCAD	TTEL	TAUT	TIEL	TDCI	
IX	1		1	1					1	4
X	1		1	1					1	4
XI		1/2	1	1				1/2	1	4
XII	1/2		1/2	1/2	1/2				1	3
TOTAL	2.5	1/2	3.5	3.5	1/2	0	0	0,5	4	15

ȘCOALA PROFESIONALĂ										
CLASA	Specializare/Calificare									TOTAL
	MAUT	MAER	ZPT	ITSG	EMR	ZIVT	EJT	DTP	LCSA	
IX	1	1/2		1/2						2
X	1								1	2
XI	1	1/2		1/2						2
TOTAL	3	1		1					1	6

LICEU SERAL								
CLASA	Specializare/Calificare							TOTAL
	TTRA	TDCI	TMEC	TIE	TTEL	TOTC	TCLP	
IX	1	1						2
X	1	1						2
XI	1	1	1				1	4
XII	1	1				1	1	4
XIII	1	1			1		1	4
TOTAL	5	5	1		1	1	3	16

ȘCOALA POSTLICEALĂ- MAIȘTRI				
CLASA	Specializare/Calificare			TOTAL
	ELMEC AUTO	INST C-TII	EL C-TII	
I	1			1
II	1	1/2	1/2	2
TOTAL	2	1/2	1/2	3

LICEUL TEHNOLOGIC DE TRANSPORTURI ȘI DE CONSTRUCȚII IAȘI
PLAN DE ACȚIUNE AL ȘCOLII

Date privind unitatea de învățământ

Număr de elevi 2022-2023

	ÎNSCRIȘI	VENIȚI	PLECAȚI	RETRASI	RĂMAȘI
TOTAL	958	43	15	27	959

Număr de elevi pe forme de învățământ 2022 – 2023

	ÎNSCRIȘI	VENIȚI	PLECAȚI	RETRASI	RĂMAȘI
Liceu zi	366	11	13	14	350
Liceu seral	409	22	-	7	424
Profesională	115	3	2	5	111
Maiștri	68	7	-	1	74

Pierderile de elevi 2022 – 2023

	TRANSFER ALTE ȘCOLI	PLECAȚI ALTE ȚĂRI	ABANDON ȘCOLAR	DECEDAȚI	EXMATRICULAȚI	ALTE SITUAȚII
TOTAL	9	1	4	1	-	27

Pierderile de elevi pe nivele de învățământ 2022 – 2023

	TRANSFER ALTE ȘCOLI	PLECAȚI ALTE ȚĂRI	ABANDON ȘCOLAR	DECEDAȚI	EXMATRICULAȚI	ALTE SITUAȚII
Liceu zi	9	1	2	1	-	14
Liceu seral	-	-	-	-	-	7
Profesională	-	-	2	-	-	5
Maiștri	-	-	-	-	-	1

Situația școlară 2022 – 2023

	PROMOVAȚI	REPETENȚI	EXMATRICULAȚI
TOTAL	851	108	-

Situația școlară pe nivele de învățământ 2022 – 2023

	PROMOVAȚI	REPETENȚI	EXMATRICULAȚI
Liceu zi	319	31	-
Liceu seral	368	56	-
Profesională	91	20	-
Maiștri	73	1	-

LICEUL TEHNOLOGIC DE TRANSPORTURI ȘI DE CONSTRUCȚII IAȘI
PLAN DE ACȚIUNE AL ȘCOLII

Promovați - Specializări / calificări profesionale 2022 – 2023

TTRA	TIEL	TAV	TIB	TMET	TCLP	TAUT	TCAD	TTEL	TDCI	TMEC	TOTC
181	12	79	76	10	51	-	12	23	199	19	25

MAUT	MAER	ZPT	ITSG	EMR	ZIVT	EJT	DTP	LCSA
51	14	-	15	-	-	-	-	11

ELMEC AUTO	EL C-TII	INST C-TII	CCIA
43	12	18	-

Bacalaureat -Număr candidați/serie curentă 2022 – 2023

	Înscriși	Prezențați	Neprezențați	Reușiți	Respingi
TOTAL	67	58	9	25	33
Din care absolvenți din anul curent	43	38	5	17	21

Bacalaureat - Medii reușiți/serie curentă 2022 – 2023

	6-6,99	7-7,99	8-8,99	9-9,99	10
Reușiți	18	4	3	-	-
Reușiți serie curenta	12	3	2	-	-

REZULTATE BACALAUREAT, EXAMEN DE CERTIFICARE A CALIFICĂRII PROFESIONALE, CONCURSURI, PROIECTE EUROPENE

- Promovabilitatea absolvenților școlii profesionale după susținerea Examenului de certificare a calificării profesionale – Nivel 3 de calificare este de 100%;
- Promovabilitatea absolvenților de liceu, filiera tehnologică după susținerea Examenului de certificare a calificării profesionale – Nivel 4 de calificare este de 100% ;
- Promovabilitatea absolvenților școlii de maiștri după susținerea Examenului de certificare a calificării profesionale – Nivel 5 este de 100%, în condițiile în care școala a organizat examenul pentru absolvenții de la Liceul Tehnologic de Transporturi și de Construcții Iași
- Promovabilitatea elevilor după susținerea Bacalaureatului este de 44,74 % pentru seria curentă și de 43,10 % pentru seriile anterioare și seria curentă.
- Existența unui cabinet de consiliere școlară echipat cu materiale audio-video de consiliere, informare, consultanță și îndrumare elevi și părinți;
- Toti elevii claselor a XII- a au dat teste de orientare socio-profesională pentru descoperirea profilului psihologic și orientarea în carieră , ca urmare a derulării proiectului european de inserție socio-profesională.
- Încheierea contractelor cadru și individuale de desfășurare a practicii în domeniul transporturilor, electric, electromecanic și construcțiilor;
- Elevii școlii au participat la Olimpiade interdisciplinare, concursuri județene și interjudețene, proiecte și reviste, la competiții sportive, la care au obținut numeroase premii;
- S-a realizat curricula pentru disciplinele CDL în domeniul școlii cu experți din companiile de transporturi și construcții pentru desfășurarea instruirii practicii comasate.

LICEUL TEHNOLOGIC DE TRANSPORTURI ȘI DE CONSTRUCȚII IAȘI
PLAN DE ACȚIUNE AL ȘCOLII

- În vederea desfășurării stagiilor de pregătire practică a elevilor, există contracte cu agenți economici: Aerostar SA Bacău, service-uri auto, subunități ale regionale CF Iași, Conest SA Iași, SC Grup Construcții Est SA, MCL Induct SRL încheiate la început de an școlar.
- Pentru derularea proiectelor extracurriculare, au fost realizate protocoale de colaborare cu instituții de învățământ preuniversitar și universitar, ISJ Iași, CJRAE, Secția 5 de Poliție, Jandarmeria Iași, DSP Iași, Penitenciar Iași, Biblioteca „Gh. Asachi” Iași, Palatul Copiilor Iași, Metropolia MB, ANSVPAR, ONG-uri și alte organizații.
- În unitatea școlară se derulează proiectul ROSE „Prin educație și prosocializare ne construim cariera”, în vederea diminuării abandonului școlar și creșterea promovabilității în școală și la examenul de Bacalaureat - AG nr. 438/SGL/RII din 01.10.2018. În acest an școlar 2022-2023, 60 de elevi au făcut parte din grupul țintă al proiectului Rose și s-au implementat următoarele activități:
 - a) Activitatea 1: PRO BAC „Minte absorbantă și mediul de învățare”, constând în activități de pregătire remedială organizate pe patru module: „Să vorbim și să scriem corect în limba română; „Matematica pe înțelesul tuturor”; „Biologia – celula vieții”; Fizica aplicată”;
 - b) Activitatea 2: “Cariera se construiește în școală”
 - c) Activitatea 3: “Pro socializare prin sport și prezența la ore”

Proiect	Elevi participanți din EU	Elevi participanți din RO	Scoli participante din EU	Scoli participante din RO	Profesori participanți din UE	Profesori participanți din RO
Bridging Insula	636	112	34	5	92	14
Patch World	112	17	12	1	42	6
Euclides	522	84	22	4	84	12
Proiectul YES (Youth, educational, system)	0	0	6	3	9	5
Prosociality against violence – Daphne	640	170	7	4	24	6
Prosociality Sport Club	150	122	22	4	100	12
Train for Europe-RELOADED	1000	25	23	1	150	18
MOMA – Grundtvig	-	-	6	1	35	8
SEE – Civil protection			7	1	50	7
Water every drops counts – Comenius Multilateral		140	8	2	80	9
Erasmus 2015 – The fight against drugs addiction	350	62	5	1	60	12
Erasmus+ 2017 ”Mon heros, ton heros, nos heros”	120	22	5	1	35	7
POCU..	-	35	-	20	0	2
ROSE - „Prin educatie si prosocializare ne construim cariera”...	-	60	-	1	0	13



1.5. Contextul european

Strategia educației și formării profesionale din România pentru perioada 2016-2020, propune o abordare coerentă a formării profesionale inițiale și a formării profesionale continue, care să conducă la dezvoltarea unui sistem de formare profesională accesibil, atractiv, competitiv și relevant pentru cerințele pieței muncii.

Strategia educației și formării profesionale răspunde obiectivului global al României de a reduce discrepanțele de dezvoltare economică și socială între România și statele membre ale UE. De asemenea, documentul strategic ia în considerare obiectivul național pentru orizontul 2020 din Strategia Națională de Dezvoltare Durabilă a României 2013-2020-20302, privind atingerea nivelului mediu de performanță al UE în domeniul educației și formării profesionale.

Această strategie s-a realizat în contextul Strategiei Europa 2020, care promovează creșterea inteligentă realizabilă prin investiții majore în educație, cercetare și inovare sustenabilă, creșterea incluzivă, cu accent pe crearea de locuri de muncă și reducerea sărăciei.

Educația și formarea profesională din România din perspectiva țintelor și indicatorilor derivați din Strategia Europa 2020:

1. Strategia Europa 2020 definește următoarele obiective principale pentru deceniul 2010-2020:

- a) creșterea ratei de ocupare a populației cu vârsta cuprinsă între 20 și 64 de ani la cel puțin 75%;
- b) alocarea a 3% din PIB pentru cercetare-dezvoltare;
- c) obiectivul “20/20/20”: reducerea cu 20% a emisiilor de gaze cu efect de seră sau cu 30%, dacă există condiții favorabile în acest sens, creșterea cu 20% a ponderii energiei regenerabile în consumul final de energie, creșterea cu 20% a eficienței energetice, comparativ cu 1990;

LICEUL TEHNOLOGIC DE TRANSPORTURI ȘI DE CONSTRUCȚII IAȘI
PLAN DE ACȚIUNE AL ȘCOLII

d) reducerea ratei părăsirii timpurii a școlii la maximum 10% și creșterea procentului persoanelor cu vârsta cuprinsă între 30 și 34 de ani cu studii de nivel terțiar la cel puțin 40% în 2020;

e) reducerea la nivelul UE a numărului de persoane în risc de sărăcie sau excluziune socială cu 20 de milioane de persoane până anul 2020 comparativ cu anul 2008.

2. Țintele strategice pentru anul 2020, adoptate în cadrul ET 2020 sunt următoarele:

- până în 2020, în medie, cel puțin 15 % dintre adulți ar trebui să participe la programele de învățare de-a lungul vieții;
- până în 2020, procentul persoanelor cu vârsta de 15 ani, cu competențe scăzute de citire, matematică și științe exacte, ar trebui să fie mai mic de 15 %;
- până în 2020, proporția persoanelor de 30-34 de ani, care au absolvit învățământul terțiar, ar trebui să fie de cel puțin 40 %;
- până în 2020, proporția părăsirii timpurii a școlii din sistemele de educație și formare, ar trebui să fie sub 10 %;
- până în 2020, cel puțin 95 % dintre copiii cu vârsta cuprinsă între 4 ani și vârsta pentru înscrierea obligatorie la școala primară, ar trebui să beneficieze de educație preșcolară;
- până în 2020, proporția de absolvenți angajați cu vârste cuprinse în 20 și 34 de ani, care au finalizat sistemul de educație și de formare profesională cu cel mult trei ani înaintea anului de referință, ar trebui să fie de cel puțin 82 %, comparativ cu 76,5 % în 2010.

Pentru obiectivele strategice care vizează educația și formarea profesională, derivate din cadrul strategic ET 2021 și Strategia Europa 2021, sunt prezentate, în continuare, comparativ, evoluția indicatorilor în cazul României și a Uniunii Europene - 28 de state:

Indicatori	Unitate	România Perioada de referință 2015	Media UE-28 2015	Ținta RO 2020	Ținta UE 2020
Rata de părăsire timpurie a școlii	% (18-24ani)	17,3	12	11,3	10
Ponderea absolvenților de învățământ terțiar	% (30-34 ani)	25,6	38,7	26,7	40
Procentul persoanelor cu vârsta de 15 ani cu competențe scăzute de citire, matematică și științe exacte	%(15 ani)	Citire	38,7	19,7	15,0
		Matematică	39,9	22,1	15,0
		Științe	38,5	23,5	15,0
Participarea adulților în ÎPV	% (25-64 ani)	1,3	10,7	10	15
Rata de ocupare a absolvenților (ISCED 3-6)	%(20-34 ani)	ISCED 3-8	68,1	76,9	82
		ISCED 3-4	59,8	70,9	
		ISCED 5-8	77,1	81,9	
Rata de ocupare	% (20-64 ani)	66,0	70,1	70,0	75

Sursa: Eurostat, baza de date online

Analizând evoluția indicatorilor de mai sus, comparativ cu media europeană și țintele asumate de România pentru 2020, rezultă următoarele constatări:

- a) rata părăsirii timpurii a școlii în România, 17,3% în 2015, cu 5,3 puncte procentuale peste media europeană de 12%, a fost una din cele mai ridicate din Europa, cu o evoluție sinuoasă, fără un progres semnificativ în direcția țintei naționale, de 11,3%, pentru anul 2020;
- b) ponderea absolvenților de învățământ terțiar a înregistrat un progres în direcția țintei naționale, de 26,7% pentru 2020, depășind-o chiar cu câteva procente: în creștere de la 16,8% în 2009, 25,6% în 2015 și 29,1% în 2017.
- c) România continuă să se situeze pe ultimul loc între țările europene participante în programul PISA. În ciuda unui progres bun înregistrat la testarea din 2015 față de testarea din 2012 la matematică, rezultatele tinerilor români, în vârstă de 15 ani, indică un procent foarte ridicat al celor cu competențe scăzute, de 39,9%, în condițiile în care media europeană, în același an, a fost de 22,1%.

În 2015 se înregistrează o creștere a ponderii tinerilor cu competențe scăzute la citire și la științe față de 2012. La citire, 38,7% din tinerii din România au un nivel scăzut, față - de numai 19,7% cât este media la nivelul celor 28 de state europene. La științe, 38,5% din tinerii din România au un nivel scăzut, față de numai 23,5% cât este media la nivelul celor 28 de state europene. Ținta din Cadrul strategic pentru cooperarea europeană în domeniul educației și formării profesionale ET 2020 propusă la nivel european pentru anul 2020 este de 15% pentru toate cele 3 criterii, citire, matematică și științe;

- d) în contextul crizei economice și financiare, rata de ocupare a absolvenților cu vârsta cuprinsă între 20 și 34 de ani, la cel mult 3 ani de la absolvire, a cunoscut o evoluție descrescătoare după anul 2009, cu o ușoară revenire în anul 2015. În cazul absolvenților de învățământ secundar superior ISCED 3-4, rata de ocupare în 2015 a fost de 59,8%, față de 69,1% în 2009 și față de media UE 28 DE 70,9%. Cu o rată a ocupării absolvenților de 68,1% în anul 2015, pe ansamblul nivelurilor de educație ISCED 3-8, România se plasează cu peste 8 puncte procentuale sub media europeană, de 76,9% și departe de ținta de 82%, propusă la nivel european pentru anul 2020;
- e) în ansamblul populației active, cu vârsta cuprinsă între 20 și 64 de ani, rata de ocupare în România a fost, în 2015, de 66% față de media europeană de 70,1%, în raport cu ținta de 70%, asumată la nivel național pentru anul 2021;

Consiliul European, în Rezoluția Consiliului privind un cadru strategic pentru cooperarea europeană în domeniul educației și formării în perspectiva realizării și dezvoltării în continuare a spațiului european al educației (2021-2030), evidențiază:

□ Contribuția Cadrului strategic anterior pentru cooperarea europeană în domeniul educației și formării profesionale (Europa 2020) care a contribuit la promovarea învățării reciproce în educație și formare – prin obiective strategice comune, prin instrumente și abordări comune de referință, prin informații concrete și date de la toate agențiile europene și organizațiile internaționale relevante, precum și prin schimbul de bune practici și învățarea reciprocă derulate între statele membre ale UE și alte părți interesate și a sprijinit punerea în aplicare a reformelor naționale în educație și formare.

□ Un cadru strategic actualizat de cooperare europeană în domeniul educației și formării – respectând pe deplin principiul subsidiarității și diversitatea sistemelor naționale de educație ale statelor membre, precum și valorificând rezultatele cadrelor anterioare – va îmbunătăți această cooperare în domenii precum: coordonarea consolidată, inclusiv la nivel politic, creșterea sinergiilor între diferitele politici care contribuie la creșterea economică și socială și la tranziția verde și cea digitală, precum și comunicarea și diseminarea consolidată a rezultatelor, cu o perspectivă mai inovatoare și orientată spre viitor a sprijinului pentru reformele din domeniul educației și formării.

□ Criza provocată de pandemia de COVID-19 a demonstrat că sistemele de educație și formare trebuie să fie suficient de flexibile și de rezistente la întreruperile ciclurilor lor obișnuite și că țările din UE au capacitatea de a găsi soluții pentru ca procesele de predare și de învățare să continue să aibă loc, în moduri și contexte diferite, și pentru a face astfel încât toți cursanții, indiferent de contextul lor socioeconomic sau de nevoile lor de învățare, să nu întrerupă studiul. În cadrul acestei rezoluții s-a convenit că o cooperare europeană în domeniul educației și formării pentru perioada până în 2030 ar trebui stabilită în contextul unui cadru strategic care să cuprindă sistemele de educație și formare ca un întreg, într-o perspectivă incluzivă, holistă și incluzând învățarea pe tot parcursul vieții. Acest lucru ar trebui subliniat ca principiu de bază pe care să se întemeieze întregul cadru, care este menit să cuprindă predarea, formarea și învățarea în toate contextele și la toate nivelurile.

Potrivit acestei rezoluții, în următorul deceniu, cadrul strategic va aborda următoarele patru priorități strategice:

Prioritatea strategică 1: Îmbunătățirea calității, a echității, a incluziunii și a reușitei pentru toți în educație și formare

Prioritatea strategică 2: Îmbunătățirea competențelor și a motivației în profesia de cadru didactic

Prioritatea strategică 3: Consolidarea învățământului superior european

Prioritatea strategică 4: Susținerea tranziției verzi și a tranziției digitale în și prin educație și formare.

1.6. Contextul național

Contextul național este definit de o serie de strategii, între care, de o relevanță deosebită sunt:

1. **Strategia educației și formării profesionale din România pentru perioada 2016-2020**
2. **Strategia Națională de Dezvoltare Durabilă a României 2030 (orizont 2013-2020-2030).**

1. **Strategia educației și formării profesionale din România pentru perioada 2016-2020** are următoarele obiective strategice și direcții de acțiune:

Obiectivul strategic 1: Îmbunătățirea relevanței sistemelor de formare profesională pentru piața muncii, având ca țintă strategică creșterea ratei de ocupare a tinerilor din grupa de vârstă 20 - 34 ani, necuprinși în educație și formare, cu nivel de educație ISCED 3 și 4 la 63% până în 2020, față de 59,8% în 2015.

Pentru îndeplinirea acestui obiectiv strategic, sunt prevăzute următoarele direcții de acțiune:

1. Actualizarea instrumentelor de descriere a ocupațiilor și calificărilor, a curriculumului și a auxiliarelor curriculare, pe nivelurile de calificare stabilite prin Cadrul național al calificărilor, pentru o mai bună articulare între subsisteme, pentru facilitarea mobilității în educație și formare profesională și pentru creșterea relevanței pentru piața muncii;
2. Dezvoltarea mecanismelor pentru anticiparea competențelor solicitate pe piața muncii, definirea profilurilor profesionale, în scopul dezvoltării/revizuirii calificărilor în concordanță cu abilitățile și cunoștințele relevante pentru nevoile pieței forței de muncă și adaptarea programelor de învățământ la nevoile și tendințele pieței muncii;
3. Monitorizarea inserției profesionale a absolvenților programelor de formare;
4. Îmbunătățirea învățării la locul de muncă în formarea profesională;
5. Îmbunătățirea mecanismelor de finanțare publică și privată a formării profesionale;
6. Creșterea implicării partenerilor sociali în dezvoltarea sistemului de formare profesională.

Obiectivul strategic 2: Creșterea participării și facilitarea accesului la programele de formare profesională, având ca ținte strategice:

- a) Creșterea ponderii elevilor cuprinși în învățământul liceal tehnologic și în învățământul profesional la 60% în 2020, față de 56,3% în 2015;
- b) Creșterea ratei de participare a adulților la programe de învățare pe tot parcursul vieții la 10% în 2020, de la 1,3% în 2015.

Pentru îndeplinirea acestui obiectiv strategic, sunt prevăzute următoarele direcții de acțiune:

1. Dezvoltarea marketingului programelor de formare profesională și al rezultatelor învățării dobândite în context nonformal și informal;
2. Îmbunătățirea orientării profesionale și a consilierii în carieră;
3. Consolidarea și flexibilizarea mecanismelor de recunoaștere și validare a rezultatelor învățării dobândite în context nonformal și informal;
4. Facilitarea accesului la programele de formare profesională din sistemul de învățământ pentru tineri, cu accent pe cei din grupuri vulnerabile;

Obiectivul strategic 3: Îmbunătățirea calității formării profesionale, având ca ținte strategice:

- a) Reducerea ratei abandonului școlar la învățământul liceal tehnologic și la învățământul profesional la 2% în 2020, de la 4,2% în 2015;
- b) Creșterea ponderii absolvenților învățământului liceal tehnologic declarați reușiți la examenul de bacalaureat la 60% în 2020, de la 45 % în 2015;

Pentru îndeplinirea acestui obiectiv strategic, sunt prevăzute următoarele direcții de acțiune:

LICEUL TEHNOLOGIC DE TRANSPORTURI ȘI DE CONSTRUCȚII IAȘI
PLAN DE ACȚIUNE AL ȘCOLII

1. Dezvoltarea unui cadru național de asigurare a calității educației și formării profesionale la nivel de sistem;
2. Asigurarea calității certificării rezultatelor învățării;
3. Îmbunătățirea competențelor persoanelor cu atribuții în furnizarea programelor de formare profesională din formarea profesională inițială și formarea profesională continuă și în evaluarea rezultatelor învățării dobândite în context formal, nonformal și informal;
4. Îmbunătățirea infrastructurii formării profesionale inițiale și continue;
5. Promovarea excelenței în educație și formare profesională.

Obiectivul strategic 4: Dezvoltarea inovării și cooperării naționale și internaționale în domeniul formării profesionale, având ca ținte strategice:

- a) Creșterea numărului total de elevi implicați în programe de inovare și dezvoltarea spiritului antreprenorial până la 50.000 în 2020, de la 40.000 în 2015;
- b) Creșterea numărului total de elevi implicați în programe de mobilitate internațională la 4.600 în 2020, de la 2.800 în 2015.

Pentru îndeplinirea acestui obiectiv strategic, sunt prevăzute următoarele direcții de acțiune:

1. Dezvoltarea componentelor privind inovarea, creativitatea și spiritul antreprenorial din cadrul programelor de formare profesională;
2. Dezvoltarea mobilității internaționale în formarea profesională;
3. Extinderea învățării mutuale și a schimbului de bune practici, în vederea asigurării premiselor pentru participarea la o piață a muncii europene incluzive.

Structura învățământului profesional și tehnic este reprezentată astfel:

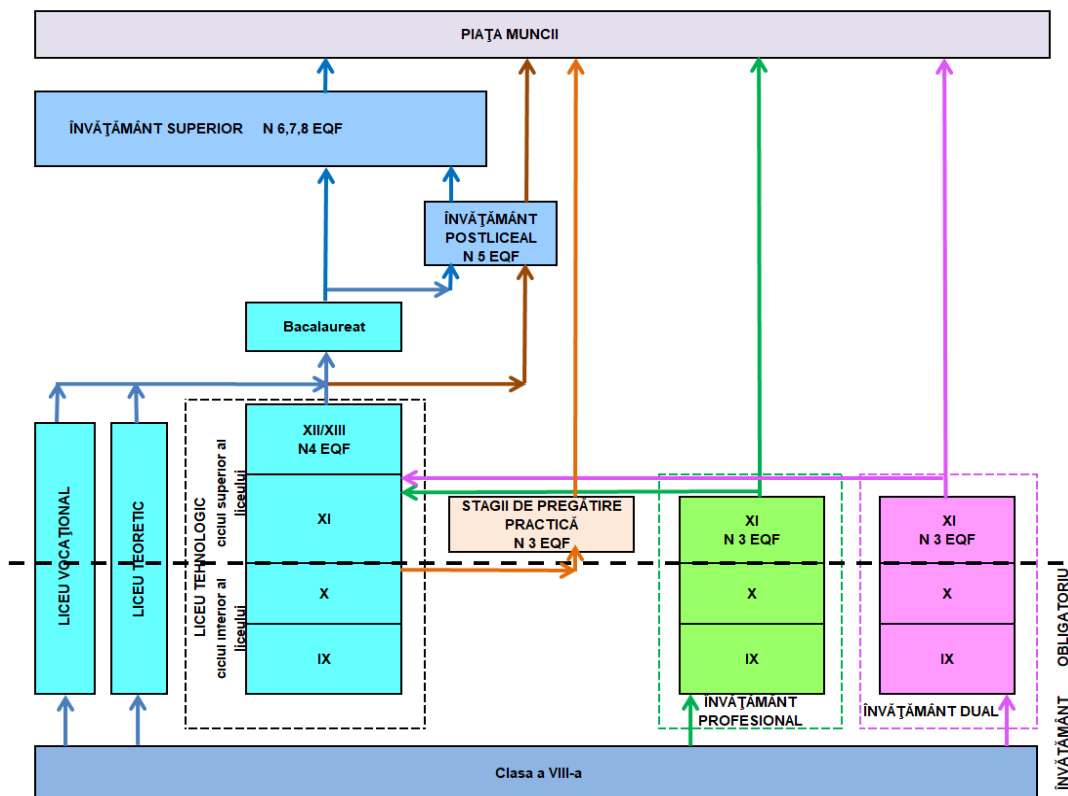

Învățământul liceal asigură continuarea studiilor în învățământul obligatoriu (clasele a IX-a și a X-a) și în ciclul superior (clasele a XI-a și a XII-a), dezvoltând, aprofundând și particularizând competențe (cunoștințe, abilități și atitudini) formate în ciclurile anterioare ale învățării.

Învățământul liceal cuprinde următoarele filiere și profiluri:

- a) filiera teoretică, cu profilurile umanist și real;
- b) filiera tehnologică, cu profilurile tehnic, servicii, resurse naturale și protecția mediului;
- c) filiera vocațională, cu profilurile militar, teologic, sportiv, artistic și pedagogic.

LICEUL TEHNOLOGIC DE TRANSPORTURI ȘI DE CONSTRUCȚII IAȘI
PLAN DE ACȚIUNE AL ȘCOLII

Durata studiilor în învățământul liceal, forma de învățământ cu frecvență, este de 4 ani, în conformitate cu planurile-cadru aprobate de Ministerul Educației. Pentru unele forme de învățământ cu frecvență și cu frecvență redusă, durata studiilor se prelungește cu un an. Studiile învățământului liceal se finalizează cu examenul național de bacalaureat și cu examen de certificare, pentru absolvenții filierelor tehnologică și vocațională.

Absolvenții de liceu fără diplomă de bacalaureat pot continua studiile în **învățământul postliceal** și pot obține, ulterior, nivelul 5 de calificare. Absolvenții cu diplomă de bacalaureat pot continua studiile în învățământul postliceal pentru obținerea nivelului 5 sau în învățământul superior, în orice program de studii și pot obține nivelurile de calificare 6, 7 și 8.

Absolvenții învățământului liceal, filierele tehnologică și vocațională, care promovează examenul de certificare, dobândesc certificat de calificare de nivel 4 al Cadrului național al calificărilor (tehnician) și suplimentul descriptiv al certificatului, conform Europass.

Învățământul profesional se organizează pentru calificări stabilite în funcție de nevoile pieței muncii, identificate prin documente strategice de planificare a ofertei de formare regionale, județene și locale, pe baza unui contract de pregătire practică, încheiat între unitatea de învățământ, operatorul economic și elev și pe baza solicitărilor de școlarizare ale agenților economici.

Învățământul profesional are următoarele forme de organizare:

- învățământ profesional, cu durata de 3 ani, organizat după finalizarea clasei a VIII-a, ca parte a învățământului secundar superior, începând cu anul școlar 2014/ 2015, pe baza unui contract cadru, încheiat între unitatea de învățământ și operatorii economici implicați în formarea profesională a elevilor;

- învățământul profesional **dual** cu durata de 3 ani, organizat după finalizarea clasei a VIII-a, ca parte a învățământului secundar superior, începând cu anul școlar 2017/ 2018, pe baza unui contract de parteneriat încheiat între unul sau mai mulți operatori economici sau între o asociație/un consorțiu de operatori economici, unitatea de învățământ și unitatea administrativ-teritorială pe raza căreia se află unitatea școlară, unui contract de pregătire practică, încheiat între unitatea de învățământ – agentul economic și elev;

- stagii de pregătire practică cu durata de 720 de ore, organizate după finalizarea clasei a X-a de liceu, formă de organizare specifică în prezent programelor de tip „A doua șansă”.

În învățământul profesional se parcurg disciplinele pentru învățământul obligatoriu și modulele de pregătire de specialitate pentru obținerea calificării profesionale. Studiile se finalizează cu examen de certificare a calificării. Absolvenții care promovează examenul de certificare a calificării profesionale dobândesc certificat de calificare de nivel 3 al Cadrului național al calificărilor (muncitor calificat) și suplimentul descriptiv al certificatului, conform Europass.

Structura învățământului preuniversitar tehnologic în contextul modificărilor legislative

În perspectiva aplicării Legii nr.198 din iulie 2023, Legea învățământului preuniversitar și a Ordinului Ministrului Educației nr. 5732/2022 privind aprobarea Metodologiei de organizare și funcționare a învățământului dual, **învățământul liceal** are o durată, de regulă, de 4 ani și se organizează în: licee teoretice, licee vocaționale și licee tehnologice și cuprinde:

- clasele a IX-a - a XII-a pentru învățământul cu frecvență și
- clasele a IX-a - a XIII-a pentru învățământul cu frecvență seral și învățământul cu frecvență redusă.

În cadrul învățământului liceal vor funcționa trei filiere distincte:

- a) filiera teoretică, cu profilurile umanist și real;
- b) filiera vocațională, cu profilurile militar, teologic, sportiv, artistic și pedagogic;
- c) filiera tehnologică, cu profilurile tehnic, servicii, resurse naturale și protecția mediului.

În cazul învățământului liceal tehnologic, beneficiarii primari au dreptul de a primi diplomă de

absolvire după 3 ani și pot participa la examenul de certificare a calificării profesionale. În urma promovării acestui examen, absolvenții primesc certificat de calificare profesională corespunzător nivelului 3.

Începând cu anul școlar 2025—2026, clasele de învățământ profesional, cu durata de 3 ani, care funcționează în prezent în cadrul școlilor profesionale și liceelor tehnologice, se reorganizează în cadrul liceelor tehnologice.

Învățământul preuniversitar tehnologic în sistem dual este o formă de organizare a învățământului liceal și postliceal tehnologic care se desfășoară pe bază de contract de parteneriat, pe următoarele niveluri:

- Nivel 3 de calificare, organizat după clasa a VIII-a, ca parte a învățământului secundar superior și se finalizează cu examen de certificare a calificării profesionale nivel 3. Elevii care au obținut o calificare de nivel 3 în învățământul profesional, inclusiv dual, pot opta pentru o calificare de nivel 4.
- Nivel 4 de calificare, organizat pentru calificări profesionale de nivel 4 și se finalizează cu examen de certificare a calificării profesionale nivel 4.
- Nivel 5 de calificare, organizat pentru absolvenți ai învățământului liceal, cu sau fără diplomă de bacalaureat și/sau pentru absolvenți cu certificat de calificare profesională de nivel 4 de calificare, ca parte a învățământului terțiar nonuniversitar.

2. Strategia Națională de Dezvoltare Durabilă a României 2030

Strategia Națională pentru Dezvoltare Durabilă a României 2030, orizonturi 2013-2020-2030, aprobată de Guvern în noiembrie 2008¹⁸ relevă neajunsurile constatate și se identifică domeniile specifice în care sunt necesare eforturi și resurse suplimentare pentru realizarea obiectivelor de convergență și apropierea semnificativă de media UE la principalii indicatori ai dezvoltării durabile. În capitolul II sunt prezentate țintele naționale pentru fiecare dintre cele 17 Obiective de Dezvoltare Durabilă.

Obiectivul 4: "Educație de calitate" Garantarea unei educații de calitate și promovarea oportunităților de învățare de-a lungul vieții pentru toți.

În Strategie sunt definite următoarele **ținte, pentru 2030**:

- Reducerea ratei de părăsire timpurie a sistemului educațional
- Învățământ axat pe competențe și centrat pe nevoile elevului, căruia să îi fie oferită o mai mare libertate în definirea priorităților de studiu, prin măsuri precum și creșterea ponderii de materii opționale
- Asigurarea faptului că toți elevii dobândesc cunoștințele și competențele necesare pentru promovarea dezvoltării durabile, inclusiv prin educația pentru dezvoltare durabilă și stiluri de viață durabile, drepturile omului, egalitatea de gen, promovarea unei culturi a păcii și non-violenței, aprecierea diversității culturale și a contribuției culturii la dezvoltarea durabilă
- Accentuarea rolului, în procesul educațional, al educației civice, a principiilor și noțiunilor despre o societate durabilă pașnică și incluzivă, despre importanța eradicării violenței cu accent pe fenomenul de violență în școli
- Modernizarea sistemului de învățământ prin adaptarea metodologiilor de predare învățare la folosirea tehnologiilor informaționale și creșterea calității actului educațional

- Organizarea învățământului profesional și tehnic în campusuri special amenajate și dotate; pregătirea personalului didactic bine calificat; elaborarea de curriculum potrivit cerințelor de pe piața muncii prin dezvoltarea de parteneriate, inclusiv cu mediul de afaceri.
- Extinderea generalizată a facilităților pentru formarea și perfecționarea continuă pe tot parcursul vieții, sporirea considerabilă a participării la sistemele formale și nonformale de cunoaștere în vederea apropierii României de media performanțelor din statele membre ale UE
- Înființarea centrelor comunitare de învățare permanentă de către autoritățile locale; cointeresarea companiilor în sprijinirea înrolării angajaților în asemenea programe
- Creșterea substanțială a numărului de tineri și adulți care dețin competențe relevante, inclusiv competențe profesionale, care să faciliteze angajarea, crearea de locuri de muncă decente și antreprenoriatul
- Creșterea nivelului de educație financiară a cetățenilor
- Extinderea în educația formală universitară a dezvoltării durabile ca principii și specializare și accentuarea rolului cercetării interdisciplinare în dezvoltarea unei societăți durabile.

I.7. Contextul regional

Regiunea Nord-Est acoperă zona de nord-est a țării și este o parte a vechii regiuni istorice a Moldovei, fiind compusă din șase județe: Bacău, Botoșani, Iași, Neamț, Suceava și Vaslui.

Cu o populație totală rezidentă însumând 3.210.481 locuitori și o suprafață totală de 36.850 km² regiunea NE este cea mai mare regiune de dezvoltare a României. Cu toate acestea, performanța economică din ultima perioadă o plasează pe ultima poziție în România și pe una din ultimele zece poziții din Uniunea Europeană.

Populația rezidentă este într-o continuă descreștere (770 mii locuitori mai puțin în ultimii 5 ani), cu un ritm mai ridicat în ultimii trei ani, ca urmare a sporului natural negativ și migrației economice către alte state membre și alte regiuni de dezvoltare/zone metropolitane din România.

Produsul intern brut regional pe cap de locuitor a avut multe fluctuații, ceea ce a condus la o accentuare a disparităților de dezvoltare față de celelalte regiuni.

În Programul Operațional regional pentru regiunea Nord-Est elaborat de Agenția pentru Dezvoltare Regională Nord-Est pentru perioada 2021-2027 se au în vedere următoarele elemente de ordin strategic:

- **Viziunea pentru anul 2030:** Regiunea Nord-Est va fi un spațiu competitiv, durabil și incluziv unde îți vei dori să locuiești, să lucrezi și să investești.
- **Obiectiv general:** Derularea în regiune a unei dezvoltări echilibrate printr-un proces de creștere economică durabil, favorabil incluziunii sociale, care să conducă la creșterea standardului de viață și reducerea decalajelor de dezvoltare intra și inter regionale.

Programul prezintă *prioritățile tematiche* ale strategiei de dezvoltare regională, cu *obiective specifice* și *măsuri*, precum și corelarea acestora cu obiectivele politicii de coeziune, respectiv politica agricolă comună, pentru perioada de programare 2021-2027.

În cadrul Priorității nr. 2 "Dezvoltarea capitalului uman" sunt stabilite două obiective specifice ce vizează accesul la educație și creșterea ocupării în rândul grupurilor vulnerabile:

Obiectiv specific: *Creșterea ocupării în rândul grupurilor vulnerabile și a tinerilor.*

Măsura: Sprijinirea integrării pe piața muncii a grupurilor vulnerabile și a tinerilor care nu sunt incluși într-o formă de învățământ, formare profesională sau nu au un loc de muncă.

LICEUL TEHNOLOGIC DE TRANSPORTURI ȘI DE CONSTRUCȚII IAȘI
PLAN DE ACȚIUNE AL ȘCOLII

Măsura este dedicată tinerilor cu vârsta cuprinsă între 15-24 de ani, care se afla întruna din următoarele situații sau pentru care există riscul de a se încadra în acestea: nu au un loc de muncă, nu urmează cursurile unei instituții de învățământ, nu urmează cursuri de formare profesională.

Acțiunile vizează dobândirea de către tineri de cunoștințe, abilități, deprinderi pentru ocupații cerute pe piața muncii, care să le permită, fie să ocupe un loc de muncă, fie să își deschidă propria afacere.

Obiectiv specific: *Îmbunătățirea accesului și participării la educație și formare de calitate.*

Măsura: Creșterea participării la un învățământ de calitate, modern, corelat la cerințele pieței muncii, inclusiv prin modernizarea infrastructurii aferente.

Acțiunile vizează pe de o parte, să se adreseze cauzelor de ordin educațional astfel încât să se prevină/combata parasirea timpurie a școlii, iar pe de alta parte să permită reintegrarea în procesul educațional a tinerilor care deja au parasit școala.

Principalele acțiuni sunt:

- Realizarea, actualizarea, implementarea și monitorizarea planului regional de acțiune pentru învățământ, planurilor locale de acțiune pentru învățământ și planurilor de școlarizare în conformitate cu rezultatele studiilor realizate
- Crearea, dezvoltarea parteneriatelor între agenții economici și unitățile școlare
- Monitorizarea inserției pe piața muncii a absolvenților unităților de învățământ
- Sprijin pentru crearea de parteneriate între patronate, camerele de comerț și industrie, furnizorii de formare inițială și continuă, universități, ONG-uri în vederea corelării programelor educaționale cu necesarul de forță de muncă existent, respectiv cu tendințele de dezvoltare a mediului economic
- Promovarea parteneriatelor între instituțiile de învățământ și firmele inovatoare
- Promovarea de măsuri directe și stimulative pentru calificarea la locul de muncă
- Monitorizarea rezultatelor programelor de practică, atât pentru învățământul liceal cât și cel superior
- Dezvoltarea resurselor umane din unitățile de învățământ, prin derularea de programe de formare (inclusiv pentru personalul auxiliar), dezvoltarea de mentorat didactic
- Actualizarea și dezvoltarea de noi standarde ocupaționale conform cerințelor curente și viitoare ale pieței muncii
- Dotarea laboratoarelor și atelierelor cu echipamente de specialitate
- Dotarea atelierelor și spațiilor unde se efectuează practica productivă (licee tehnologice, școli profesionale, colegii economice).

PARTEA 2 ANALIZA NEVOILOR

2.1 ANALIZA MEDIULUI EXTERN



2.1.1. Aspecte demografice

Prezentare generală a județului Iași

Județul Iași cel mai mare județ din țară după numărul de locuitor și de nivel mediu ca suprafață, face parte din Regiunea de Dezvoltare Nord-Est și este situat în partea de est a Moldovei.



LICEUL TEHNOLOGIC DE TRANSPORTURI ȘI DE CONSTRUCȚII IAȘI

PLAN DE ACȚIUNE AL ȘCOLII

Regiunea de Dezvoltare Nord-Est este o unitate administrativă constituită prin acordul liber consimțit al administrațiilor publice locale din cele șase județe componente, Bacău, Botoșani, Iași, Neamț, Suceava și Vaslui. Atât în termeni de suprafață cât și de populație Regiunea de Dezvoltare Nord-Est este cea mai mare din România (cu o suprafață de 36.850 kmp și o populație de 3.210.481 locuitori.)

Localități mai importante:

- municipiul Iași- reședință de județ-371.889 locuitori
- municipiul Pașcani – 42.072 locuitori
- orașul Tg Frumos – 14.503 locuitori
- orașul Hîrlău – 12.966 locuitori
- orașul Podu Iloaiei – 11.036 locuitori

Județul Iași are în componență 93 de comune și 418 sate fiind învecinat cu județele Suceava, Botoșani, râul Prut (Republica Moldova), județele Vaslui și Neamț.

Relief: predomină regiunile de deal și câmpie, caracterizate prin altitudini joase

Climat: temperat - continental, caracterizat prin ierni geroase și veri secetoase

- precipitații medii anuale: 500 - 600 mm / mp

- valori medii ale temperaturii anuale: 8 - 9,5 grade Celsius



Scurt istoric

- Municipiul Iași, "orașul celor șapte coline", a fost atestat prima dată într-un document din secolul al XV-lea, emis de către Alexandru cel Bun (1400-1432), prin care acordă privilegii comerciale negustorilor polonezi din Lvov. Probabil la 1408, Iașiul era cel puțin un târg, loc de schimb al produselor venite pe drumurile țării, altfel domnia nu ar fi stabilit aici un punct vamal. Câteva decenii mai târziu, în 1434, așezarea apare numită sub forma „târgul Iașilor”. Istoria orașului este, însă, mult mai veche.
- Iași, oraș considerat "capitala culturii și spiritualității românești" s-a făcut cunoscut datorită personalităților care au trăit, au studiat, au lucrat sau au creat în această "grădină de talente mari" în care a rămas întipărită urma pașilor lui Eminescu, urma ciobotelor de iuft ale dascălului Creangă, dar și urmele atâtor academicieni, profesori, cercetători, ingineri de renume internațional.

LICEUL TEHNOLOGIC DE TRANSPORTURI ȘI DE CONSTRUCȚII IAȘI
PLAN DE ACȚIUNE AL ȘCOLII

- În preistorie, pe teritoriul actualului județ Iași, înflorea binecunoscuta cultură Cucuteni, una dintre cele mai vechi și mai importante din țară. Mai târziu, influența triburilor dacice, iar mai apoi a civilizațiilor greacă, romană și bizantină, au făcut din regiune un element important în dezvoltarea relațiilor comerciale dintre zona Mării Negre pe deoparte și Europa de nord și cea de est, pe de alta parte.
- Orașul a cunoscut o intensă dezvoltare, în special după cea de-a doua jumătate a secolului al XVI-lea, moment în care a devenit capitala Moldovei. Viața spirituală creștină a înflorit odată cu meșteșugurile și comerțul. Cu toate acestea, în secolul al XVI-lea, în 1564, atunci când a devenit capitala unui principat de trei ori mai mare decât cel al Belgiei, Iașul era un oraș mic în comparație cu cel din ziua de azi. Abia între secolele al XVII-lea și al XVIII-lea, Iașul a cunoscut o perioadă înfloritoare – cea a domniei lui Vasile Lupu și chiar cele ale domnilor fanarioți. Tot în secolul XVI, Despot Vodă inaugurează în Iași "Școala latină de la Cotnari", instituție care a promovat studiile de latină nu numai în Iași și în întreaga Moldovă, ci în întreg spațiul românesc.
- În 1641: la Iași se înființează "Academia Vasiliană" și prima tipografie din Moldova, în timpul domniei lui Vasile Lupu (1634 - 1653).
- În 1646: Mitropolitul Varlaam publică la Iași "Cazania" sau "Carte românească de învățătură"; tot în acest an apare primul cod de legi în limba română, iar în 1679: Dosoftei tipărește la Iași traducerea din limba greacă a "Liturghierului".
- Anii 1835, 1836 și 1860 marchează la Iași înființarea "Academiei Mihăilene, a Conservatorului Filarmonic Dramatic din Iași și a Universității „Al. I. Cuza”.
- Deși a fost adeseori mistuit de flăcări și de ciuma, Iașul, aflat în apropierea Poloniei, a fost puternic influențat de principiile Revoluției franceze, în paralel cu consolidarea funcțiilor administrative, economice și spirituale. Au fost construite clădiri noi, au fost modernizate străzile și a fost introdus un nou sistem de iluminare. Sfârșitul epocii medievale și începuturile aceleia moderne avea să culmineze cu mișcările revoluționare de la 1848.
- Timpul dintre cele două războaie mondiale reprezintă un alt vârf al dezvoltării culturale și literare a Iașului, orașul marilor destine
- Cel mai vechi centru universitar al țării a fost martorul unor evenimente semnificative din istoria educației. Dezvoltarea segmentului educațional început cu Academia Vasiliană, înființată de către Vasile Lupu, a continuat cu Școala de Ingineri - înființată de Gheorghe Asachi. Școala Normală, a cărei absolvent avea să fie și Ion Creangă (elev al lui Titu Maiorescu), Liceul "Oltea Doamna", iar din zilele noastre, Liceul Eminescu, Liceul Național, Liceul Negruzzi, Liceul Humpel și Liceul de Artă și Meserii.
- La începutul secolului XIX, tânărul inginer Gheorghe Asachi reușea să promoveze limba română ca limbă de predare în Academia Domnească. Tot el a organizat primul spectacol în limba română pe scena improvizată în casele hatmanului Costachi Ghica “de peste drum de Mitropolie”.
- Perioada de după 1950 a implicat reconstrucția de după război și diversificarea ramurilor industriei prin modernizarea și extinderea zonei industriale și, de asemenea, prin creșterea numărului de locuitori la 150.000. Toate ramurile industriei, ca și prestările de servicii, s-au dezvoltat, în această perioadă, într-o manieră spectaculoasă.
- Astăzi Iașul este cel mai important centru social, economic și cultural al Moldovei, remarcându-se prin trecutul lui care se amestecă remarcabil cu prezentul. Vechile clădiri, acoperite de patina timpurilor se îmbină armonios cu noile construcții, orașul cunoscând o dezvoltare puternică datorită învățământului și economiei locale.

Situația prezentă

Populația totală. Dinamica generală

Din cele șase județe ale regiunii, cei mai mulți locuitori sunt concentrați în județul Iași. În fapt, județul Iași are populația cea mai numeroasă din țară. Conform datelor furnizate de INS, populația stabilă totală a județului Iași la 01.07.2022 era de 985.200 locuitori, reprezentând 24,7 % din cea înregistrată la nivelul regiunii Nord-Est. Trendul crescător din perioada 2010-2021 a continuat, anul 2022 aducând o creștere a populației județului cu 14,3% față de anul 2010 și cu 0,61% până în 2021.

Evoluția populației în România, Regiunea NE și județul Iași

	2010	2015	2016	2017	2018	2019	2020	2021	2022
Iași	863952	913781	925583	935051	944074	956216	971917	979257	985200
Regiune a N-E	3707600	3915607	3932740	3229050	3959219	3977469	4005050	3998672	3988412
România	21431298	22242738	22236059	22201702	22177605	22154572	22178685	220751123	21942721

Sursa datelor: INS , Baza de date TEMPO

Evoluția populației în România, Regiunea NE și județul Iași 2010 -2022

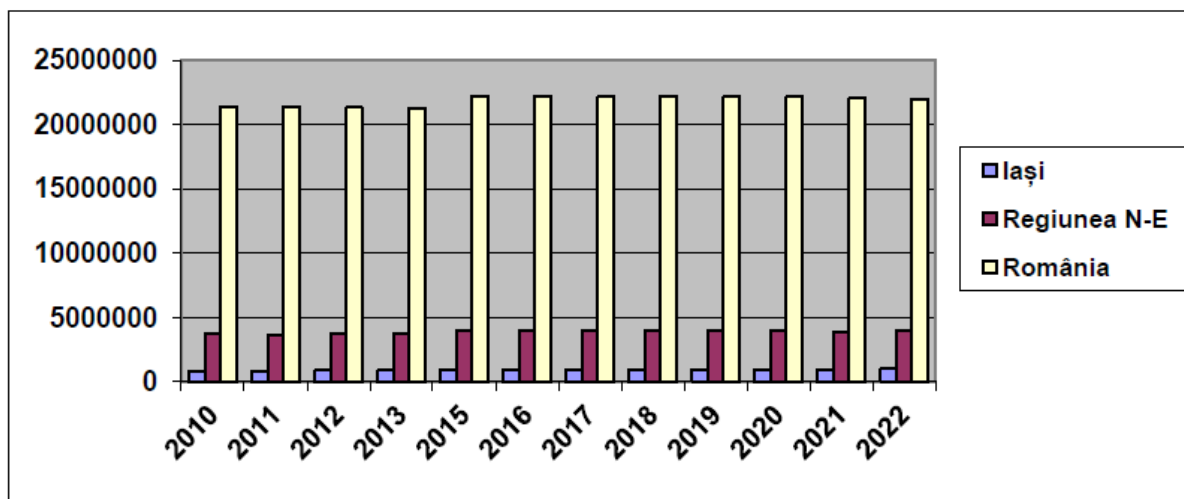

Anul 2020 este ultimul an în care rata sporului natural în județul Iași a fost pozitivă, respectiv 1,4%. Începând cu anul 2021 sporul natural a devenit negativ fiind de -1,6% și s-a menținut și în 2022, cu o ușoară creștere până la -1,3%. Cu toate acestea, este o rată semnificativ mai bună față de 4,1% la nivelul Regiunii Nord Est și -5,4% pentru România, impactul negativ urmând a fi mai redus pentru județul nostru.

În anul 2022 din datele provizorii de la INS, rata de substituție, indicator care se calculează prin împărțirea populației din grupa de vârstă de 15-24 ani (109838 persoane) la populația din grupa de vârstă de 50-59 ani (124217 persoane), indică presiunea demografică care va fi exercitată pe piața muncii de tinerii care vor intra în rândul populației active.

Se menține rata de substituție subunitară, valorile din ce în ce mai mici indicând faptul că presiunea demografică a scăzut, dar poate indica și accentuarea migrării populației apte de muncă în afara țării. De asemenea, evoluția de la 0,99% în 2019, la 0,91% în 2021 și 0,88% în 2022 subliniază trendul descrescător al populației în perioada următoare.

De remarcat este și faptul că populația de vârstă preșcolară și școlară a crescut față de anul 2019, cu 2,8% în anul 2021 și cu 0,2% în 2022 rezultând o variație nesemnificativă totuși pentru domeniul nostru de interes.

Distribuția pe medii rezidențiale (urban/rural)

Anii 2019 – 2021 au păstrat o proporție aproape constantă între populația din mediul urban și cea din mediul rural, valorile variind foarte puțin, de la 48,93% populație urbană și 51,07% populație rurală în 2019 la 48,76% și respectiv 51,24% în 2022. Se remarcă faptul că deși predomină în continuare populația din mediul rural, se mențin valori oarecum apropiate între cele două medii de rezidență.

Distribuția pe sexe

Distribuția pe sexe a înregistrat de asemenea unele variații în sensul că dacă la grupa peste 65 ani proporția este aproximativ 59,64% femei și 40,26% bărbați, la grupa 0-14 ani proporția se schimbă devenind aproape egală în perioada 2019-2022 cca 48,71% sex feminin și 51,29% sex masculin, fapt care ar trebui să echilibreze oarecum oferta educațională.

Distribuția pe grupe de vârstă

La nivel național structura pe vârste a populației poartă amprenta caracteristică a unui proces de îmbătrânire demografică cauzat, în principal, de scăderea natalității, care a determinat reducerea absolută și relativă a populației tinere (0-14 ani). În paralel, creșterea speranței de viață a determinat creșterea numărului și ponderii populației vârstnice (de 65 ani și peste). În județul Iași ponderea populației de 0-14 ani era de 17,8% în 2019 valoarea având tendință de scădere în 2021 până la 16,9% înscriindu-se în același trend descrescător și în 2022 când devine 14,53%.

Distribuția pe grupe de vârstă și medii rezidențiale

Dacă în anii anteriori ponderea populației de 0-14 ani a avut un trend descrescător de la cca 59% în 2015 la 53,5% în 2019 și respectiv 53,2% în 2022, ponderea vârstei 15-19 ani din rural s-a redus la cca 60%, evidențindu-se o reducere de 4 procente.

De remarcat este și faptul că deși este majoritară pe ansamblu, populația feminină este în minoritate în grupele de vârstă tinere și adulte (până la vârsta de 50 de ani) având o pondere de cca 48-49%.

Deoarece situația economică actuală evidențiază faptul că în mediul rural posibilitățile materiale se mențin foarte scăzute se poate trage concluzia că accesul elevilor din mediul rural la oferta educațională urbană foarte mică, necesitând găsirea unor alternative viabile.

Conform datelor înregistrate în ultimul recensământ la nivelul județului Iași, distribuția pe etnie a populației la nivelul regiunii reflectă că românii dețin o majoritate absolută (91.1% din total populație) fiind urmași la mare distanță de populația rromă (1.46% din total populație) și de alte naționalități: ucraineni (0,01%), ruși-lipoveni (0.37%), maghiari (0.02%) etc. Este de menționat că aceste date pot fi relativ exacte, deoarece există un procent de rromi și posibil alte naționalități care nu și-au declarat originea, ceea ce determină convingerea că există un număr mai mare de rromi și nu numai, față de datele statistice.

Mișcarea migratorie

Analizând datele publicate de Institutul Național de Statistică se observă o mișcare migratorie destul de variată, cu perioade mai accentuate în 2012 și 2018, corespunzătoare și variațiilor economice dar care se continuă în anii următori. Se remarcă o creștere accentuată atât în 2021 față de 2020, cât mai ales în 2022, când cifrele se măresc cu peste 72% față de 2021. Se evidențiază grupele de vârstă 0-14 ani, 15-19 ani unde cifrele se dublează aproape dar și grupa 20-24 grupa are o variație pozitivă de cca 50% și de asemenea grupele din intervalul 25 - 55 ani au aceeași tendință cu valori până la 68%.

LICEUL TEHNOLOGIC DE TRANSPORTURI ȘI DE CONSTRUCȚII IAȘI
PLAN DE ACȚIUNE AL ȘCOLII

Emigranți definitivi pe grupe de vârstă, regiuni de dezvoltare și județe de plecare

Regiuni de dezvoltare și județe	Grupe de vârstă	2013	2014	2015	2016	2017	2018	2019	2020	2021	2022
ROMÂNIA	Total	19056	11251	15235	22807	23156	27229	26775	21031	34341	48438
Regiunea NE	Total	2742	1964	2729	4197	4408	5486	5945	4976	8492	13342
Iași	0-14 ani	122	90	151	222	339	369	422	370	721	1147
	15-19 ani	64	86	105	139	201	276	262	266	454	721
	20-24 ani	68	73	68	90	86	102	108	127	213	291
	25-64 ani	335	292	499	830	706	1111	1110	1068	1639	2766
	Total	595	541	823	1281	1332	1876	1902	1831	3027	4953

Sursa datelor: INS, Baza de date TEMPO

Trebuie specificat însă și faptul că județul Iași are și imigranți care și-au stabilit domiciliul pe teritoriul său, astfel încât chiar dacă se mențin în limite de evoluție oarecum apropiate, avem și reprezentanți ai grupelor de interes care trebuie luați în considerare în proiectarea școlară. Anul 2022 aduce un nr. de 10034 de imigranți dintre care 1782 fac parte din grupa 0-14 ani și 563 din grupa 15-19 ani.

Proiecții demografice

Prognoza demografică realizată de Institutul Național de Statistică la orizontul anului 2060 ne indică o reducere a populației României cu 7164,9 mii locuitori, față de anul 2011.

Comparativ cu anul 2011, în anul 2019 se remarcă o diminuare a populației rezidente din grupa de vârstă preșcolară și școlară, atât în mediul urban (cu -8,1%), cât și în cel rural (cu -4,1 %). Scăderea înregistrată în perioada 2011-2019 este în concordanță cu tendința generală de scădere a populației totale a țării. Mutații semnificative, cu deosebite consecințe economice și sociale, se observă în structura pe vârste a populației și reflectă un proces lent, dar continuu, de îmbătrânire a populației totale. Reducerea numărului născuților după 1990 a determinat scăderea populației tinere. Creșterea rolului femeii în activitatea și viața social-economică în detrimentul rolului de mamă, urbanizarea, schimbarea comportamentului demografic al cuplurilor căsătorite sunt numai unii dintre factorii considerați răspunzători de scăderea fertilității.

Pe sexe, atât populația masculină, cât și populația feminină de vârstă preșcolară și școlară a înregistrat, în ultima perioada, o scădere de circa 6,0%.

Populația României pe grupe mari de vârstă, în anii 2011, 2020, 2030 și 2060, varianta constantă

Grupe de vârstă	2011		2020		2030		2060	
	mii persoane	%	mii persoane	%	mii persoane	%	mii persoane	%
Cu migrație externă								
Total	20121,6	1100	19330,6	1100	18047	1100	12946,7	1100
0 - 14 ani	3189,6	15,9	2850,2	114,7	2397,6	113,3	1567,8	112,1
15 - 64 ani	13684,3	668	12808,4	666,3	12099,1	667	7921,9	661,2
65 ani și peste	3247,7	116,1	3672	119,0	3550,3	119,7	3457	26,7
Fără migrație externă								
Total	20121,6	1100	19360,5	1100	18121,9	1100	13232,7	1100
0 - 14 ani	3189,6	115,9	2873,9	114,8	2441	113,5	1659,4	112,5
15 - 64 ani	13684,3	668	12814,4	666,2	12131,5	666,9	8116,1	661,3
65 ani și peste	3247,7	116,1	3672,2	119	3549,4	119,6	3457,2	226,2

Pentru județul Iași prognoza realizată indică o scădere a populației preșcolare și școlare de cca. 9,2% până în anul 2030 și cu 34,5% până în 2060, respectiv o scădere valorică de aproximativ 18000 persoane pentru 2030 și 67500 de persoane până în 2060.

Principalele concluzii din analiza demografică:

Dacă tendința populației din grupa 15-19 ani se menține, acesta trăind predominant în mediul rural, populația din categoria de vârstă 0-14 ani tinde să se deplaseze spre mediul urban realizându-se oarecum un echilibru între cele două medii.

Cu toate acestea, faptul că posibilitățile materiale sunt foarte scăzute, va trebui să influențeze învățământul în sensul deplasării accentului spre învățământul pe zone, sau modalități care să permită accesul cât mai facil al populației școlare din mediul rural.

Evoluția populației pe vârste și ani evidențiază scăderea ponderii grupelor de vârstă 0-14 ani și 15-24 ani, în favoarea grupei 25-64 de ani. Acest lucru determină nevoi crescânde de formare continuă și implicarea activă a școlilor ca furnizori de programe de formare pentru adulți în scopul compensării pierderilor de populație școlară.

Totodată acest fapt ar trebui să determine o eficientizare a alocării resurselor la nivelul școlilor viabile și dotarea corespunzătoare și modernă a acestora.

De asemenea ar trebui gândite modalități de a aduce elevii la școlile viabile, fie prin navete ușoare fie prin sprijin material care să permită rezidența în cămine sau campusuri.

Rata de substituire are o valoare subunitară (0.91) ceea ce indică, pentru perioada următoare, o presiune în scădere pe piața muncii a tinerilor absolvenți. E posibil ca această presiune mai redusă, poate fi determinată atât de scăderea ponderii grupelor de vârstă care ne interesează cât și de tendințele tinerilor de a-și căuta ocupații în afara granițelor țării, tendințe care se mențin și în continuare, părând să devină chiar mai accentuate. Acest fapt indică necesitatea accentuării programelor de formare și reconversie pentru adulți, la care se va recurge probabil pentru acoperirea necesarului de forță de muncă.

Diversitatea etnică, concentrările în anumite zone în special pentru rromi, necesită o educație multiculturală, soluții pentru asigurarea accesului egal la educație și a varietății opțiunilor, programe de sprijin pentru grupurile etnice dezavantajate și chiar programe de integrare.

Din analiza demografică rezultă următoarele prognoze la orizontul 2030 și 2060:

- Scăderea populației preșcolare și școlare cu 9,2 respectiv 34,5%
- Față de perioada anterioară se observă o scădere a populației cu vârsta 0-14 din mediul rural de la 59,1% în 2015 la 53,5% în 2019 și 53,2% în 2021, ponderea vârstei 15-19 ani din rural menținându-se cam la fel cca 64%.
- Mediul de rezidență al populației școlare de 15-19 ani este în rural 64% menținându-se pe toată perioada
- Mediul de rezidență al populației 0-14 ani este în rural de 53,2% (în scădere față de 2013 – 59,1%)
- Rata de substituire este de 0,91 (în scădere față de anul 2013-1,27).

Implicații pentru IPT

- Adaptarea Planurilor de școlarizare la scăderea populației școlare;
- Utilizarea eficientă a infrastructurii prin abordarea diversificată a formelor alternative de învățământ ex: seral, frecvență redusă, Formare Profesională Continuă, dezvoltarea centrelor de evaluare a competențelor dobândite în contexte informale, programe tip “A doua șansă”;
- Dezvoltarea unei oferte de formare profesională în dialog cu beneficiarii pentru a răspunde cerințelor actuale ale locurilor de muncă;
- Dezvoltarea de calificări specifice solicitărilor beneficiarilor de forță de muncă și în concordanță cu nevoile acestora;
- Dotarea corespunzătoare a școlilor în concordanță cu calificările oferite, având în vedere apariția unor noi cerințe de muncă;

LICEUL TEHNOLOGIC DE TRANSPORTURI ȘI DE CONSTRUCȚII IAȘI
PLAN DE ACȚIUNE AL ȘCOLII

- Dezvoltarea de oferte de programe de formare pentru adulți, având în vedere creșterea ponderii acestei populații în detrimentul populației școlare;
- Având în vedere pătrunderea tehnicii din ce în ce mai mult și în spațiul rural, ar fi de evaluat și posibilitatea organizării unui învățământ la distanță cu stagii de practică organizate la fața locului sau cu deplasarea cursanților pe anumite perioade de timp;
- Analizarea posibilităților de oferire a unor susțineri materiale (programe, proiecte, burse, sponsorizări, modificări legislative etc.) pentru îmbunătățirea accesului populației școlare din mediul rural la un învățământ de calitate.

2.1.2. Profil economic județean

Analiza nivelului și dinamicii principalilor indicatori statistici ai județului Iași reliefează faptul că județul Iași are o un rol principal la nivelul regiunii Nord-Est având cea mai mare contribuție la economia regională, prin prisma potențialului economic și a celui educațional cât și din punct de vedere al cercetării-dezvoltării-inovării.

Poziția județului Iași în economia națională și în cadrul regiunii Nord – Est:

- Produsul intern brut realizat în județul Iași în anul 2022 din estimări a însumat 9,63 mld. Euro, în creștere față de anii anteriori, contribuția la PIB-ul național fiind de 3,40 % menținându-și locul 7 pe țară.
- Județul Iași are în continuare, ca și în perioadele precedente, cea mai mare contribuție la realizarea produsului intern brut din regiunea Nord – Est, având o pondere de 32,71 % și împreună cu județele Bacău și Suceava contribuie la cca. 69,02% din PIB regional.
- Produsul intern brut (PIB) pe cap de locuitor pentru anul 2022, la nivel național și al regiunii Nord Est, este prezentat în Tabelul următor:



NAȚIONAL		14.888 EUR
REGIUNEA NORD-EST		9.399 EUR
	63,13% față de media națională	
1.	IAȘI	12.027
	80,78% față de media națională 127,96% față de media regională	
2.	Bacău	9.659
3.	Neamț	9.228
4.	Suceava	8.505
5.	Botoșani	7.591
6.	Vaslui	6.706

Sursa: Breviarul Economic al Județului Iași, 2023, Camera de Comerț și Industrie Iași

Se poate observa că și la nivel de PIB/cap locuitor județul Iași deține locul fruntaș în cadrul Regiunii NE.

Firmele din județ. Dinamica, repartiția sectorială și pe clase de mărime

Structura principalelor activități economice din județul Iași, după numărul de firme active, cifra de afaceri, investiții și numărul de salariați se prezintă astfel:

SOCIETĂȚILE COMERCIALE ACTIVE Anul 2022, jud. Iași			
Distribuția firmelor pe principalele domenii de activitate	 FIRME ACTIVE	 CIFRA DE AFACERI (mil. EUR)	 SALARIAȚI
Industrie	1.608	1.905	24.426
IT&C	1.702	650	13.270
Agricultură, Silvicultură, Pescuit	481	311	3.129
Construcții	2.377	963	15.668
Comerț	5.019	2.856	18.056
Servicii	9.959	1.828	33.239
Turism și restaurante	848	264	6.062
TOTAL	21.994	8.777	113.850

LICEUL TEHNOLOGIC DE TRANSPORTURI ȘI DE CONSTRUCȚII IAȘI
PLAN DE ACȚIUNE AL ȘCOLII

Din totalul firmelor active în județul Iași, cel mai mare număr funcționează în domeniul serviciilor (45,28%) iar cifra de afaceri din acest domeniu reprezintă 20,83% din cifra de afaceri a județului Iași.

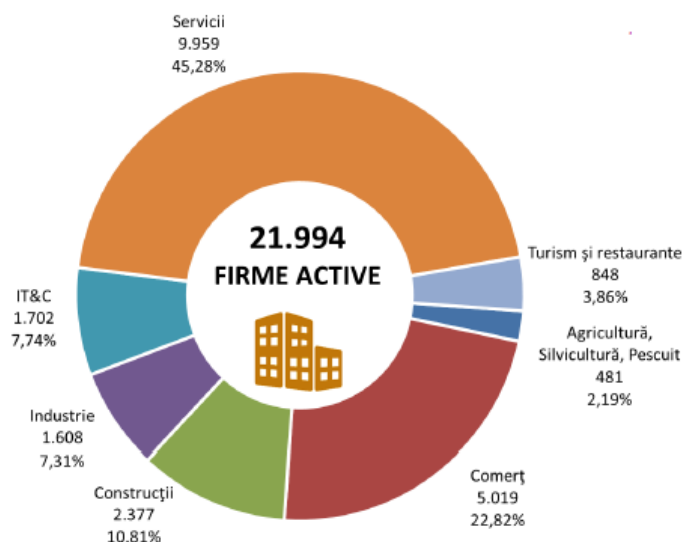

Sursa: Breviarul Economic al Județului Iași, 2023, Camera de Comerț și Industrie Iași

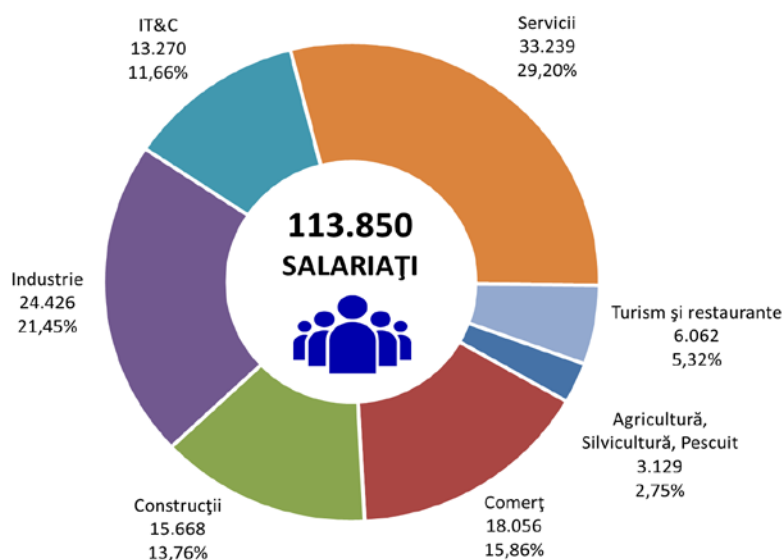
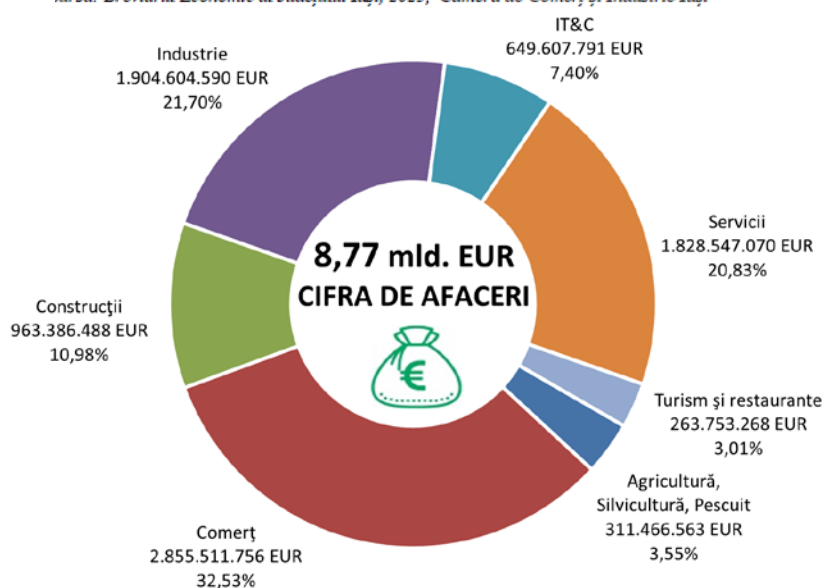

Distribuția firmelor din județul Iași

(Sursa: Breviarul Economic al Județului Iași, 2023, Camera de Comerț și Industrie Iași)

Start-up vs. Experiență

Distribuția firmelor active în funcție de anul înființării

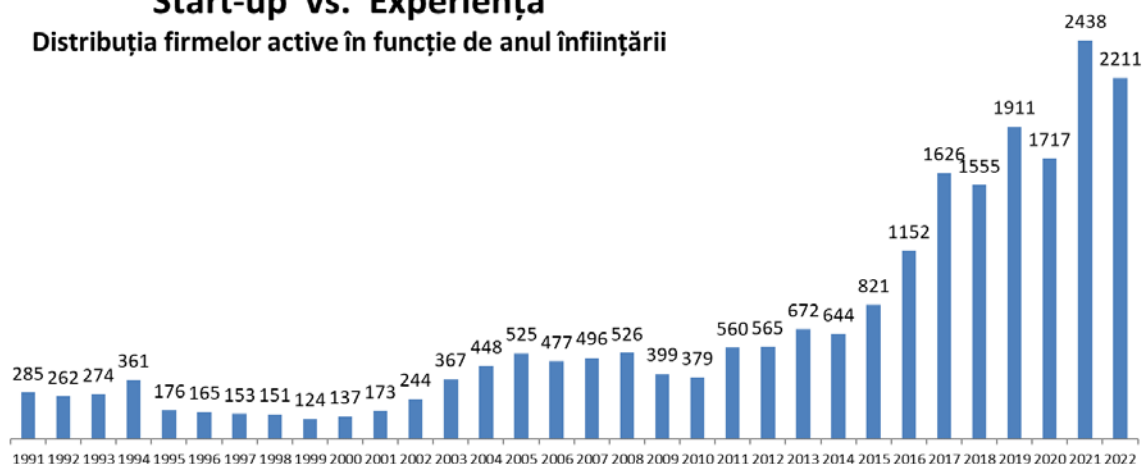

Supraviețuire vs. Performanță

Distribuția firmelor active în funcție de cifra de afaceri

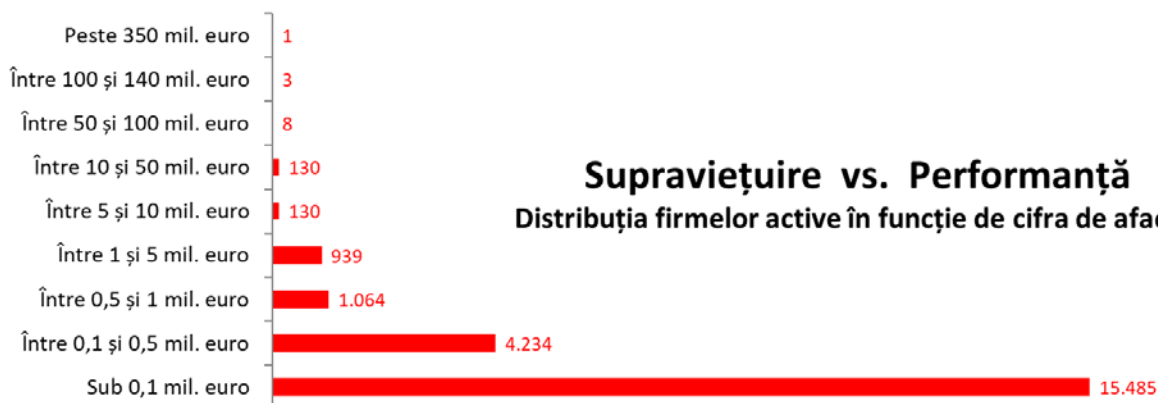

IMM-uri vs. Întreprinderi mari

Distribuția firmelor active în funcție de numărul de salariați



Urban vs. Rural

Distribuția firmelor active în funcție de localizarea sediului social

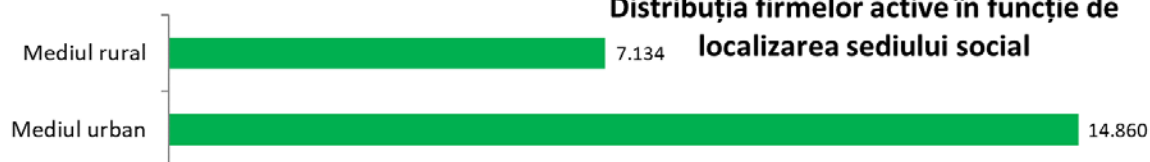

Dinamica firmelor active din județul Iași în perioada 2008-2022, evoluția cifrei de afaceri și a numărului de salariați din cadrul firmelor active

(Sursa: Breviarul Economic al Județului Iași, 2023, Camera de Comerț și Industrie Iași)

Dinamica generală a firmelor active din Jud. IAȘI, 2008-2022

- prin raportare procentuală la anul 2008 -
- cifra de afaceri calculată în euro, la cursul mediu anual BNR -

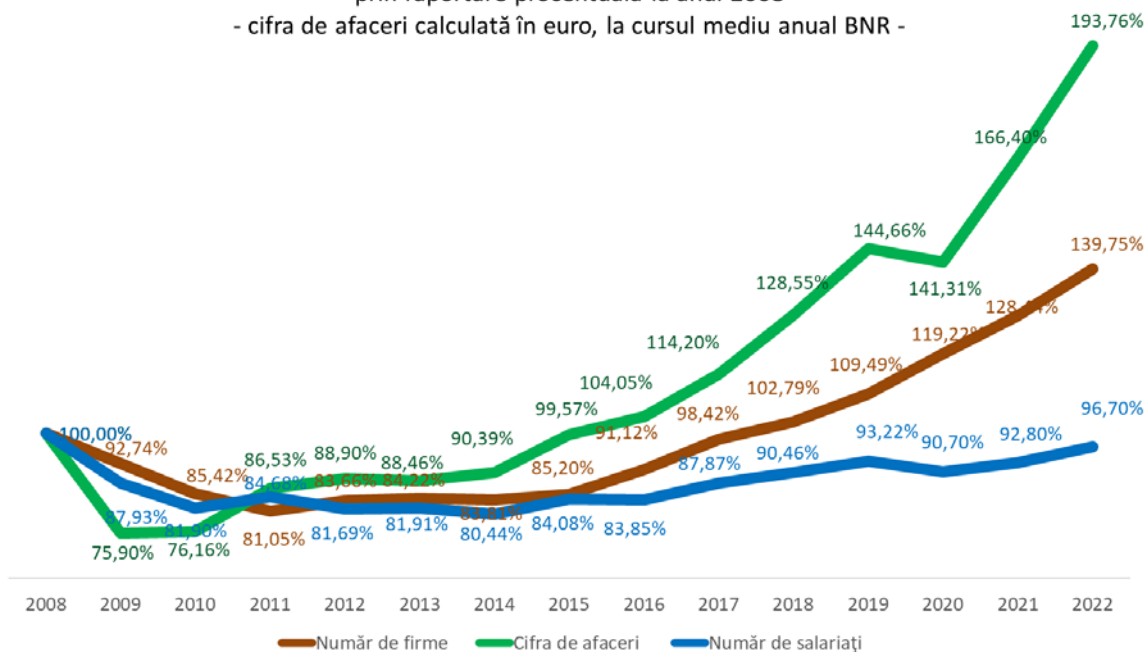

Evoluția numărului de firme active Jud. IAȘI, 2008-2022

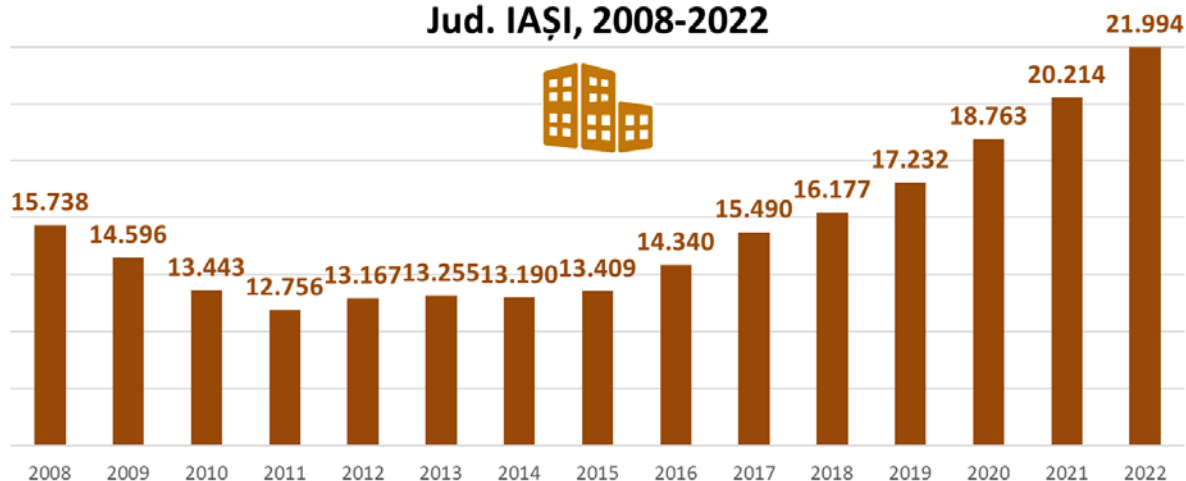

Evoluția cifrei de afaceri a firmelor active Jud. IAȘI, 2008-2022

- mld. EUR, curs mediu anual BNR -

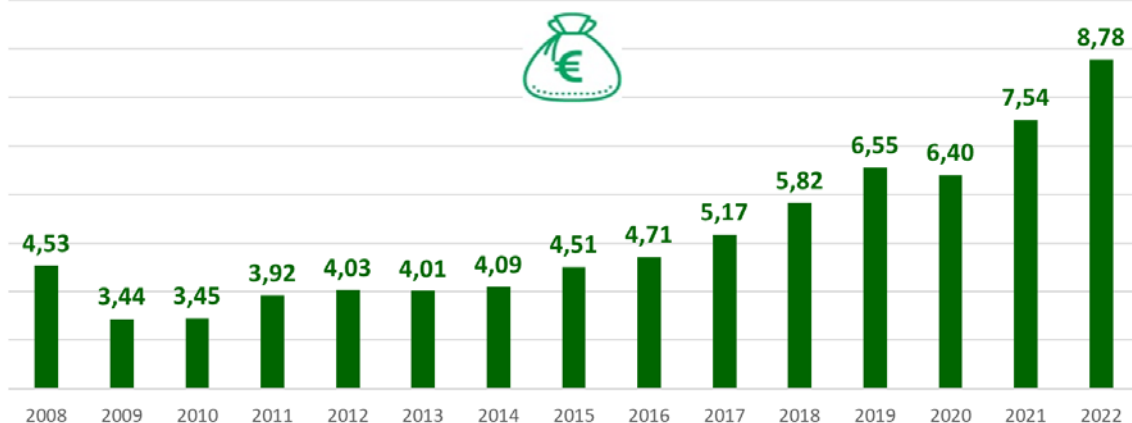

Evoluția numărului de salariați din firmele active Jud. IAȘI, 2008-2022

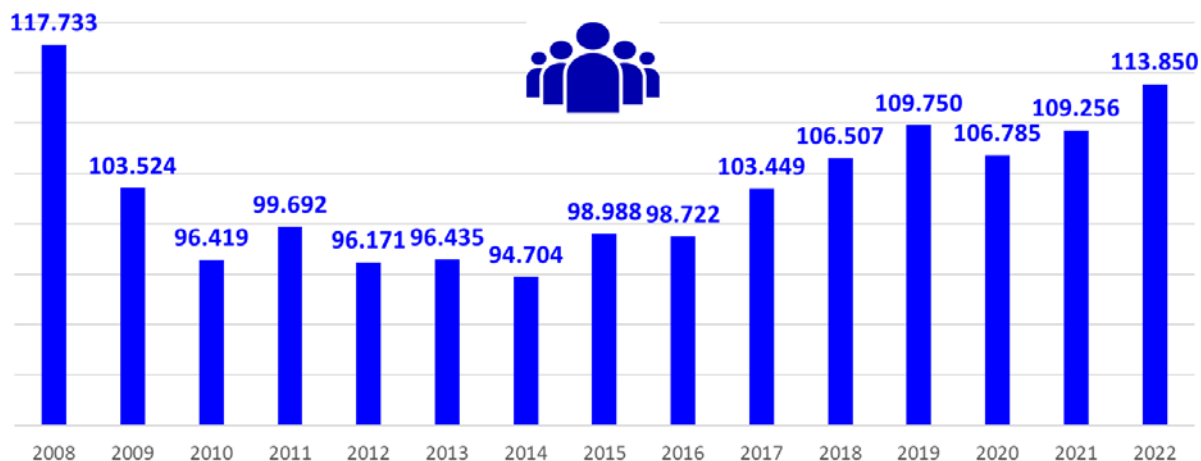

Dinamica firmelor active din județul Iași în perioada 2008-2022, pe domenii de activitate (Sursa: Breviarul Economic al Județului Iași, 2023, Camera de Comerț și Industrie Iași)

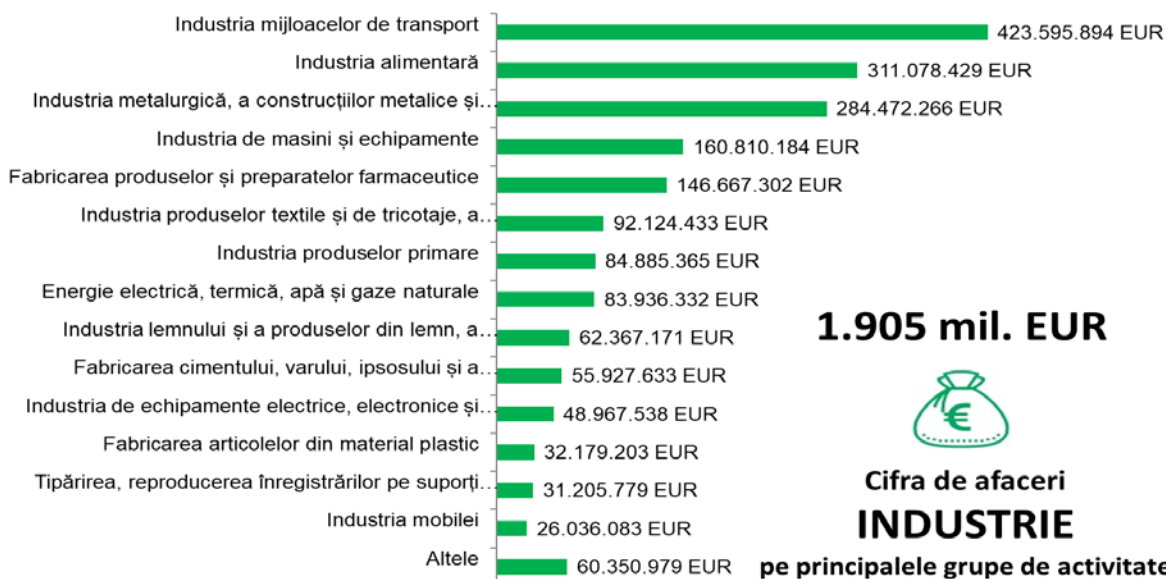
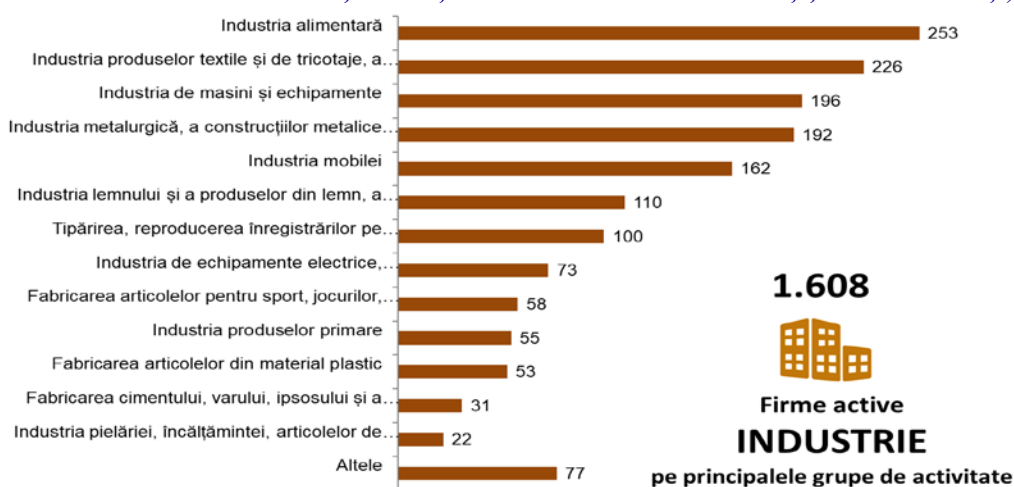

INDUSTRIE

Evoluția cifrei de afaceri a firmelor active

Jud. IAȘI, 2008-2022

- mil. EUR, curs mediu anual BNR -

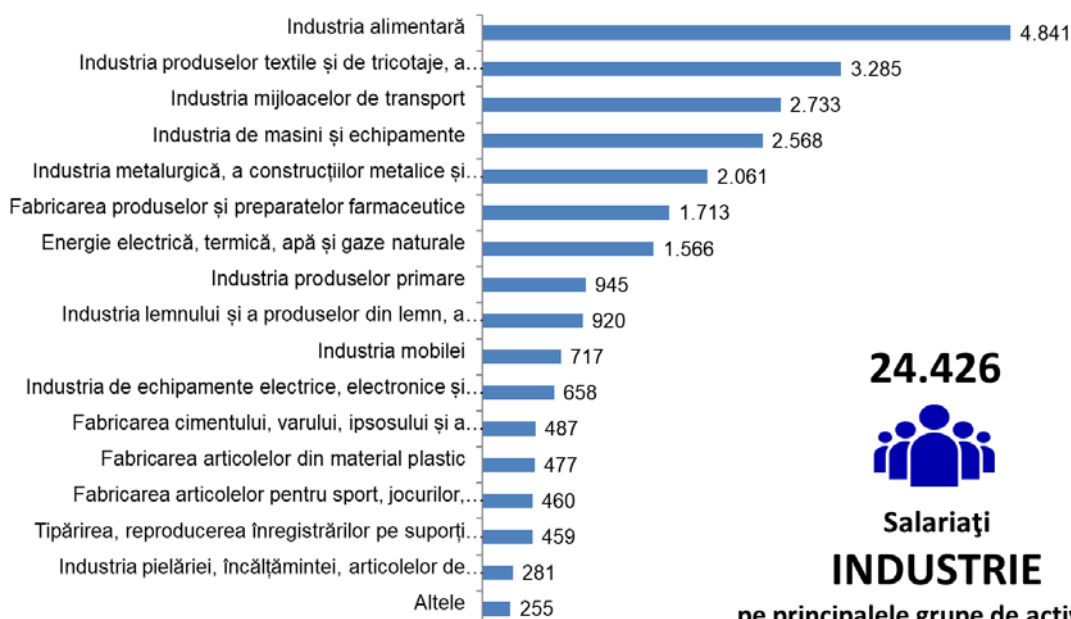
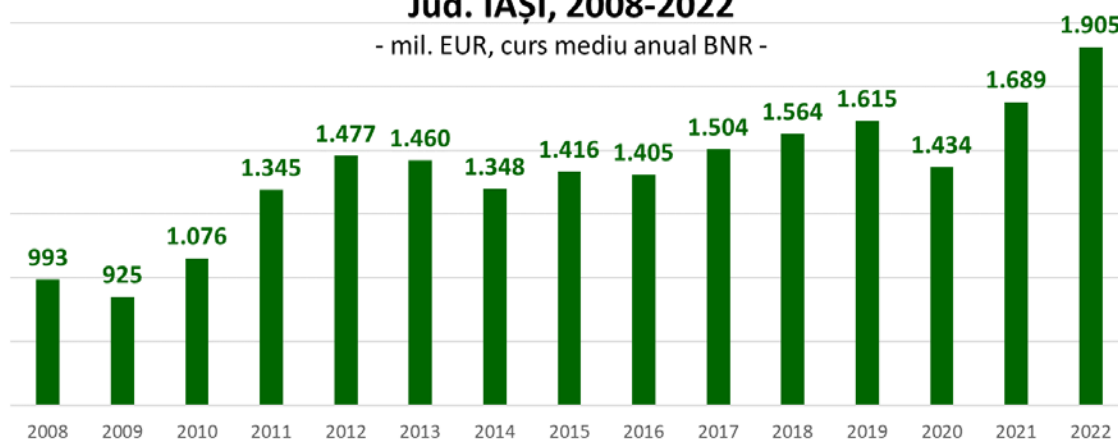

24.426



Salariați

INDUSTRIE

pe principalele grupe de activitate

INDUSTRIE

Evoluția numărului de salariați din firmele active

Jud. IAȘI, 2008-2022

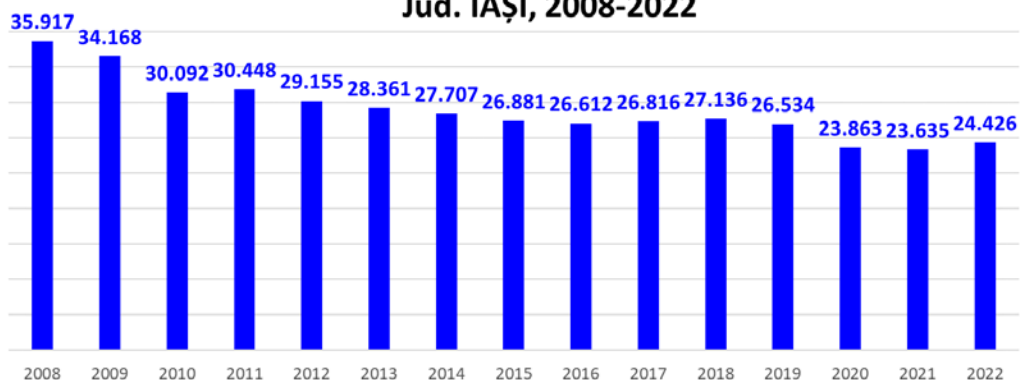

IT&C
Evoluția numărului de firme active
Jud. IAȘI, 2008-2022

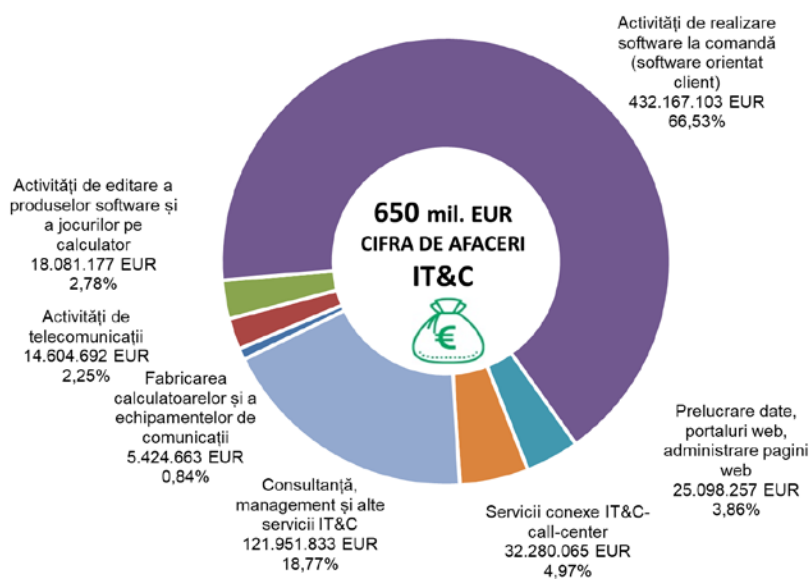
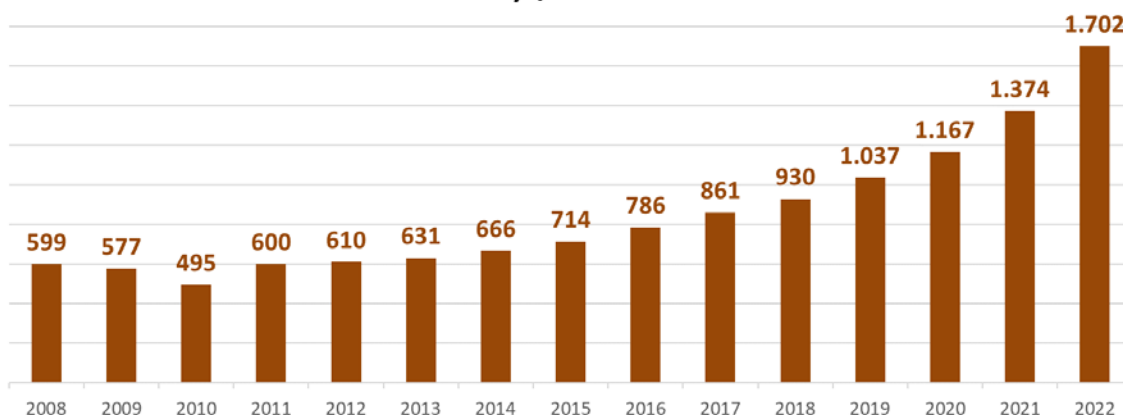

Dinamica firmelor active din domeniul
AGRICULTURĂ, SILVICULTURĂ și PESCUIT
în perioada 2008-2022

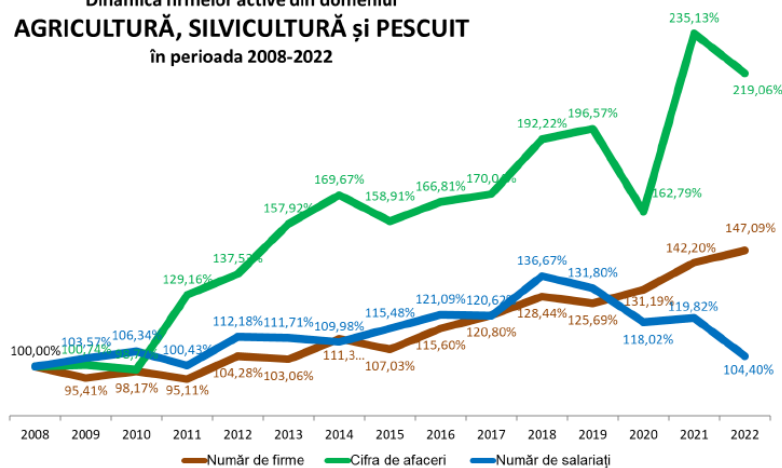

LICEUL TEHNOLOGIC DE TRANSPORTURI ȘI DE CONSTRUCȚII IAȘI
PLAN DE ACȚIUNE AL ȘCOLII

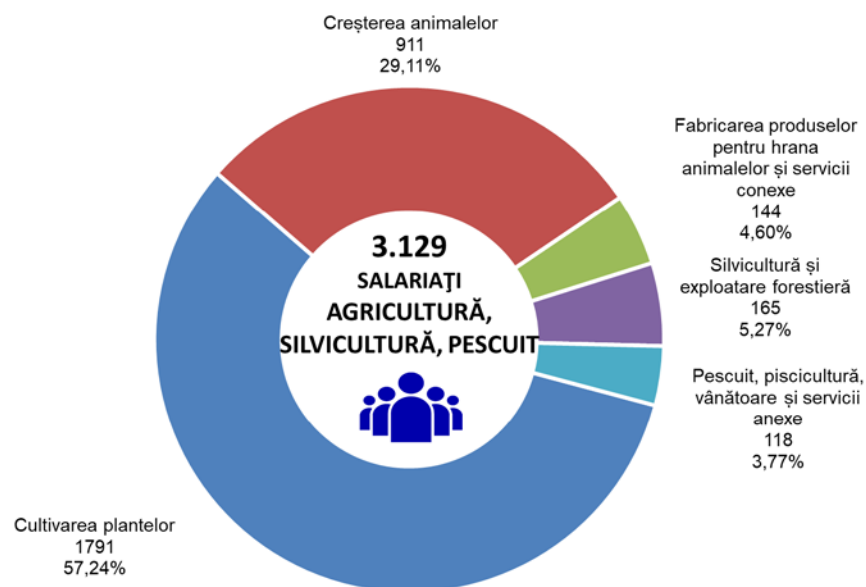
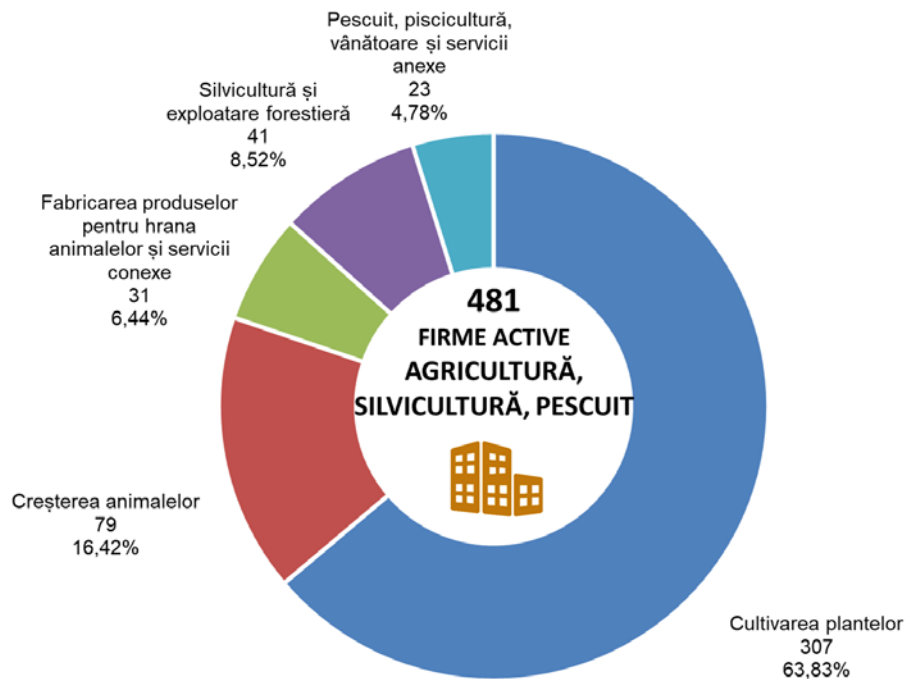

Dinamica firmelor active din domeniul
CONSTRUCȚII
în perioada 2008-2022

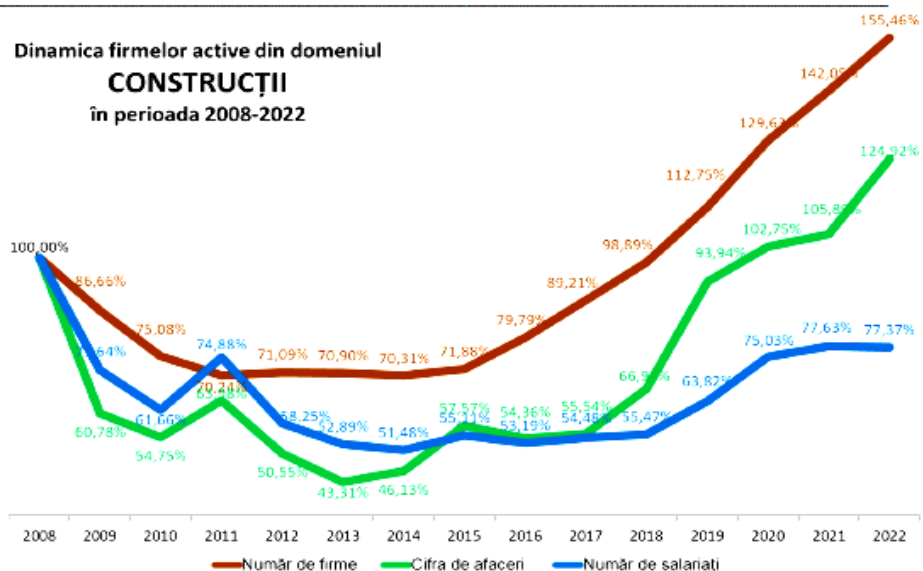

LICEUL TEHNOLOGIC DE TRANSPORTURI ȘI DE CONSTRUCȚII IAȘI
PLAN DE ACȚIUNE AL ȘCOLII

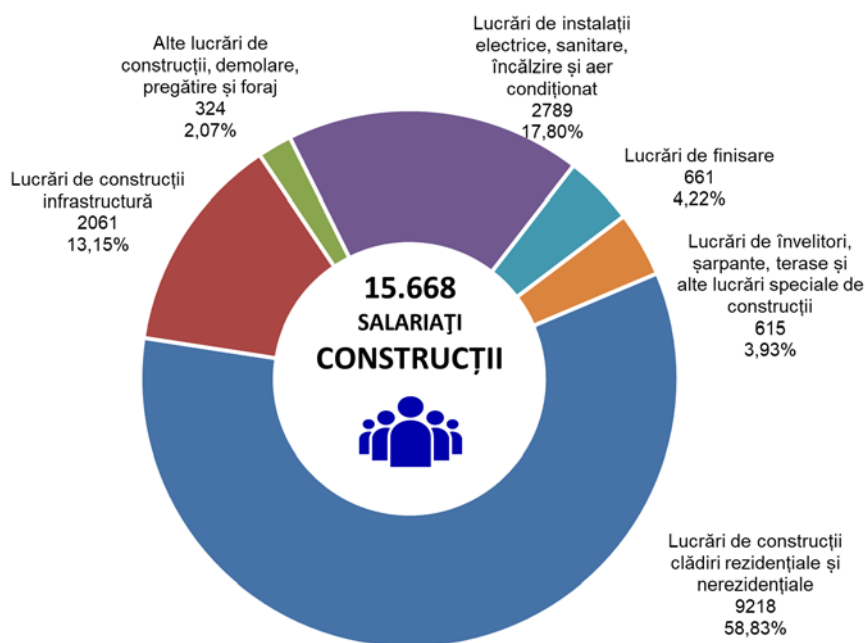
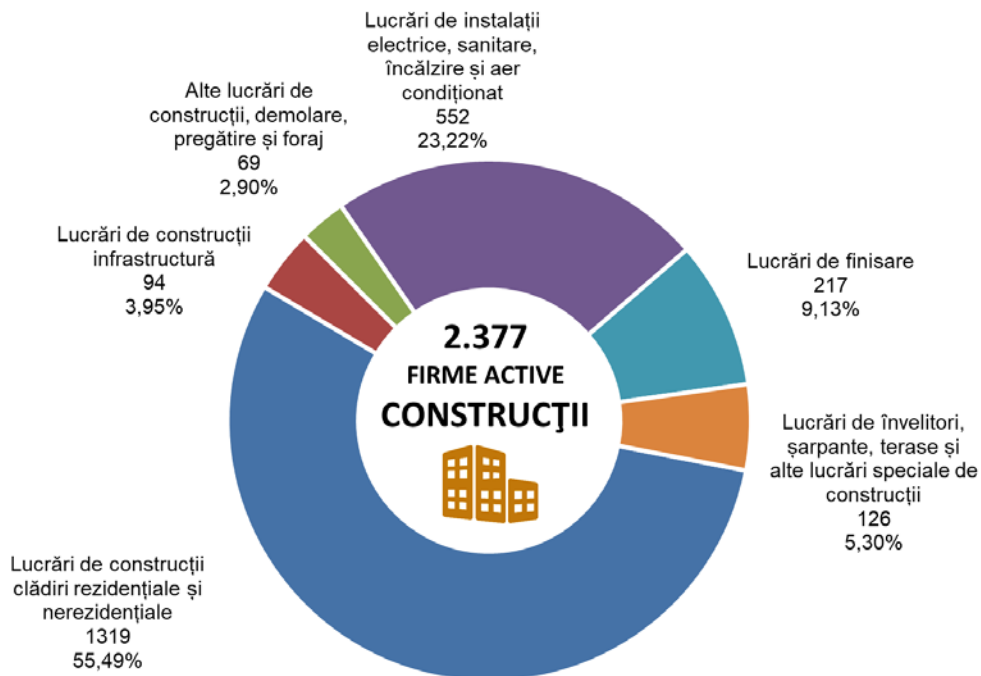

CONSTRUCȚII
Evoluția numărului de salariați din firmele active
Jud. IAȘI, 2008-2022

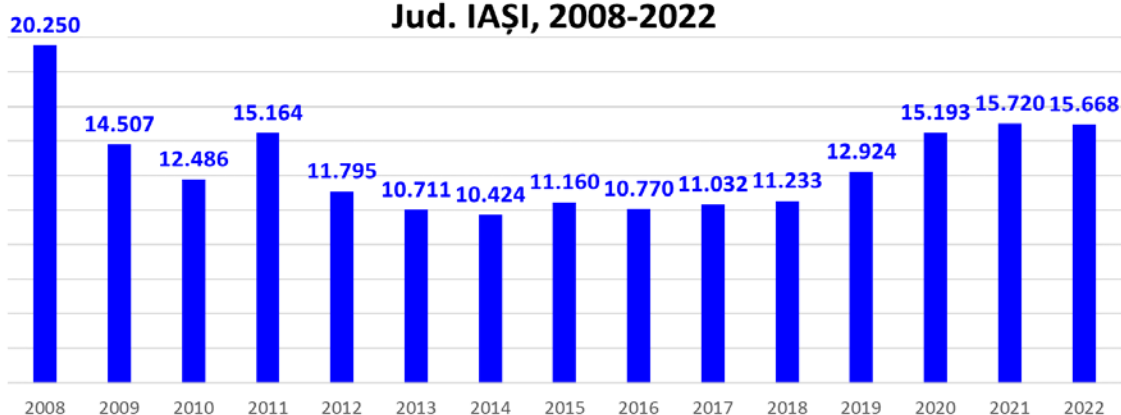

Repartiția în teritoriu

- 62% din numărul firmelor active și 65% din cifra de afaceri se concentrează în firmele înregistrate în Municipiul Iași.
- 25% din numărul firmelor active se concentrează pe raza altor 11 unități administrativ-teritoriale și 26% din cifra de afaceri se concentrează în firmele înregistrate în alte 12 unități administrativ-teritoriale.

Principalele constatări:

- analizând perioada 2008 – 2022 se observă că după anul 2018, tendința este ascendentă, numărul de firme active începând să crească în toate sectoarele. De asemenea cifra de afaceri a continuat să aibă un trend ascendent;
- serviciile dețin (în anul 2022) ponderea cea mai mare la numărul de unități cca 45,28% iar comerțul deține ponderea cea mai mare la cifra de afaceri cu 32,53%;
- industria, cu cca. 7,31 % din numărul de unități și 21,45% din salariați, contribuie cu cca 21,7% la cifra de afaceri.;
- construcțiile au crescut ca nr. de unități de la 1512 în 2018 (9,34%) la 2377 în 2022 (10.81%) și de asemenea ca cifra de afaceri dar numărul de salariați s-a menținut, ocupând la volumul investițiilor cca 14%;
- se remarcă faptul că ponderea covârșitoare a unităților active este deținută de întreprinderile mici cu până la 9 salariați (90,79%), urmate de cele mijlocii în timp ce întreprinderile mari și-au păstrat ponderea în ultimii doi ani.

EXPORTURI, IMPORTURI

Exporturile realizate de firmele din județul Iași în anul 2022 au fost de 1,00 mld. euro, cu 20,0% mai mari față de anul 2020.

Exporturile către țări din Europa reprezintă 84,38%, ponderea cea mai ridicată o reprezintă exporturile către: Germania, Franța și Ungaria.

Exporturile către alte țări reprezintă 15,62%, ponderea cea mai ridicată o reprezintă exporturile către: China, India și S.U.A.

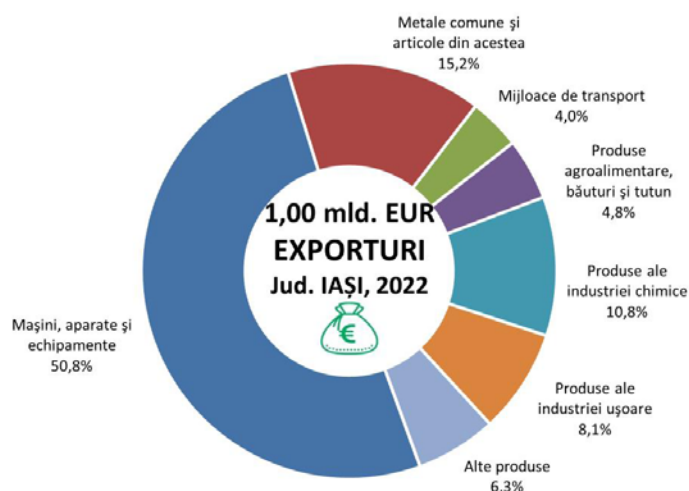

(Sursa: Breviarul Economic al Județului Iași, Camera de Comerț și Industrie Iași)

Importurile realizate de firmele din județul Iași în anul 2022 au fost de 1,34 mld. euro, cu 31,40% mai mari față de anul 2020 (919,5 mil euro).

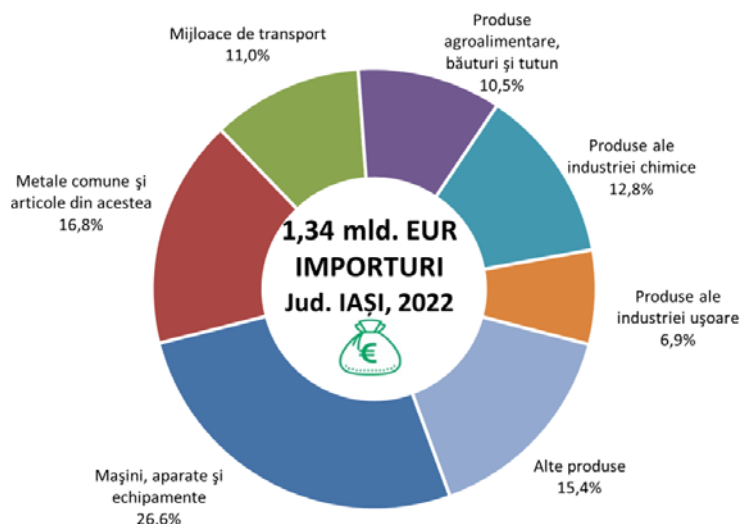

Importurile din Europa reprezintă 84,23%, ponderea cea mai ridicată o reprezintă importurile din: Germania, Italia, Polonia.

Importurile din alte țări reprezintă 15,77%, ponderea cea mai ridicată o reprezintă importurile din: China, India și Kazakhstan.

CERINȚELE DE COMPETITIVITATE PE PIAȚA EUROPEANĂ

După procesul de integrare în UE., firmele din regiune se confruntă cu o presiune concurențială sporită pe piața internă și pentru a valorifica oportunitățile de participare pe piața UE. Noi firme și investiții de capital străin vor fi atrase în regiune. Nevoile de competitivitate au condus la dezvoltarea și diversificarea pieței de servicii pentru afaceri (“business to business”), servicii de consultanță, financiare, comerciale etc., dar și alte servicii pentru întreprinderi rezultate din externalizarea unor activități auxiliare producției și contractate cu firme specializate Având în vedere cele de mai sus, concluzionăm că pentru un nivel ridicat de competitivitate a economiei locale și regionale avem nevoie de persoane cu nivel de calificare ridicată. Totodată aceste persoane își găsesc loc de muncă mai ușor.

Pregătirea forței de muncă în domenii cu potențial competitiv, care au la bază tehnologii moderne, este o condiție pentru atingerea dezideratelor de competitivitate la nivel european și global.

CERCETAREA – DEZVOLTAREA

Dezvoltarea sectorului de cercetare-dezvoltare este unul dintre factorii ce potențează competitivitatea. Din păcate, sectorul de cercetare-dezvoltare are încă slabe legături cu mediul economic, neavând o contribuție semnificativă la dezvoltarea economică. În viitor, odată cu dezvoltarea economiei bazate pe cunoaștere, a clusterelor industriale și a clusterelor bazate pe cercetare, este necesară accelerarea procesului de transfer tehnologic.

Din analiza comparativă, rezultă că în județul Iași fondurile alocate sunt în scădere începând cu anul 2016, deși județul Iași este avantajat de existența Institutului Național de Inventică la Iași și a unei puternice echipe de cercetare-proiectare-inovare. Principalele domenii de cercetare fundamentală sunt direcționate către praxiologie, logica și algoritmizarea creației tehnice, ingineria performanței, psihologia creației tehnice, promovarea invenției și a invențiilor românești, organizarea saloanelor, simpoziunilor și conferințelor internaționale de invenție.

Acest element este important pentru IPT, deoarece creează premise pentru continuarea pregătirii absolvenților care pot beneficia de rezultatele cercetării și inovării în domeniile tehnice la nivel județean.

Noul ciclu strategic ține seama de împlinirile și de nerealizările ultimelor două decenii de reformă a cercetării și inovării, precum și de tendințele internaționale, care susțin o cercetare științifică orientată mai puternic spre rezultate comensurabile, cu impact practic.

Prin Strategia CDI 2014 - 2020 au fost identificate zonele în care România poate avea contribuții semnificative și, în același timp, prin care România poate beneficia de rezultatele științei și ale inovării în creșterea competitivității. Strategia CDI 2014 - 2020 vizează următoarele tipuri de priorități:

- Prioritățile de specializare inteligentă presupun definirea și consolidarea unor domenii de competență ridicată, în care există avantaje comparative reale sau potențiale, și care pot contribui semnificativ la PIB. Prin concentrarea de resurse și mobilizarea unei mase critice de cercetători, aceste domenii pot asigura, inclusiv în dimensiunea lor regională, competitivitatea pe lanțurile de valoare adăugată regionale și/sau globale.
- Prioritățile cu relevanță publică vizează alocarea de resurse în domenii în care cercetarea și dezvoltarea tehnologică răspund unor nevoi sociale concrete și presante. Aceste priorități presupun dezvoltarea capacității sectorului public de a supraveghea spațiul tehnologiilor emergente și de a solicita soluții inovatoare de la operatorii CDI publici și privați. Cercetarea fundamentală rămâne prioritară în cadrul Strategiei CDI 2014 - 2020 - incluzând disciplinele umaniste și socio-economice - ca sursă pentru cercetarea de frontieră și interdisciplinară.

CONCLUZII DIN ANALIZA MEDIULUI ECONOMIC

În cadrul Regiunii Nord - Est, județul Iași ocupă primul loc din punct de vedere al produsului intern brut pe locuitor și și-a continuat creșterea reală a PIB în ultimii 9 ani.

- Județul Iași are în continuare, ca și în perioadele precedente, cea mai mare contribuție la realizarea produsului intern brut din regiunea Nord - Est, având o pondere de pondere de 32,71 % și împreună cu județele Bacău și Suceava contribuie la cca. 69,02% din PIB regional
- Pe grupe de produse, ponderi mai importante în structura exporturilor și importurilor sunt deținute de: mașini, aparate și echipamente, metale comune și articole din acestea, produse ale industriei ușoare și produse ale industriei chimice.
- Capacitatea industrială actuală a județului, combinată cu situarea într-o zonă cu numeroase resurse naturale și materii prime, fac din Iași un important obiectiv industrial și comercial, cu un potențial dezvoltat pentru viitor.
- Cele mai importante sectoare industriale ale județului sunt industria construcțiilor de mașini, industria, alimentară, farmaceutică, metalurgică, textilă, producerea și furnizarea de energie electrică, gaze, apă caldă.
- Zona metropolitană Iași poate reprezenta un rezervor de mână de lucru profesională specializată. Multe persoane fac naveta în acest spațiu, contribuind în acest fel și la aspectul comercial al zonei, iar nivelul salarizării este scăzut în comparație cu media națională. Evoluția pozitivă a economiei județului Iași din ultimii ani, creșterea volumului exporturilor, precum și tendința de creștere pozitivă a comerțului și serviciilor demonstrează importanța județului ca spațiu al rutelor comerciale din Vest spre Est și din Nord spre Sud.
- Prezența locală a investitorilor străini este încă destul de redusă. Relocarea firmelor cu capital străin, concentrate în principal în capitală și regiunile vestice ale țării (Transilvania și Banat), a atins într-o măsură destul de redusă județul Iași și regiunea Nord – Est. Cu toate acestea, datorită proximității sale cu granița Federației Ruse, Regiunea de Nord – Est, al cărei motor de dezvoltare este județul Iași, este considerată de mulți ca viitoare zonă de dezvoltare și de relocare a firmelor europene.

- În agricultură se pune accent pe investițiile în exploatații agricole care să mărească gradul de mecanizare și să crească productivitatea.
- Punerea în valoare a sectorului agro-alimentar și a produselor tradiționale reprezintă un obiectiv al următorilor ani alături de promovarea agriculturii ecologice.
- Sunt necesare proiecte integrate, de exemplu parcuri agro-industriale cu linii de producție și centre suport pentru afaceri care să mărească eficiența utilizării și valorificării produselor agricole.
- Un element interesant ca perspectivă de dezvoltare este diversificare tipurilor de turism care ar putea atrage mai mulți vizitatori. Pe lângă turismul de agrement, turismul de evenimente precum și cel de afaceri începe să aibă tot mai multe oportunități.

IMPLICAȚII PENTRU IPT

Se recomandă ca ponderea IPT din totalul ofertei educaționale, la nivel regional, să fie cuprinsă între 60 - 63% pentru filiera tehnologică.

- Corelarea ofertei, din planul de școlarizare, cu ponderile sectoarelor economice și contribuțiile acestora la PIB și VAB, cu respectarea specificității mediului economic din județ.
- Datorită dinamicii economiei a crescut nevoia de adaptabilitate la cerințele mereu în schimbare ale competențelor solicitate la locul de muncă astfel încât trebuie avut în vedere pentru pregătirea viitoarei forțe de muncă.
- Asigurarea unei pregătiri de bază flexibile și asigurarea de competențe tehnice generale.
- Actualizarea competențelor anterioare prin organizarea de stagii de pregătire periodice.
- Realizarea CDL în parteneriat cu agenții economici sau cu asociații ale acestora. Adaptarea curriculumului în dezvoltare locală (CDL) la solicitările agenților economici.
- Consolidarea pregătirii profesionale, în condiții cât mai reale, prin efectuarea stagiilor de instruire practică la agenții economici, prin sistemul de învățământ dual, sau stagii de practică la întreprinderi.
- Promovarea învățării pe parcursul întregii vieți.
- Dezvoltarea parteneriatelor și dialogului școală/ofertă agenți economici/cerere.
- Ritmul schimbărilor tehnologice impune companiilor și salariaților adaptarea permanentă pentru menținerea pe piața, pentru locuri de muncă mai sigure pentru angajați și pentru locuri de muncă flexibile pentru angajatori ca măsuri care să asigure flexibilitatea.
- Organizarea programelor de studiu și pregătire ca răspuns la cerințele de mediu pe baza standardelor UE: calitate în pregătirea pentru calificările specializate pentru ecologie și protecție mediului pe baza standardelor de mediu ale UE.
- Dezvoltarea unor competențe de mediu ca parte din pregătirea tehnică generală, pentru toate calificările, conform raportului sinteza al studiului „Skills for green jobs” elaborat în 2010 de CEDEFOP, în perspectiva următoare toate calificările vor include competențe „verzi”/de mediu.
- Planurile de școlarizare trebuie să reflecte, prin structura ofertei și proporțional cu nevoile pieței muncii, ponderea crescută a serviciilor, diversitatea activităților industriale, importanța construcțiilor și nevoile de dezvoltare a agriculturii.
- Realizarea unor campanii de conștientizare privind beneficiile aduse de formarea profesională a adulților promovată de structuri educaționale consacrate cu potențial ridicat de pregătire.

2.1.3. PIAȚA MUNCII

Principalele obiective 2023

- Creșterea gradului de ocupare a persoanelor în căutarea unui loc de muncă în concordanță cu locurile de muncă vacante comunicate de angajatori;
- Sporirea șanselor de ocupare pe piața muncii a persoanelor din grupurile vulnerabile;
- Creșterea gradului de ocupare și a competențelor profesionale ale persoanelor în căutarea unui loc de muncă pe piața internă a muncii .
- Implementarea măsurilor de prevenire a șomajului și de stimulare a ocupării forței de muncă pentru șomeri, precum și de combatere a marginalizării sociale;
- Acordarea de facilități angajatorilor pentru a încadra persoane din rândul șomerilor;
- Întărirea capacității administrative a Serviciului Public de Ocupare în vederea furnizării de servicii și măsuri active de ocupare personalizate, moderne și de calitate;
- Creșterea gradului de vizibilitate al AJOFM Iași privind serviciile și măsurile acordate precum și rezultatele obținute ca urmare a implementării acestora;
- Întărirea colaborării interinstituționale la nivel național și internațional;
- Prevenirea șomajului de lungă durată prin oferirea unei alternative ocupaționale într-o perioadă de maxim 4 luni de la data înregistrării pentru tineri, respectiv 6 luni în cazul adulților;
- Stimularea participării la formare profesională a persoanelor aflate în căutarea unui loc de muncă;
- Consolidarea capacității administrative a AJOFM Iași prin creșterea gradului de pregătire a personalului propriu și identificarea nevoii de externalizare a unor servicii;
- Întărirea dialogului social la toate nivelurile;
- Folosirea cu maximă eficiență și eficacitate a resurselor umane, materiale și financiare ale AJOFM Iași.

SITUAȚIA DE PE PIAȚA MUNCII DIN JUDEȚUL IAȘI

1. PRINCIPALELE OBIECTIVE 2023

- Creșterea gradului de ocupare a persoanelor în căutarea unui loc de muncă în concordanță cu locurile de muncă vacante comunicate de angajatori;
- Sporirea șanselor de ocupare pe piața muncii a persoanelor din grupurile vulnerabile;
- Creșterea gradului de ocupare și a competențelor profesionale ale persoanelor în căutarea unui loc de muncă pe piața internă a muncii;
- Implementarea măsurilor de prevenire a șomajului și de stimulare a ocupării forței de muncă pentru șomeri, precum și de combatere a marginalizării sociale;
- Acordarea de facilități angajatorilor pentru a încadra persoane din rândul șomerilor;
- Întărirea capacității administrative a Serviciului Public de Ocupare în vederea furnizării de servicii și măsuri active de ocupare personalizate, moderne și de calitate;
- Creșterea gradului de vizibilitate al AJOFM Iași privind serviciile și măsurile acordate precum și rezultatele obținute ca urmare a implementării acestora;
- Întărirea colaborării interinstituționale la nivel național și internațional;
- Prevenirea șomajului de lungă durată prin oferirea unei alternative ocupaționale într-o perioadă de maxim 4 luni de la data înregistrării pentru tineri, respectiv 6 luni în cazul adulților;
- Stimularea participării la formare profesională a persoanelor aflate în căutarea unui loc de muncă;

LICEUL TEHNOLOGIC DE TRANSPORTURI ȘI DE CONSTRUCȚII IAȘI
PLAN DE ACȚIUNE AL ȘCOLII

- Consolidarea capacității administrative a AJOFM Iași prin creșterea gradului de pregătire a personalului propriu și identificarea nevoii de externalizare a unor servicii;
- Întărirea dialogului social la toate nivelurile;
- Folosirea cu maximă eficiență și eficacitate a resurselor umane, materiale și financiare ale AJOFM Iași.

A. Tendințe ale șomajului înregistrat

B. Tendințe ale ocupării forței de muncă

A. Tendințe ale șomajului înregistrat

În perioada 2021 – 2023 numărul șomerilor înregistrați, la nivelul județului Iași, a cunoscut un trend descendent până în luna iunie 2022, după care a început să crească progresiv, astfel încât la începutul anului 2023 rata șomajului înregistrat se situa în jurul valorii de 3,2%, rată comparabilă cu cea de la începutul perioadei observate: 3,3% în luna ianuarie 2021

Total șomeri înregistrați (indemnizați și neindemnizați) - Județul Iași

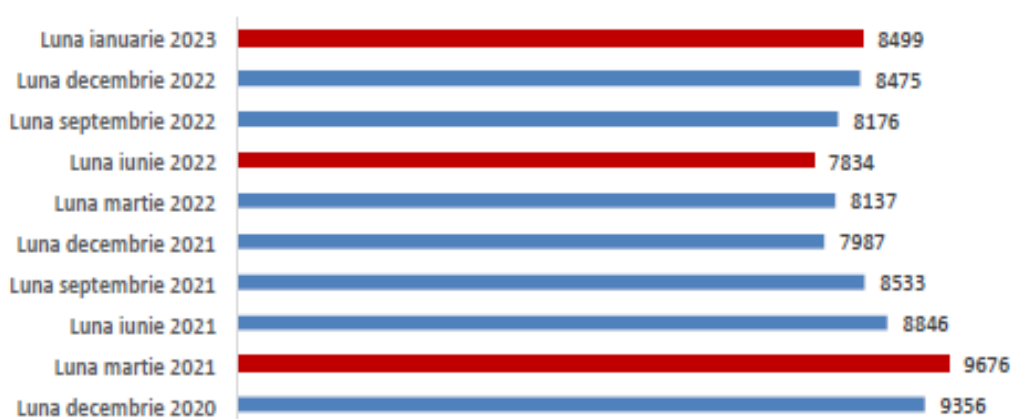

În perioada decembrie 2019 – decembrie 2022 situația șomerilor indemnizați a fost următoarea:

DATA	Nr. total șomeri indemnizați		Nr. șomeri indemnizați 75%		Nr. șomeri indemnizați 50%	
	Sit finală	din care femei	Sit finală	din care femei	Sit finală	din care femei
31.12.2019	962	577	780	448	182	129
31.12.2020	2084	1214	1890	1068	194	146
31.12.2021	1066	568	951	496	115	72
31.12.2022	858	490	734	406	124	84

Analiza evoluției numărului de șomeri înregistrați - aflați în plată - la nivelul județului Iași, în perioada decembrie 2020 – iunie 2022 indică o pronunțată tendință de scădere.

Începând cu trimestrul 2 al anului 2022 numărul șomerilor indemnizați a înregistrat o creștere ușoară astfel că la finalul perioadei observate erau în plată un număr de 858 de șomeri (decembrie 2022).

LICEUL TEHNOLOGIC DE TRANSPORTURI ȘI DE CONSTRUCȚII IAȘI
PLAN DE ACȚIUNE AL ȘCOLII

Evoluția numărului de șomeri aflați în plată - Județul Iași

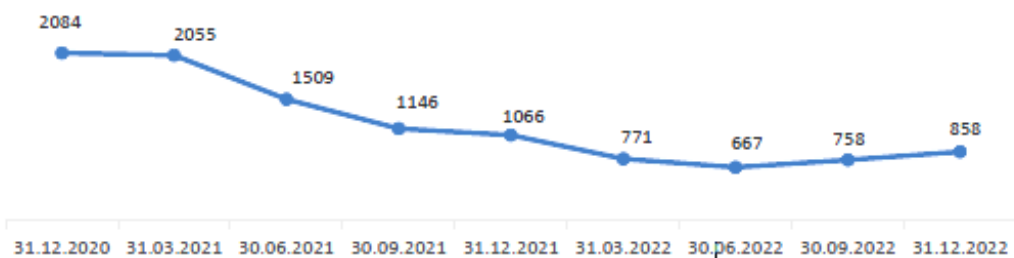

Evoluția comparativă a numărului de șomeri înregistrați și a numărului de șomeri aflați în plată - Județul Iași

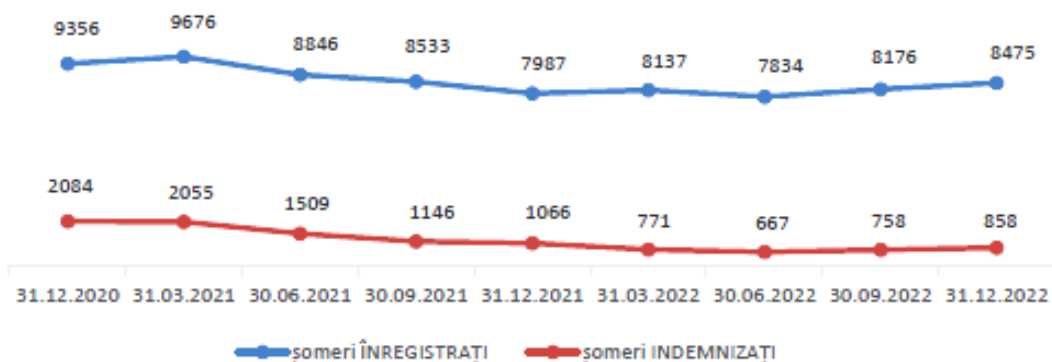

Analiza evoluției numărului șomerilor, care beneficiază de indemnizație de șomaj în județul Iași, indică faptul că în perioada decembrie 2020 – decembrie 2022 cele mai multe persoane care au fost înregistrate în calitate de șomeri indemnizați au absolvit învățământ profesional. Acestea sunt urmate de absolvenții de învățământ liceal și de învățământ universitar.

Ponderea cea mai scăzută în rândul șomerilor indemnizați este ocupată de persoanele care au finalizat cel mult 4 clase sau nu au studii.

Situația șomerilor indemnizați - pe categorii de studii

Situația șomerilor indemnizați - pe categorii de studii

Data	Total	Primar și fără studii	Gimnaziu	Învăț. profesional	Liceu	Postliceu	Superior
31.12.2020	1890	53	278	659	482	47	371
31.12.2021	951	22	163	357	246	23	140
31.12.2022	734	24	127	286	178	30	89

LICEUL TEHNOLOGIC DE TRANSPORTURI ȘI DE CONSTRUCȚII IAȘI
PLAN DE ACȚIUNE AL ȘCOLII

Evoluția numărului șomerilor care beneficiază de indemnizație de șomaj conform Legii nr.76/2002 pe categorii de studii

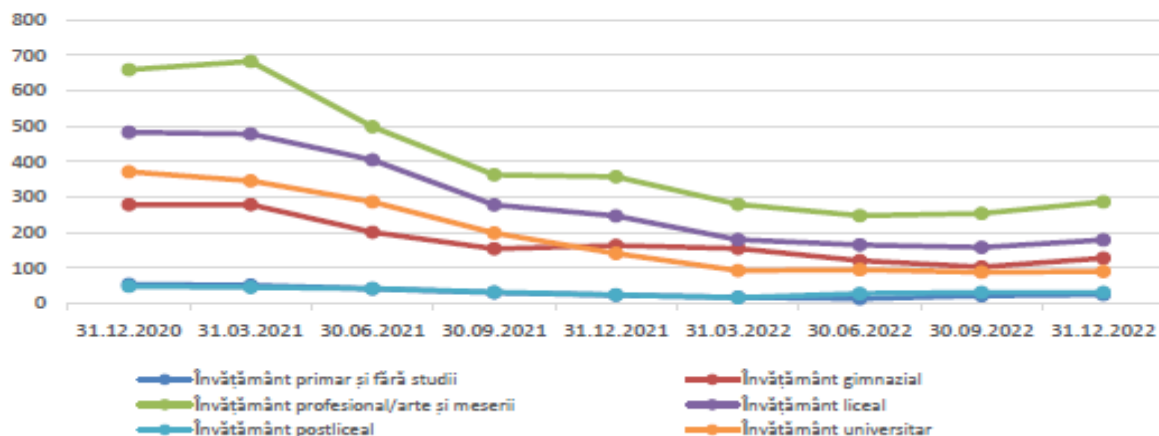

În cazul șomerilor înregistrați în evidențele agenției pentru ocuparea forței de muncă Iași, dar care nu sunt în plată, ponderea semnificativă este reprezentată de persoanele care au studii gimnaziale urmate îndeaproape de cele care au studii primare sau nu au studii.

La finalul anului 2022 dintr-un număr total de 7617 șomeri înregistrați neindemnizați 2589 erau absolvenți de învățământ gimnazial și 2380 șomeri absolvenți de învățământ primar sau fără studii, ceea ce însumat reprezintă peste 65% din total.

Situația șomajului înregistrat neindemnizat pe categorii de studii

Data	Total	Primar și fără studii	Gimnaziu	Învățământ profesional	Liceu	Postliceu	Superior
31.12.2019	7073	2034	2466	1790	633	29	121
31.12.2020	7272	2302	2666	1659	489	17	139
31.12.2021	6921	2159	2407	1337	879	27	112
30.12.2022	7617	2380	2589	1576	916	38	118

Evoluția numărului șomerilor neindemnizați pe categorii de studii

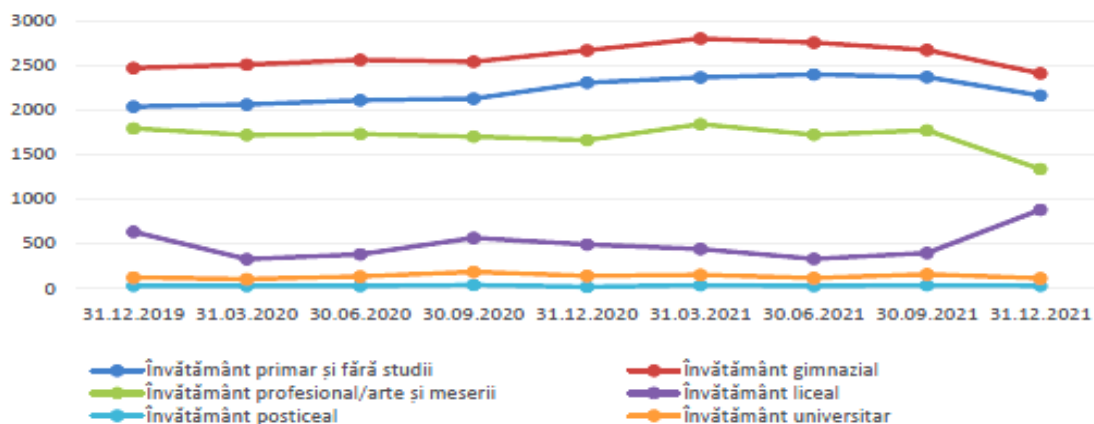

LICEUL TEHNOLOGIC DE TRANSPORTURI ȘI DE CONSTRUCȚII IAȘI
PLAN DE ACȚIUNE AL ȘCOLII

Șomeri pe categorii de vârstă

Analiza datelor colectate la nivelul AJOFM IAȘI în perioada decembrie 2020 – decembrie 2022 indică faptul că cei mai mulți șomeri aparțin categoriei 40 – 49 ani (aproximativ 27%).

Această categorie este urmată de categoriile de vârstă peste 55 de ani (aproximativ 25%) și 50-55 de ani (aproximativ 20%).

Distribuția șomerilor înregistrați în evidențele AJOFM IAȘI - perioada dec. 2020 - dec. 2022

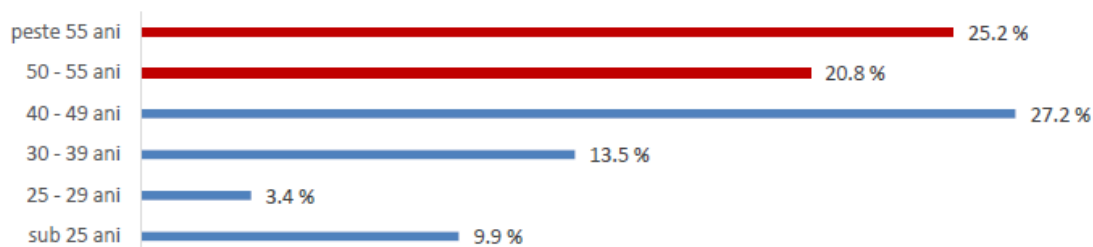

Semnificativ este faptul că șomerii peste 50 de ani reprezintă aproape jumătate din numărul total al șomerilor înregistrați (46% - media perioadei dec. 2020 – dec. 2022).

Cei mai puțini șomeri înregistrați provin din rândul categoriei de vârstă 25-29 ani (3,4%).

	TOTAL	sub 25 ani	25 - 29 ani	30 - 39 ani	40 - 49 ani	50 - 55 ani	peste 55 ani
31.12.2019	8035	1150	175	1077	2095	1507	2031
31.12.2020	9356	881	254	1375	2658	1911	2277
31.12.2021	7987	783	275	1012	2162	1729	2026
31.12.2022	8475	1059	374	1150	2216	1468	2208

Dinamica numărului de șomeri pe categorii de vârstă în perioada decembrie 2020 - decembrie 2022

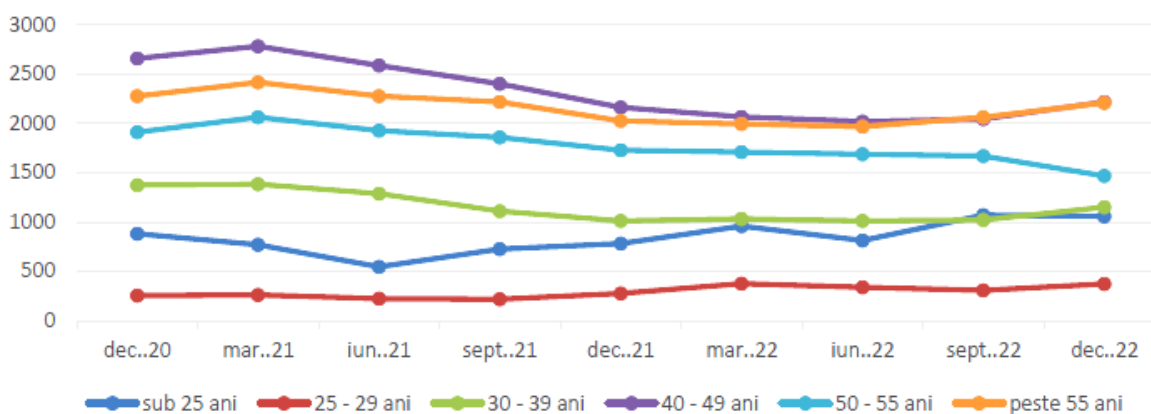

Șomeri pe nivele de studii

Analiza datelor înregistrate în perioada decembrie 2020 – decembrie 2022 indică faptul că cele mai multe persoane șomere înregistrate au finalizat învățământul gimnazial - 32%.

Această categorie este urmată de persoanele care au finalizat studii primare sau care nu au studii - 27% și persoanele care au finalizat învățământ profesional/arte și meserii – 23,8%.

LICEUL TEHNOLOGIC DE TRANSPORTURI ȘI DE CONSTRUCȚII IAȘI
PLAN DE ACȚIUNE AL ȘCOLII

Distribuția șomerilor înregistrați în evinețele AJOFM IAȘI în funcție de studiile realizate
- perioada dec. 2020 - dec. 2022

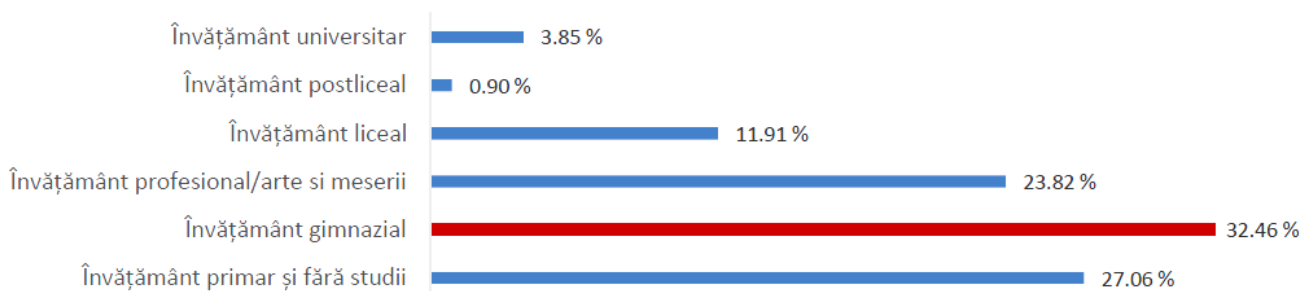

Semnificativ este faptul că numărul persoanelor care absolvit cel mult învățământul gimnazial reprezintă peste 59% din totalul șomerilor înregistrați.

Ponderea persoanelor șomere cu studii superioare, înregistrați în perioada vizată de analiză, a fost de aproximativ 3,8% iar a celor cu studii medii de 11,9%.

Data	Total	Primar și fără studii	Gimnaziu	Învăț. profesional	Liceu	Postliceu	Superior
31.12.2019	8035	2048	2598	2107	887	74	321
31.12.2020	9356	2355	2944	2380	1061	86	530
31.12.2021	7987	2181	2570	1755	1156	63	262
31.12.2022	8475	2404	2716	1911	1135	88	221

Șomeri pe medii de rezidență

Analiza distribuției șomajului înregistrat pe localități²⁸, la nivelul județului Iași, în perioada decembrie 2020 – decembrie 2022 indică faptul că cele mai multe persoane șomere provin din mediul rural în proporție de 84,63%²⁹.

	număr șomeri 31.12.2020	număr șomeri 31.12.2021	număr șomeri 31.12.2022
JUDEȚUL IAȘI	9356	7987	8006
URBAN	1915	1242	740
RURAL	7441	6745	7266

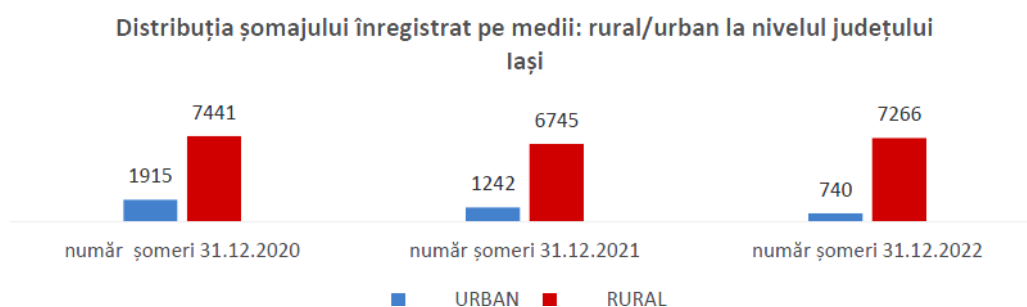

LICEUL TEHNOLOGIC DE TRANSPORTURI ȘI DE CONSTRUCȚII IAȘI PLAN DE ACȚIUNE AL ȘCOLII

Analiza evoluției șomajului, măsurată trimestrial pe medii (rural și urban), indică variații ușor diferențiate pe medii urban - rural.

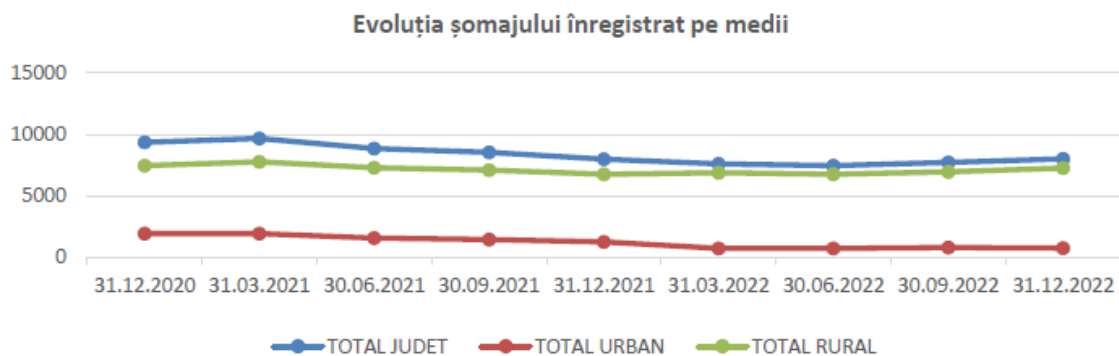

Rata șomajului înregistrat

În perioada observată rata șomajului la nivelul județului Iași a fost fluctuantă. Aceasta a scăzut de la 3,17% (înregistrat la 31.12.2020) la 2,71% la finalul anului 2021 fiind urmat de o creștere la valoarea de 2,88% - înregistrată la 31.12.2022.

Data	Rata șomaj IS
31.12.2020	3,17
31.12.2021	2,71
31.12.2022	2,88

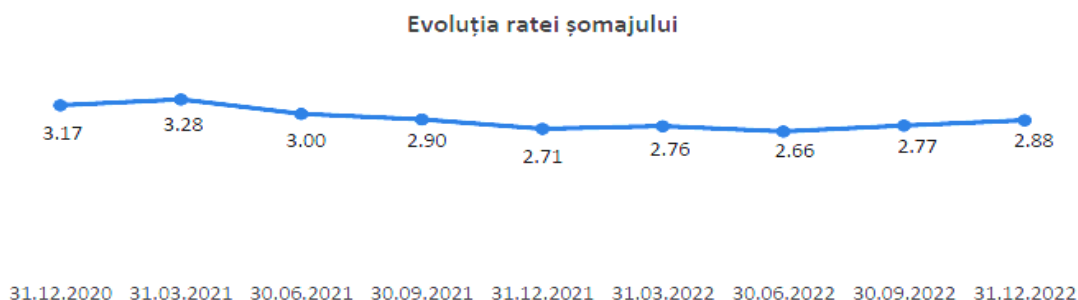

Situația șomajului pe ocupații

Analiza șomajului înregistrat la finalul anilor 2020, 2021 și 2022 (stoc șomeri) indică o scădere relativ constantă a numărului de șomeri de la un an la altul.

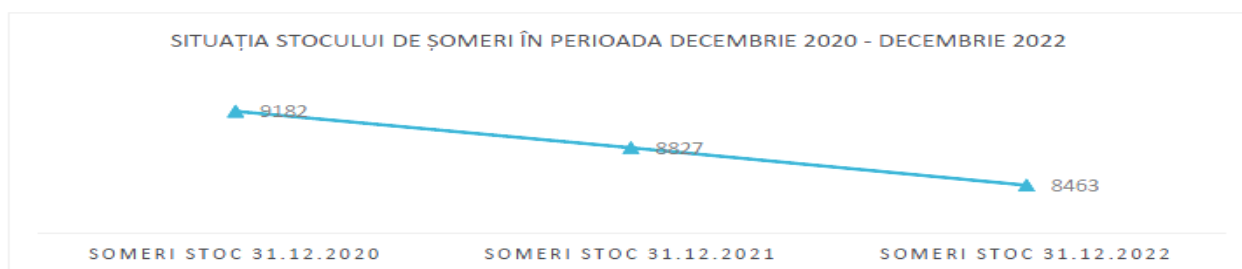

LICEUL TEHNOLOGIC DE TRANSPORTURI ȘI DE CONSTRUCȚII IAȘI
PLAN DE ACȚIUNE AL ȘCOLII

Analiza principalelor ocupații afectate de șomaj în perioada 2020 – 2022 se prezintă după cum urmează (top 50 de ocupații):

Denumire ocupație	Total șomeri 31.12.2020	Total șomeri 31.12.2021	Total șomeri 31.12.2022
muncitor necalificat în agricultura	3793	3825	3990
muncitor necalificat la demolarea clădirilor, căptușeli zidărie, placi mozaic, faianță, gresie, parchet	539	584	682
agricultor	491	504	565
lăcătuș mecanic	332	331	346
muncitor necalificat la întreținerea de drumuri, șosele, poduri, baraje	237	219	160
confeccionier-asamblor articole din textile	147	131	85
vânzător	131	114	82
mecanic agricol	116	104	85
muncitor necalificat la ambalarea produselor solide și semisolide	117	87	84
strungar universal	104	95	61
operator introducere, validare și prelucrare date	66	47	105
încălzător - descărcător	86	75	48
găuritor-filetator	60	68	68
șelător	66	62	53
lucrător comercial	49	42	68
asistent personal al persoanei cu handicap grav	30	53	69
muncitor necalificat la spargerea și tăierea materialelor de construcție	37	33	63
mecanic utilaj	43	43	46
sudor	41	46	41
mecanic auto	44	40	43
femeie de serviciu	31	54	41
tâmplar universal	41	47	36
bucătar	45	32	42
filator	39	37	25
manipulant mărfuri	38	36	18
lucrător calificat în culturi de câmp și legumicultura	29	35	27
muncitor necalificat în industria confecțiilor	39	36	15
asistent medical generalist	25	25	37

Denumire ocupație	Total șomeri 31.12.2020	Total șomeri 31.12.2021	Total șomeri 31.12.2022
electrician de întreținere și reparații	34	32	20
confeccionier articole din piele și înlocuitori	38	33	13
turnător formator	34	31	19
operator calculator electronic și rețele	54	21	6
muncitor necalificat la asamblarea, montarea pieselor	28	25	21
tehnician mecanic	24	22	27
ospătar (chelner)	31	17	20
muncitor constructor bărne, chirpici, piatra	25	25	17
constructor structuri monolite	19	20	28
electromecanic	24	22	20
contabil	26	23	16
zidar rosar-tencuitor	28	21	15
îngrijitor clădiri	26	25	12
constructor-montator de structuri metalice	24	24	14
săpător manual	3	27	32
agent de securitate	26	23	12
operator la mașini-unelte cu comandă numerică	32	24	4
brutar	22	18	20
croitor	19	23	14
tricoter manual	19	19	16
cofetar	23	15	14
șofer de autoturisme și camioane	22	20	10

B. Tendințe ale ocupării forței de muncă

În anul 2022 topul ocupațiilor cu cele mai multe locuri de muncă declarate vacante de angajatori, la nivelul județului Iași, se prezintă după cum urmează:

Denumire	Total locuri de muncă declarate vacante	Din care: nou create	Din care: ocupate
muncitor necalificat la spargerea și tăierea materialelor de construcție	1202	1037	16
muncitor necalificat la demolarea clădirilor, căptușeli zidărie, placi mozaic, faianță, gresie, parchet	1026	818	59
muncitor necalificat la asamblarea, montarea pieselor	621	481	97
curier	584	543	33
confeccionier, prelucrător în industria textilă	539	112	422
agent de vânzări	509	421	178
manipulant mărfuri	474	284	125
lucrător comercial	473	265	201
programator	469	393	196
ajutor bucătar	450	285	121
șofer de autoturisme și camioane	370	296	55
dulgher (exclusiv restaurator)	345	299	6
zidar rosar-tencuitor	312	272	11
agent curățenie clădiri și mijloace de transport	296	285	7
femeie de serviciu	279	181	41
vânzător	277	161	88
operator la mașini-unelte cu comandă numerică	269	184	117
agent de securitate	259	91	120
lucrător bucătărie (spălător vase mari)	249	224	11
fierar betonist	245	226	8
programator ajutor	205	159	126
lăcătuș mecanic	205	193	11
ucenic	183	123	22
tâmplar universal	177	162	8
supraveghetor jocuri (cazino)	161	14	25
confeccionier-asamblor articole din textile	154	99	47
bucătar	149	97	18
conducător auto transport rutier mărfuri	142	100	55

Denumire	Total locuri de muncă declarate vacante	Din care: nou create	Din care: ocupate
dulgher restaurator	129	124	3
electromecanic	126	123	3
agent servicii client	125	45	88
mecanic aviație	120	120	0
barman	119	42	25
faianțar	118	99	1
îngrijitor spații hoteliere	113	98	0
inginer de sistem software	109	38	51
instalator instalații tehnico-sanitare și de gaze	109	74	24
încălzător și cititor contoare de energie electrică, gaze, apă	107	36	78
ospătar (chelner)	100	73	22
croitor	96	24	49
agent de intervenție pază și ordine	92	9	18
brutar	87	70	3
electrician în construcții	85	64	6
manager proiect informatic	84	74	22
sudor	84	68	6
mecanic auto	73	51	9
analist	71	61	42
operator introducere, validare și prelucrare date	71	48	31
inginer de sistem în informatică	69	55	32
montator pereți și plafoane din ghips-carton	68	51	2
ambulator manual	65	57	8
vânzător la domiciliul clientului pe baza de comandă	63	62	3
mașinist la mașini pentru terasamente (fizionist)	56	28	7
asistent manager	55	40	25
inginer construcții civile, industriale și agricole	53	45	7
programator de sistem informatic	51	47	41
gestionar depozit	51	29	17
patisier	51	28	14
îngrijitor animale	51	32	14
camerista hotel	50	43	5
zidar pietrar	50	48	2
montator subansamble	137	135	0
tinichigiu structurist de aviație	132	131	2
zugrav	131	122	1
muncitor necalificat la întreținerea de drumuri, șosele, poduri, baraje	130	77	13

LICEUL TEHNOLOGIC DE TRANSPORTURI ȘI DE CONSTRUCȚII IAȘI
PLAN DE ACȚIUNE AL ȘCOLII

Analiza locurilor de muncă vacante declarate de angajatori în anul 2022 pe ramuri economice indică faptul că cele mai multe locuri de muncă declarate de angajatori sunt în domeniul construcțiilor cu o pondere de 29,15%.

Acestea sunt urmate de domenii cum ar fi:

- Industria prelucrătoare - 18,48%,
- Informații și comunicații - 10,24%,
- Activități de servicii administrative și activități de servicii suport - 8,58%,
- Comerț cu ridicata și cu amănuntul, repararea autovehiculelor și motocicletelor - 7,64%,
- Hoteluri și restaurante - 7,28%,
- Activități profesionale, științifice și tehnice - 4,74%,
- Transport și depozitare - 3,29%,
- Agricultură, silvicultură și pescuit - 2,29%.
- Sănătate și asistență socială - 1,42%,

Implicații pentru ÎPT:

- Adaptarea ofertei de formare la cerințele pieței muncii în funcție de potențialul economic al județului,
- Creșterea populației cu nivel ridicat de educație, în special în mediul rural, prin creșterea ofertei de formare continuă;
- Dobândirea de competențe prin asigurarea instruirii practice la agenții economici;
- Analiza cererii pe piața forței de muncă a calificărilor de perspectivă pentru dezvoltarea județului;
- Promovarea formării profesionale pe tot parcursul vieții ca domeniu major de intervenție în restructurarea și dezvoltarea sistemelor de educație și formare, asigurarea competențelor cheie;
- Îmbunătățirea accesului și participării la educație și formare profesională, a persoanelor provenind din grupuri/comunități/medii dezavantajate, vulnerabile din punct de vedere socio-economic și expuse riscului de excluziune socială (în special minoritatea rromă, tinerii care părăsesc sistemul de stat de protecție a copilului, populația cu venituri scăzute, persoane cu cerințe educaționale speciale, populația din mediul rural, etc.);
- Promovarea spiritului și culturii antreprenoriale în educația inițială, astfel încât antreprenoriatul să devină o opțiune de carieră pentru toți;
- Oferirea de alternative prin forme de învățare (a doua șansă, dual, seral, frecvență redusă, învățarea la distanță);
- Consilierea elev-părinte în alegerea carierei, informarea privind tendințele înregistrate pe piața forței de muncă;
- Realizarea unui sistem de selecție în formare, pe baza aptitudinilor elevilor și a achizițiilor anterioare

2.1.4. Învățământul profesional și tehnic din județ

Populația școlară pe nivele de educație și medii de rezidență

Populația tânără (0-14 ani) va cunoaște o scădere semnificativă în perioada 2019-2060, de aproape 1,6 milioane persoane în varianta cu migrație și de 1,5 milioane persoane în varianta fără migrație (ponderea tinerilor în totalul populației se va diminua de la 15,9% în 2011 la 12,1%-12,5% în 2060). Scăderea continuă a populației are aceeași tendință și pentru populația de vârstă școlară, 7-14 ani, dar și pentru populația de vârstă școlară 15-24 ani, care poate continua procesul de învățământ în licee, școli profesionale, colegii și universități (acestea se vor reduce în perioada 2011-2060 cu câte 49,4%).

Învățământ gimnazial: În intervalul 2010-2024, numărul elevilor cuprinși în învățământul gimnazial în județul Iași a scăzut cu 15% în 2023, față de anul 2010.

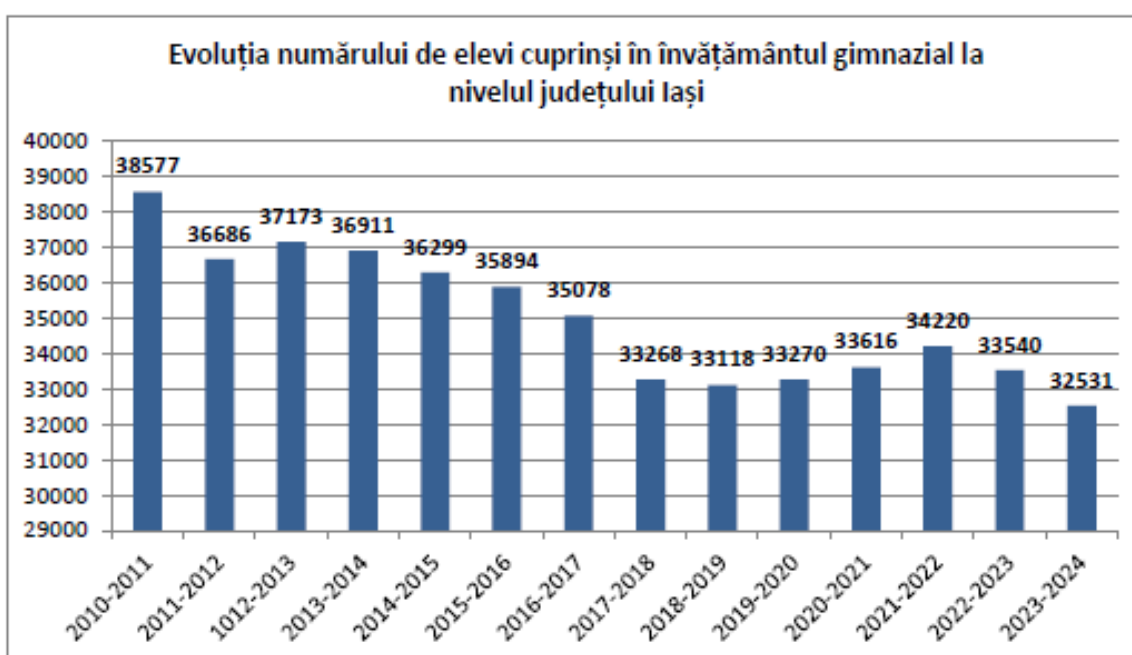

În ce privește mediul de rezidență al elevilor de gimnaziu pentru județul Iași, se constată că în anul 2020, numărul elevilor din mediul rural a scăzut comparativ cu mediul urban, care este într-o creștere continuă, începând cu anul școlar 2014-2015.

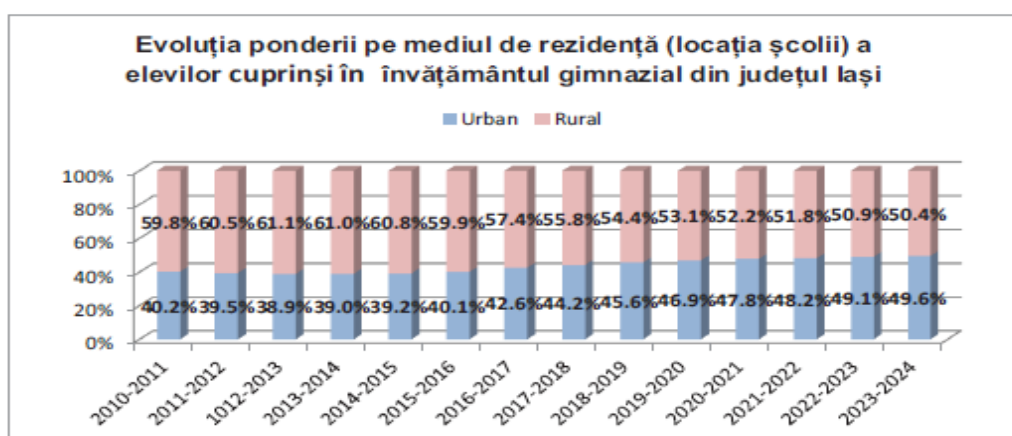

Învățământ liceal: Din analiza evoluției numărului de elevi înscriși la învățământul liceal la nivelul județului Iași între anii 2010 – 2023, se constată că a avut loc o creștere în anul școlar

LICEUL TEHNOLOGIC DE TRANSPORTURI ȘI DE CONSTRUCȚII IAȘI
PLAN DE ACȚIUNE AL ȘCOLII

2011-2012, generată de desființarea formei de învățământ SAM, perioadă ce a fost urmată de o scădere continuă până în 2023, în acest an școlar înregistrându-se o creștere ușoară a numărului de elevi înscriși la acest nivel de învățământ.

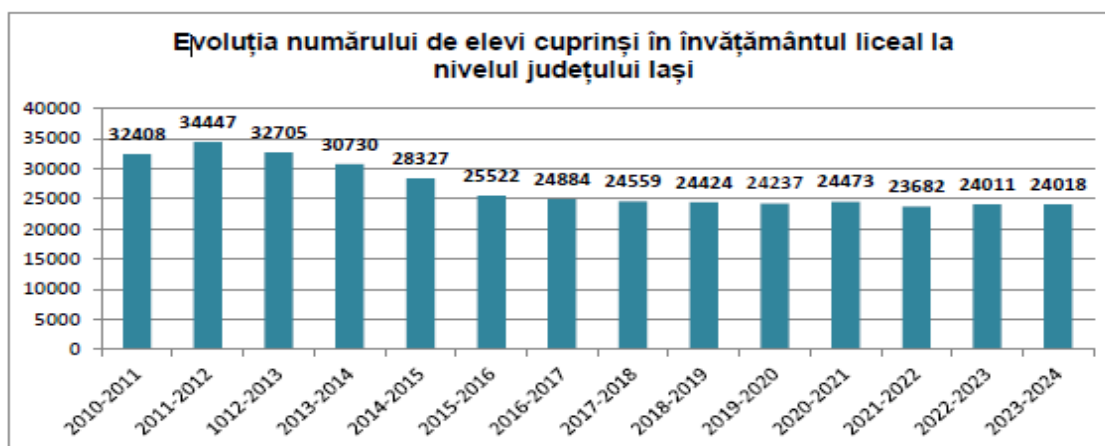

Din datele privind mediul de rezidență (locația școlii) al elevilor din învățământul liceal, pentru județul Iași, se observă creșterea constantă a ponderii școlarizării elevilor în mediul urban pentru nivelul liceal. Astfel, în anul școlar 2023-2024, 95,3% din numărul elevilor înscriși în învățământul liceal urmează cursurile în mediul urban.

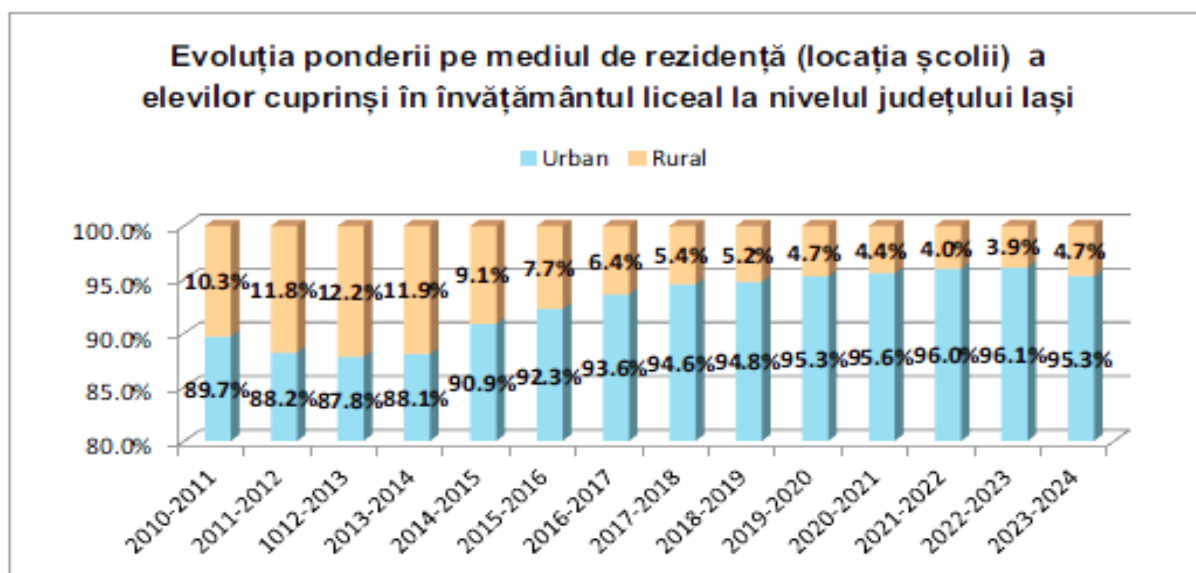

Învățământul profesional (inclusiv dual):

Așa cum a rezultat și din analiza anterioară, anul 2011 a însemnat o pierdere importantă pentru învățământul profesional prin desființarea SAM, școli înființate preponderent în mediul rural cu scopul eliminării disparităților și oferirii de șanse egale copiilor dezavantajați din mediul rural.

Învățământul profesional s-a dezvoltat odată cu înființarea școlii profesionale de 3 ani, având un punct culminant în anul școlar 2017-2018. În acest an școlar numărul elevilor cuprinși în învățământul profesional este de 5439 cu 1,61% mai puțin decât în anul școlar 2022-2023.

LICEUL TEHNOLOGIC DE TRANSPORTURI ȘI DE CONSTRUCȚII IAȘI
PLAN DE ACȚIUNE AL ȘCOLII

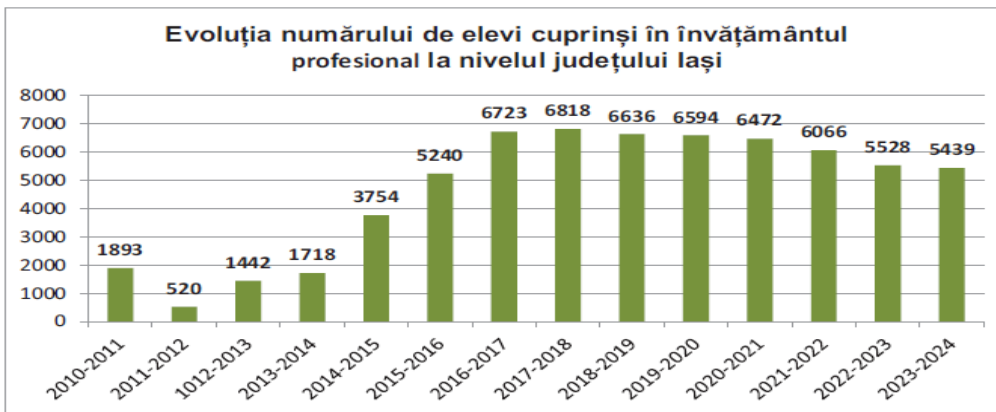

Pe medii de rezidență, se constată o scădere ușoară a numărului de elevi care frecventează cursurile în învățământul profesional în mediul urban.

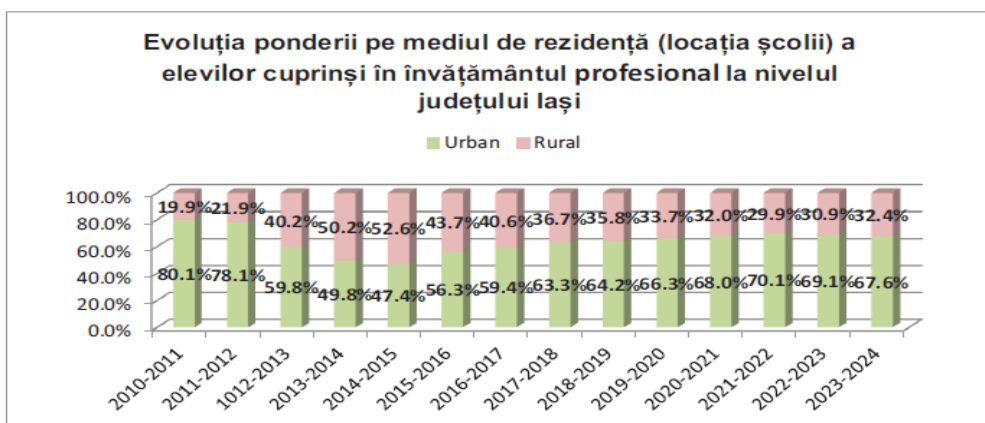

Învățământul profesional dual în județul Iași

Începând cu anul școlar 2018-2019, la nivelul județului Iași, au început să apară solicitări de școlarizare în sistem dual, din partea operatorilor economici. În anul școlar 2021-2022 s-au realizat 5,5 clase de învățământ profesional dual, în anul 2022-2023, 7 clase de învățământ profesional dual iar, în acest an școlar s-au constituit 8,5 clase învățământ dual.

Învățământul profesional dual, an școlar 2023-2024

Unitatea de învățământ	Domeniul	Calificarea	Clasa a IX a		Clasa a X a		Clasa a XI a	
			Clasa	Nr. elevi	Clasa	Nr. elevi	Clasa	Nr. elevi
COLEGIUL ECONOMIC "VIRGIL MADGEARU", IAȘI	Industria alimentară	Preparator produse din carne și pește	0	0	0,5	11	0	0
	Comerț	Comerciant-vanzător	0,5	15	0	0	0,5	11
COLEGIUL TEHNIC "GHEORGHE ASACHI", IAȘI	Mecanică	Operator la mașini cu comandă numerică	1	25	2	42	0,5	15
COLEGIUL TEHNIC "MIHAIL STURDZA", IAȘI	Mecanică	Operator la mașini cu comandă numerică	0	0	0,5	13	0,5	13
	Mecanică	Sudor	0,5	12	0	0	0,5	11
	Electromecanică	Electromecanic instalații și aparatură de bord aeronave	1	19	0,5	12	0	0
	Mecanică	Lăcătuș mecanic prestări servicii	0,5	12	0	0	0	0
LICEUL TEHNOLOGIC "DIMITRIE"	Electric	Electrician exploatare joasă tensiune	0,5	14	0,5	14	0	0

LICEUL TEHNOLOGIC DE TRANSPORTURI ȘI DE CONSTRUCȚII IAȘI
PLAN DE ACȚIUNE AL ȘCOLII

Unitatea de învățământ	Domeniul	Calificarea	Clasa a IX a		Clasa a X a		Clasa a XI a	
			Clasa	Nr. elevi	Clasa	Nr. elevi	Clasa	Nr. elevi
LEONIDA", IAȘI								
LICEUL TEHNOLOGIC AGRICOL "OLGA STURDZA", MIROSLAVA	Turism și alimentație	Bucătar	0,5	14	0	0	0	0
	Turism și alimentație	Cofetar-patiser	0,5	13	0	0	0	0
	Industrie alimentară	Brutar-patiser-preparator produse făinoase	1	15	0	0	0,5	12
	Mecanică	Mecanic agricol	1	22	1	13	0,5	9
LICEUL TEHNOLOGIC DE MECATRONICĂ ȘI AUTOMATIZĂRI, IAȘI	Electric	Electrician exploatare joasă tensiune	0	0	0	0	0,5	14
LICEUL TEHNOLOGIC DE TRANSPORTURI ȘI DE CONSTRUCȚII, IAȘI	Mecanică	Mecanic auto	0,5	12	0	0	0	0
	Mecanică	Mecanic aeronave	0	0	0,5	8	0	0
	Mecanică	Lăcătuș construcții structuri aeronave	0	0	0	0	1	11
LICEUL TEHNOLOGIC ECONOMIC "NICOLAE IORGA", PAȘCANI	Comerț	Comerciant-vanzător	0	0	0,5	12	0	0
LICEUL TEHNOLOGIC, VLĂDENI	Mecanică	Mecanic auto	1	21	1	23	1	12
TOTAL : 21 clase/450 elevi			8,5	194	7	148	5,5	108

Învățământul postliceal: Situația învățământului postliceal la nivel național a înregistrat schimbări, dar nu dramatice ca învățământul profesional, astfel se înregistrează o creștere până în anul școlar 2013-2014, urmată de o scădere constantă până în anul școlar 2023-2024.

Evoluția ponderii pe mediul de rezidență (locația școlii) a elevilor cuprinși în învățământul postliceal la nivelul județului Iași

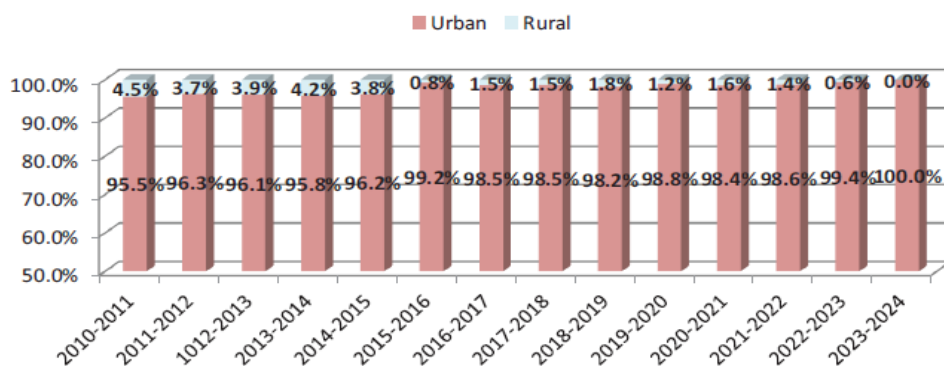

Evoluția numărului de elevi cuprinși în învățământul postliceal la nivelul județului Iași

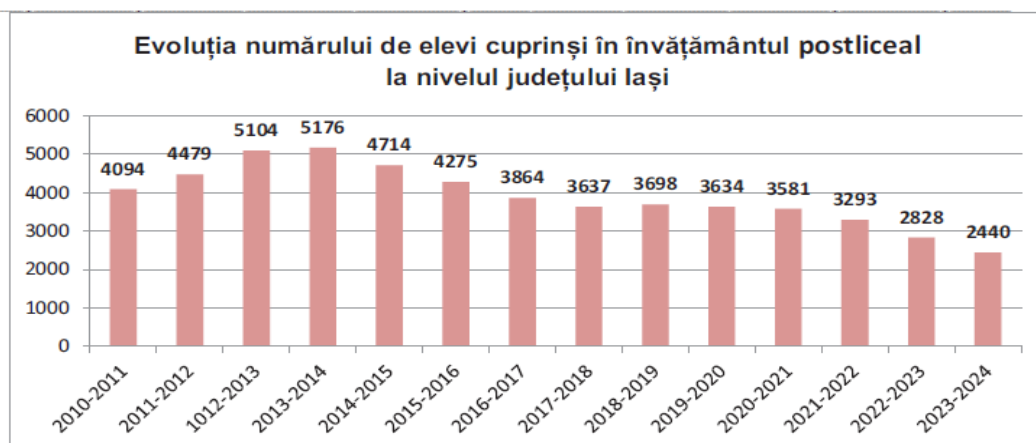

LICEUL TEHNOLOGIC DE TRANSPORTURI ȘI DE CONSTRUCȚII IAȘI
PLAN DE ACȚIUNE AL ȘCOLII

Raportat la mediul de rezidență, în învățământul postliceal, se constată o creștere a numărului de elevi din mediul urban, cu cca 4 procente în perioada 2010-2011 până în 2023-2024.

Concluzia care se desprinde este că în învățământul liceal, profesional și postliceal mediul de rezidență dominat este urban, în timp ce în învățământul gimnazial mediul predominant este rural.

OFERTA UNITĂȚILOR ȘCOLARE DIN ÎPT - EVOLUȚIA ELEVILOR CUPRINȘI ÎN ÎNVĂȚĂMÂNTUL LICEAL TEHNOLOGIC ȘI ÎNVĂȚĂMÂNTUL PROFESIONAL

Evoluția ponderii elevilor din învățământul liceal tehnologic și învățământul profesional, înscriși în intervalul 2010-2023, a înregistrat la nivelul județului Iași o scădere de aproximativ 3%, în anul școlar 2013-2014, apoi o ușoară creștere în perioada 2015-2020. În perioada 2020-2021 se constată o scădere ușoară în jurul valorii de 53,9%, iar în ultimul an o creștere de cca. 6%.

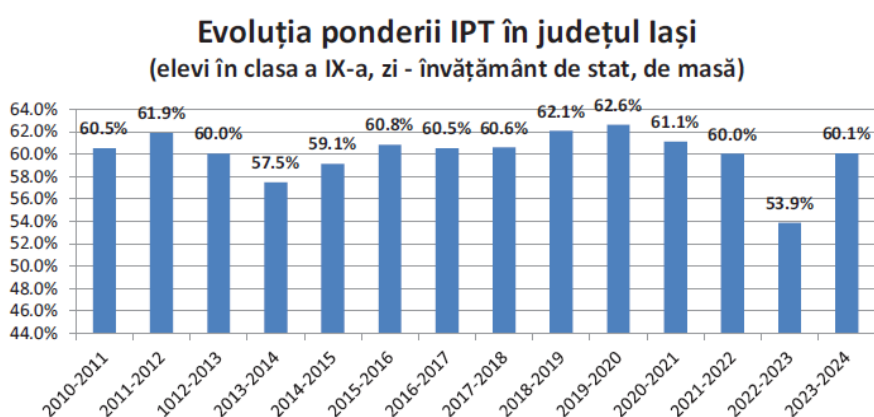

La nivel regional județul Iași se situează pe locul I ca dimensiune a învățământului liceal tehnologic și învățământului profesional, peste nivelul național de 49,8 %

În concluzie, se poate aprecia ca filiera tehnologică în județul Iași, are un trend ascendent ca urmare a implementării strategiilor din documentele de planificare PRAI, PLAI, PAS, și monitorizării metodologiei de fundamentare a cifrei de școlarizare, care împreună au contribuit la creșterea dimensiunii ÎPT.

Oferta unităților școlare din ÎPT - Cuprinderea elevilor în învățământul liceal tehnologic și învățământul profesional în anul școlar 2023-2024

Conform datelor existente la nivel național, cele mai solicitate domenii pentru liceu, filiera tehnologică, învățământ de zi, sunt: 20% economic, 15-16% turism și alimentație, 14 % mecanică, 8% electronică și automatizări, 7% electric, 5-6% protecția mediului, 4-5% industrie alimentară, 4 % agricultură, 2-3% industrie textilă, 2,5% construcții, 2% estetică și electromecanică, 1% silvicultură și fabricarea produselor din lemn, 0-1% chimie industrial și producție media.

În ce privește, evoluția numărului de elevi pe profile, aceasta este foarte variată de la an la an. Dacă în anul școlar 2011-2012, numărul elevilor înscriși la profilul Tehnic era 3196, în anul școlar curent, acest număr este 2349 elevi, adică o pierdere de 27% pe acest profil. Față de anul școlar precedent, la profilul Tehnic, creșterea este de cca 10 %. La profilul Servicii, se constată o scădere a cifrei de școlarizare cu 5,6% față de anul școlar precedent. La profilul Resurse naturale și protecția mediului, se constată o scădere de 7,3 % față de anul școlar precedent.

LICEUL TEHNOLOGIC DE TRANSPORTURI ȘI DE CONSTRUCȚII IAȘI
PLAN DE ACȚIUNE AL ȘCOLII

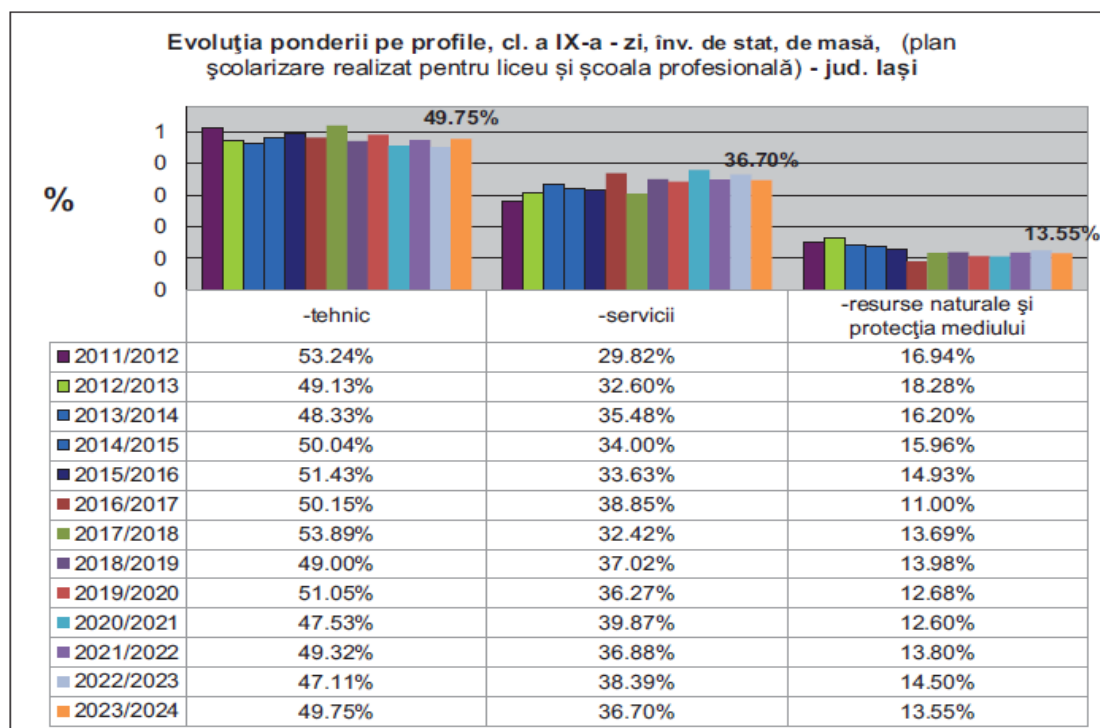
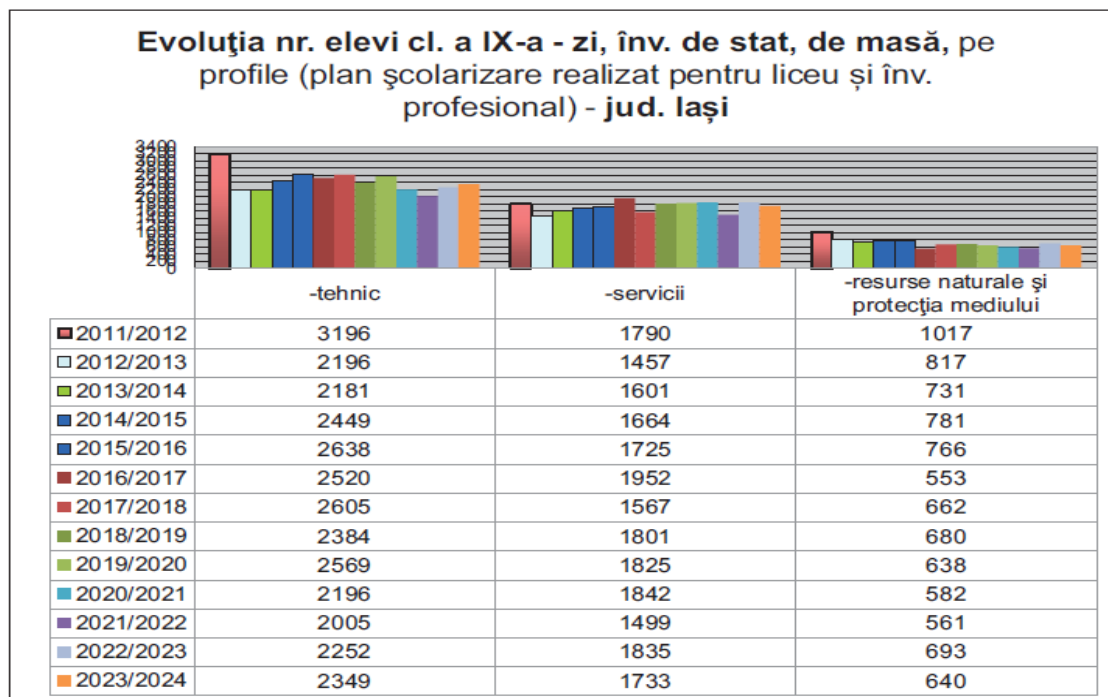

Analizând ponderea numărului de elevi înscriși pe profile la nivel județean în clasa a IX-a, cel mai solicitat profil este profilul Tehnic – 49,75%, urmat de profilul Servicii – 36,7%, respectiv, profilul Resurse naturale și protecția mediului – 13,55%.

Oferta unităților școlare din ÎPT – Gradul de satisfacere a solicitărilor operatorilor economici pentru școlarizarea în învățământul profesional

Organizarea și funcționarea învățământului profesional, este condiționată de existența solicitărilor formulate de operatorii economici; în acest context gradul de satisfacere a solicitărilor operatorilor economici - OP este o componentă importantă în relația de parteneriat a unităților școlare cu operatorii economici. De dimensiunea și viteza de răspuns a unităților școlare la

LICEUL TEHNOLOGIC DE TRANSPORTURI ȘI DE CONSTRUCȚII IAȘI
PLAN DE ACȚIUNE AL ȘCOLII

solicitările pieței forței de muncă și de acuratețea răspunsului depinde o bună colaborare și o creștere a calității învățământului profesional cu impact pozitiv asupra mediului economic.

Din analiza gradului de satisfacere a solicitărilor operatorilor economici la nivelul județului, pentru anul școlar 2023-2024, se constată un procent foarte bun de satisfacere a solicitărilor.

Ca urmare a solicitărilor operatorilor economici, pentru anul școlar 2023-2024, au fost prevăzute 86 de clase cu 2071 locuri, din care 9 clase, 223 elevi, de învățământ profesional dual.

În urma etapelor de admitere s-au ocupat 1964 locuri și au rămas neocupate 107 locuri, din care 29 în învățământul profesional dual.

Nr. locuri propuse	Nr. locuri ocupate	Procent realizare % - nr. de elevi	Nr. locuri neocupate
2071 (86 clase)	1964 (80 clase)	94,83	107 (29 inv. dual)

Pentru învățământul profesional de stat s-au realizat 71,5 clase, pe următoarele domenii:

Domeniul	Plan de școlarizare realizat	
	Nr. clase	Nr. locuri
Agricultură	8	175
Chimie industrială	1	27
Comerț	2,5	60
Construcții, instalații și lucrări publice	4,5	119
Electric	3,5	86
Estetica și igiena corpului omenesc	3	83
Industrie alimentară	4	97
Industrie textilă și pielărie	11	250
Mecanică	22	561
Turism și alimentație	12	312
TOTAL	71,5	1770

Pentru învățământul profesional dual s-au ocupat 8,5 clase respectiv 194 de locuri (86,99%) și au rămas neocupate 29 locuri.

Pe domenii de pregătire profesională și calificări, planul de școlarizare la învățământ profesional dual se prezintă astfel:

Unitatea de învățământ	Domeniul	Calificarea	Nr. clase
Liceul Tehnologic Agricol "Olga Sturdza" Miroslava	Mecanică	Mecanic agricol	1
	Turism și alimentație	Bucătar	1
	Turism și alimentație	Cofetar patiser	0,5
	Industrie alimentară	Brutar-patiser-preparator produse făinoase	1

LICEUL TEHNOLOGIC DE TRANSPORTURI ȘI DE CONSTRUCȚII IAȘI
PLAN DE ACȚIUNE AL ȘCOLII

Unitatea de învățământ	Domeniul	Calificarea	Nr. clase
Colegiul Economic "Virgil Madgearu" Iași	Comerț	Comerciant vânzător	0,5
Colegiul Tehnic "M. Sturdza" Iași	Mecanică	Sudor	0,5
	Mecanică	Lăcătuș prestări servicii	0,5
	Electromecanică	Electromecanic instalații și aparatură de bord aeronave	1
Liceul Tehnologic "Dimitrie Leonida Iași"	Electric	Electrician exploatare joasă tensiune	0,5
Colegiul Tehnic "Gh. Asachi" Iași	Mecanică	Operator la mașini cu comandă numerică	1
Liceul Tehnologic de Transporturi și de Construcții Iași	Mecanică	Mecanic auto	0,5
Liceul Tehnologic Vlădeni	Mecanic	Mecanic auto	1
TOTAL			8,5 (194 elevi)

În anul școlar 2023-2024 nu s-a realizat planul de școlarizare propus/s-a suplimentat planul de școlarizare, pentru următoarele calificări:

Domeniul	Calificarea	Nr. clase
Agricultură	Lucrător în agricultură ecologică	-1
Construcții, instalații și lucrări publice	Zidar - pietrar - tencuitor	-1
Construcții, instalații și lucrări publice	Zugrav, ipsosar, vopsitor, tapetar	-0,5
Electric	Electrician auto	-1,5
Electric	Electrician exploatare joasă tensiune	-0,5
Mecanică	Lăcătuș metalice și utilaj tehnologic construcții	-1
Mecanică	Mecanic auto	-0,5
Turism și alimentație	Bucătar	-0,5
Comerț	Comerciant vânzător (învățământ dual)	-0,5
Industrie textilă și pielărie	Confecționar produse textile (plan de școlarizare suplimentat)	+1
		6 clase

Parteneriatul școală - operatori economici

La începutul acestui anul școlar au fost încheiate contracte de parteneriat cu peste 200 de operatori economici, județul Iași situându-se pe locul I, la nivelul regiunii noastre, cu cel mai mare număr de parteneriate încheiate. De asemenea, sunt încheiate contracte individuale de pregătire practică în număr de 4918, din care 412 pentru învățământul profesional dual.

Pe domenii de formare profesională, cele mai multe parteneriate au fost încheiate pe domeniul mecanică, urmat de domeniul turism, construcții, comerț, electric, agricultură, industrie textilă și pielărie, estetica și igiena corpului omenesc.

În ultimii ani s-au înmulțit numărul parteneriatelor din domeniul construcții, instalații și lucrări publice și electric.

La nivelul regiunii cele mai solicitate domenii de formare profesională sunt: Mecanică 406 parteneriate, urmat de turism și alimentație 194, electric 62, industrie textilă și pielărie 57, construcții 55, agricultură 43, comerț 41, industrie alimentară 41.

Operatori economici implicați în formarea profesională a elevilor, din învățământul profesional dual, la nivel regional:

LICEUL TEHNOLOGIC DE TRANSPORTURI ȘI DE CONSTRUCȚII IAȘI
PLAN DE ACȚIUNE AL ȘCOLII

Nord-Est	BC	191	5,24%
	BT	83	2,28%
	IS	331	7,70%
	NT	109	2,99%
	SV	244	6,69%
	VS	117	3,21%
Nord-Est Total		1.025	28,11%

Numărul total al unităților din regiunea Nord-Est pentru domenii tehnice și profesionale este 242, iar județul Iași se situează pe locul I ca număr de unități IPT – 53 de unități, urmat de județul Suceava 43, Neamț 33, Botoșani 27, Vaslui 23 și cu cele mai puține unități județul Bacău 20 de unități.

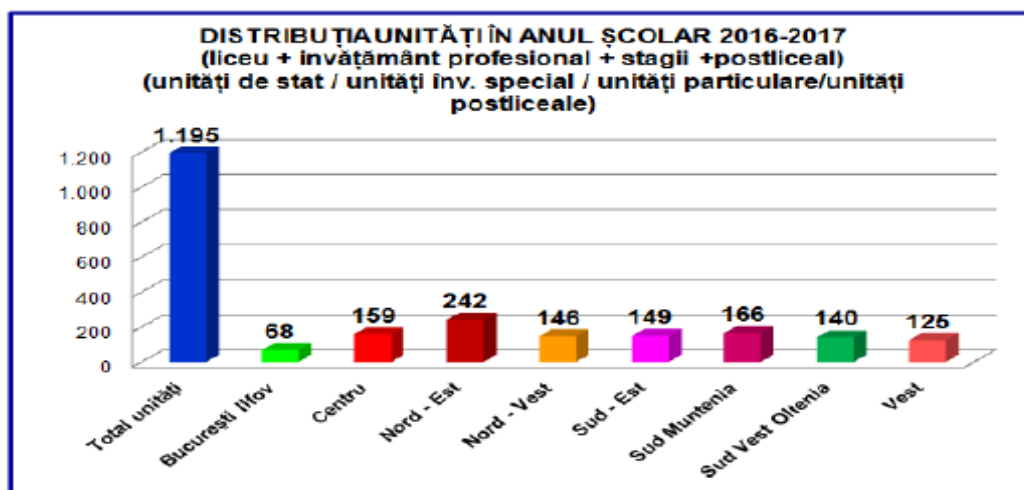

În ceea ce privește **motivele care fundamentează alegerea profilului**, se poate sesiza mai degrabă o așteptare empiric-rațională în raport cu perspectiva inserției pe piața muncii, ca premisă a răspunsurilor elevilor. Acest fapt se reflectă în ponderea opțiunilor pentru specializări/calificări precum: matematică-informatică, tehnician în activități economice, tehnician în turism și alimentație.

În consecință, elevii fac alegeri conștiente, în acord cu tendințele de pe piața muncii, adecvate valorilor, intereselor, aspirațiilor lor în ceea ce privește cariera și viitorul lor profesional. Nu sunt de neglijat, în opinia elevilor, rezultatele obținute în gimnaziu, care le facilitează accesul la profilul dorit. Prezența acestui factor pe primele locuri în lista motivelor care influențează alegerea filierei/profilului liceal poate constitui o dovadă de realism din partea elevilor, în măsura în care, într-adevăr, rezultatele școlare obținute în gimnaziu sunt un criteriu foarte important în alegerea viitorului liceu. Elevii conștientizează deasemeni necesitatea unei continuități între tipul (filiera, profilul) de liceu absolvit și profesia/ocupația pe care o vor practica în viitor.

Rețeaua de relații semnificative: influența părinților, prietenii, anturajul, constituie aspecte relevante în alegerea carierei. Prin intermediul acestora, se oferă modele educaționale și de carieră, prin care elevii sunt ajutați să-și cunoască resursele, să planifice, să acționeze, să ia decizii informate. Părinții recomandă copiilor lor filiera și profilul liceului în funcție de următoarele motive: aptitudinile copilului, rezultatele școlare obținute în gimnaziu, propria experiență în muncă precum și experiența în calitate de părinți.

Remarcăm o stare de fapt care se constată în acțiunile de informare desfășurate în ultimii ani și anume: **așteptările reciproce dinspre școală spre familie** și invers nu sunt încă suficient ajustate. Cadrele didactice sesizează necesitatea implicării active a părinților în informarea și orientarea în carieră a elevilor. Pe de altă parte părinții consideră că rolul dominant în această acțiune îi revine școlii. Această pendulare permanentă a accentului între școală și familie impune necesitate colaborării active a celor doi factori. Spre exemplu, la sfârșitul anului școlar, consiliile

profesorilor clasei, împreună cu profesorii diriginți, vor avea întâlniri cu părinții fiecărei clase a VIII-a, pentru a prezenta aprecierile cadrelor didactice asupra nivelului de pregătire, motivației pentru învățare și comportamentului elevilor, oferind astfel părinților o bază pentru orientarea ulterioară a copiilor.

O orientare în carieră cât mai eficientă presupune un **continuum** de activități desfășurate de profesorii diriginți și de profesorii consilieri școlari. Aceștia informează permanent elevii/părinții, pe tot parcursul gimnaziului și cu precădere în clasele a VII-a și a VIII-a, despre studiile liceale (durata, filiere, profiluri, specializări, organizare – trunchi comun și curriculum la decizia școlii), posibilitățile oferite de fiecare traseu educațional, posibilitățile ulterioare de dezvoltare profesională și inserție socială.

Rezultatele acțiunilor desfășurate în cadrul studiului de față, conturează o serie de **măsuri de îmbunătățire** a activității de educare a elevilor privind orientarea în carieră:

- **informarea elevilor și a părinților privind organizarea și desfășurarea admiterii** în învățământul liceal și profesional de stat pentru anul școlar 2020-2021, structura învățământului postgimnazial din județul Iași;

- **diseminarea informațiilor cuprinse în materialele elaborate de IȘJ Iași, CJRAE Iași/ CJAPP Iași** de către profesorii responsabili cu activitatea de orientare școlară și profesională și de către profesorii diriginți de la clasele a VIII-a (broșuri, pliante, ghiduri informative de orientare școlară și profesională etc.);

- **participarea elevilor, părinților și a cadrelor didactice la activități pe problematica orientării carierei** organizate de IȘJ și CJRAE Iași/CJAPP Iași (**Salonul ofertelor educaționale, Acțiunea Împreună pentru carieră, Caravana OSP, Avanspremieră pentru carieră – festivalul filmelor de prezentare a unităților liceale**);

- studierea materialelor informative de pe **site-ul CJRAE- CJAPP Iași**;

- **participarea cadrelor didactice la activități de formare** privind orientarea în carieră, organizare de CCD Iași, CJRAE/CJAPP Iași.

Indicatori de proces

Mecanisme decizionale și descentralizarea funcțională în ÎPT

Strategia de descentralizare a învățământului preuniversitar vizează transferul de autoritate, responsabilitate și resurse în privința luării deciziilor și a managementului general și financiar către unitățile de învățământ și comunitatea locală.

Descentralizarea funcțională implică și antrenarea sporită în mecanismele decizionale a partenerilor sociali, pentru a garanta apropierea deciziei de beneficiarii serviciului public de educație.

Cadrul instituțional pentru dezvoltarea parteneriatului social în educație și formare profesională se bazează pe structurile consultative inițiate în sprijinul deciziei la nivel local și regional.

Aceste structuri sunt:

- la nivel regional: Consorțiul Regional;
- la nivel local (județean): Comitetul Local de Dezvoltare a Parteneriatului Social (CLDPS) - ca organism consultativ al inspectoratelor școlare județene;
- la nivelul școlilor: Consiliile de administrație/Consiliile școlare;
- la nivel național: Comitetele sectoriale.

Principalele atribuții în procesul de planificare în IPT ale structurilor menționate sunt următoarele:

- Comitetele sectoriale (la nivel național): validarea standarde de pregătire profesională;
- Consorțiul regional: identificarea nevoilor de calificare la nivel regional, elaborarea Planurilor regionale de acțiune pe termen lung pentru ÎPT (PRAI);

- Comitetul Local de Dezvoltare a Parteneriatului Social: identificarea nevoilor de calificare la nivel județean și elaborarea Planurilor locale de acțiune pe termen lung pentru ÎPT (PLAI); avizarea planurilor anuale de școlarizare;
- Consiliile de administrație/Consiliile școlare: sprijinirea elaborării și avizarea Planului de acțiune a școlii (PAS).

În cadrul programului multianual Phare TVET, Consorțiul Regional și Comitetele locale au fost antrenate în elaborarea, respectiv actualizarea anuală a documentelor de planificare strategică pe termen lung la nivel regional (PRAI) și local (PLAI), pe baza cărora la nivelul fiecărei școli din program au fost elaborate planuri școlare de acțiune (PAS). La nivelul unităților școlare, principalul instrument de planificare strategică pe baza analizei mediului intern (autoevaluare) și extern este concretizat prin Planurile de acțiune ale școlilor (PAS). Școlile cuprinse în programul Phare TVET au beneficiat de formare și asistență pentru elaborarea PAS și în raport cu PRAI și PLAI.

Începând cu anul școlar 2006-2007 s-a generalizat elaborarea Planurilor de acțiune ale școlilor (PAS) pentru toate unitățile de învățământ profesional și tehnic. În sprijinul elaborării documentului, școlile au beneficiat de formare și asistență din partea unităților de învățământ cuprinse în programul Phare 2003 și a inspectoratelor școlare.

Având în vedere mecanismele de finanțare în vigoare și autonomia comunităților locale, este esențială antrenarea autorităților locale în procesul de planificare strategică pe termen lung în ÎPT. Principalele probleme identificate în cadrul acestui proces sunt referitoare la:

- finanțarea învățământului preponderent centrată pe activitățile curente / pe termen scurt și foarte puțin pe nevoile și prioritățile pe termen lung;
- insuficienta implicare a operatorilor economici în efortul de planificare și pregătire/finanțare pe termen lung în ÎPT;
- neimplicarea sau implicarea insuficientă a operatorilor economici în procesul de planificare pe termen lung la nivelul școlii a ofertei de educație.

Un alt domeniu al descentralizării funcționale este curriculum în dezvoltare locală (CDL - componentă importantă a planului de învățământ) care vizează adaptarea conținutului pregătirii la cerințele locale din partea beneficiarilor instruirii (agenți economici, comunitate locală, elevi). Deși în multe cazuri s-a constatat o redusă implicare a agenților economici în elaborarea CDL, interesul manifestat de cei care sunt parteneri ai unităților școlare, și de cei interesați în implementarea sistemului de formare profesională este crescut, aceștia se implică în stabilirea conținuturilor pentru instruirea teoretică și practică.

Asigurarea calității în ÎPT

Nevoia unor mecanisme reglementate de asigurare a calității serviciilor de educație și formare profesională, care să garanteze aplicarea riguroasă a standardelor de pregătire și satisfacția beneficiarilor, a condus la adoptarea Legii nr. 87 din 13 aprilie 2006 pentru aprobarea Ordonanței de urgență a Guvernului nr. 75/12.07.2005 privind asigurarea calității educației.

În anul 2020 s-au aprobat noi standarde de autorizare de funcționare provizorie, standarde de acreditare și de evaluare externă periodică, aprobate prin HG nr. 994/2020.

Tot în anul 2020 s-a aprobat Metodologia de evaluare instituțională în vederea autorizării, acreditării și evaluării periodice a organizațiilor furnizoare de educație, prin HG nr. 993/2020.

La nivel național, activitățile privind asigurarea calității în sistemul național de învățământ sunt coordonate de către cele două agenții – ARACIP (pentru învățământul preuniversitar), respectiv ARACIS (pentru învățământul superior).

Mecanismul de asigurare a calității utilizat este construit pe autoevaluarea din partea școlii, confruntată cu evaluarea externă (prin inspecție școlară), ambele fiind structurate pe același set de indicatori (descriptori de performanță). Rezultatele evaluării se regăsesc în rapoartele și planurile de îmbunătățire a calității.

Introducerea sistemului de asigurare a calității în ÎPT a furnizat pentru procesul de planificare strategică la toate nivelurile (planurile regionale și locale, planurile de acțiune la nivelul

școlii) un set de indicatori standard (benchmark) care să faciliteze decidenților comparațiile în cadrul sistemului și compatibilizarea între cerere și ofertă.

Conducând la creșterea transparenței față de beneficiari, mecanismele de asigurare a calității vor avea și în viitor un impact decisiv în motivarea și implicarea partenerilor sociali în planificarea ofertei și a strategiilor de îmbunătățire.

La nivelul regiunii de dezvoltare Nord-Est, rezultatele implementării sistemului de asigurarea a calității, prin implementarea, monitorizarea PRAI, PLAI, PAS, a dat rezultate dintre cele mai bune, astfel ponderile realizate prin oferta de formare/planul de școlarizare, pe domenii sunt foarte aproape de țintele recomandate în PRAI. Acest aspect este rezultat al politicilor inspectoratelor școlare din regiune care au respectat recomandările din documentele de planificare strategică.

Analiza opțiunilor școlare și profesionale ale elevilor din clasele a VIII-a din județul Iași

Centrul Județean de Resurse și Asistență Educațională, Centrul Județean de Asistență Psihopedagogică realizează anual o serie de activități de informare și consiliere a elevilor din clasele a VIII-a cu privire la continuarea studiilor prin învățământul liceal și profesional de stat precum și sondarea opțiunilor viitorilor absolvenți referitor la clasele și unitățile școlare pe care doresc să le urmeze, date care vor sta la baza fundamentării planului de școlarizare la nivelul județului Iași. Orientarea școlară și profesională, componentă esențială a activităților din calendarul Centrului Județean de Resurse și Asistență Educațională Iași a cuprins, și anul acesta școlar, derularea proiectului „*O școală pentru viitorul meu!*”, Centrul Județean de Asistență Psihopedagogică desfășurând în anul școlar 2022-2023, o serie de activități de informare și consiliere a elevilor din clasele a VIII-a cu privire la continuarea studiilor prin învățământul liceal și profesional de stat cât și sondarea opțiunilor viitorilor absolvenți referitor la clasele și unitățile școlare pe care doresc să le urmeze.

Elementul central al proiectului a constat în realizarea simulării repartiției computerizate, care a venit cu mai multe noutăți față de anii precedenți, respectiv:

- perioada completării chestionarelor a fost mutată din luna noiembrie în ianuarie, după desfășurarea simulării județene a evaluării naționale;
- criteriul după care s-a realizat repartiția elevilor a fost media obținută de aceștia la simulare, la fel cum se va întâmpla și la admiterea din vară;
- elevii au putut să-și exprime un număr de 20 de opțiuni, față de zece;
- în sfârșit, s-a folosit proiectul planului de școlarizare pentru anul școlar 2023-2024, nu cel din anul precedent; ca și în anii trecuți, pentru obținerea tuturor opțiunilor, s-au acordat coduri și claselor din învățământul liceal vocațional și de la școlile profesionale, ceea ce nu se va întâmpla la repartizarea propriuzisă.

Toate aceste elemente au făcut ca actuala simulare să se apropie cât mai mult de condițiile reale, urmărindu-se conștientizarea elevilor și a părinților acestora asupra importanței modului de completare a fișelor de înscriere și a posibilelor riscuri ce pot apărea ca urmare a înscrierii unui număr mai mic de opțiuni în fișă sau a stabilirii preferințelor.

Considerații metodologice

Completarea chestionarului implica conectarea elevilor la un cont Google, fiecare elev având dreptul la o singură completare/încărcare a formularului. Ca urmare, din cei 8.023 de elevi înscriși în clasa a VIII-a în anul școlar 2022-2023 în învățământ de stat, cursuri de zi, au fost primite un număr de 7.130 de răspunsuri dintre care au fost validate numai 6.447 (restul chestionarelor fie au fost trimise de 2 sau mai multe ori pe același nume de elev sau au fost expediate de pe e-mail identic și cu nume puțin diferit). Din numărul total de chestionare valide, 6.404 (respectiv 99,33 %) conțin răspunsul afirmativ la întrebarea ce viza opțiunea privind continuarea studiilor după terminarea clasei a VIII-a, diferența de 0,67 procente, reprezentând 43 de răspunsuri negative, iar 6.256 (81,65%) de elevi și-au exprimat intenția de a urma cursurile postgimnaziale la unități de învățământ de stat din județul Iași.

LICEUL TEHNOLOGIC DE TRANSPORTURI ȘI DE CONSTRUCȚII IAȘI
PLAN DE ACȚIUNE AL ȘCOLII

Aplicația a realizat repartizarea unui număr de 6.186 de elevi care au completat corect datele de identificare și au ales una sau mai multe variante de continuare a studiilor, maxim 20 opțiuni, fiind declarați „înscriși”, în funcție de ierarhia mediilor de la simularea județeană a Evaluării Naționale. 2

18 de elevi nu au fost „repartizați”, fie pentru că au notat prea puține opțiuni (2 -3), chiar dacă au medii bune și foarte bune, fie pentru că la nici una din cele 20 opțiuni exprimate, media nu le-a permis ocuparea unui loc.

Nu s-a primit nici un chestionar din 11 unități școlare, care însumează 565 de elevi înscriși în clasa a VIII-a.

Repartizarea opțiunilor exprimate pe filiere, învățământ licel, comparativ pe ultimii trei ani:

Opțiuni Filiera	2022-2023		2021-2022		2020-2021	
	Nr.	%	Nr.	%	Nr.	%
Teoretică	41.692	56,47	20.351	67,67	18.742	72,77
Tehnologică	26.833	36,35	7.185	23,89	5.168	20,06
Vocațională	5.299	7,18	2.537	8,44	1.846	7,17
TOTAL	73.824	100	30.073	100	25.756	100

Se observă o creștere constantă a numărului elevilor care optează pentru învățământul liceal tehnologic, una din explicații fiind și rezultatele modeste obținute de elevi la simularea județeană a Evaluării Naționale.

În cadrul filierei teoretice, din 41.692 opțiuni, 23.081 opțiuni (55,36 %) sunt pentru profilul real și 18.611 opțiuni, adică 44,64 % pentru profilul uman, procentaje aproape identice cu cele înregistrate la simularea de anul trecut școlar.

Situația pe categorii de clasă se prezintă astfel:

- *Matematică - informatică* = 11.158 de opțiuni, respectiv 48,64 % din totalul opțiunilor pentru profilul real, în scădere cu aproximativ un procent față de situația înregistrată anul trecut;
- *Științele naturii* = 11.923 de opțiuni, reprezentând 51,36 %, din totalul opțiunilor pentru profilul real;
- *Filologie* = 12.733 de opțiuni, adică 68,42 % din totalul opțiunilor pentru profilul uman, în scădere cu 1,6 puncte procentuale față de situația înregistrată anul trecut;
- *Științe sociale* = 5.878 de opțiuni, adică 31,58 % din totalul opțiunilor pentru profilul uman.

Repartizarea opțiunilor la nivelul filierei tehnologice este următoarea :

- profilul tehnic = 9.342 de opțiuni (34,82%) din totalul opțiunilor exprimate pentru filiera tehnologică
- profilul servicii = 14.223 opțiuni (53%), în creștere față de 51,69%;
- profilul resurse naturale și protecția mediului = 3268 opțiuni (12,18 %).

Preferințele elevilor se distribuie pe profile și domenii astfel:

a. în cadrul profilului tehnic:

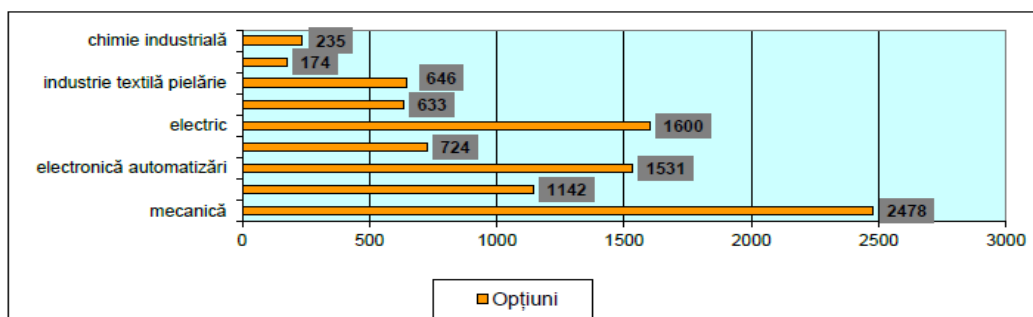

Grafic 1. Repartizarea opțiunilor pe domenii în cadrul profilului tehnic

b. la profilul servicii:

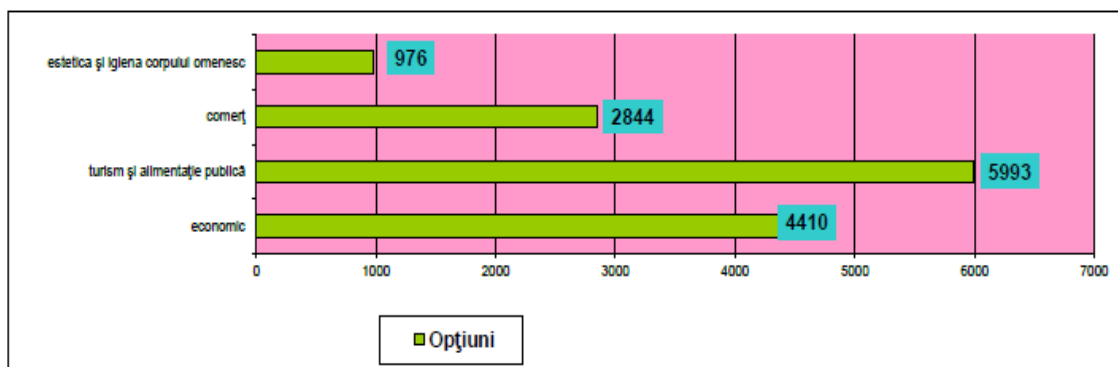

Grafic 2. Repartizarea opțiunilor pe domenii în cadrul profilului servicii

Spre deosebire de situația înregistrată anul trecut, domeniul turism și alimentație publică a adunat mai multe opțiuni față de domeniul economic, clasat anterior pe prima poziție în topul preferințelor elevilor.

c. pentru profilul resurse naturale și protecția mediului:

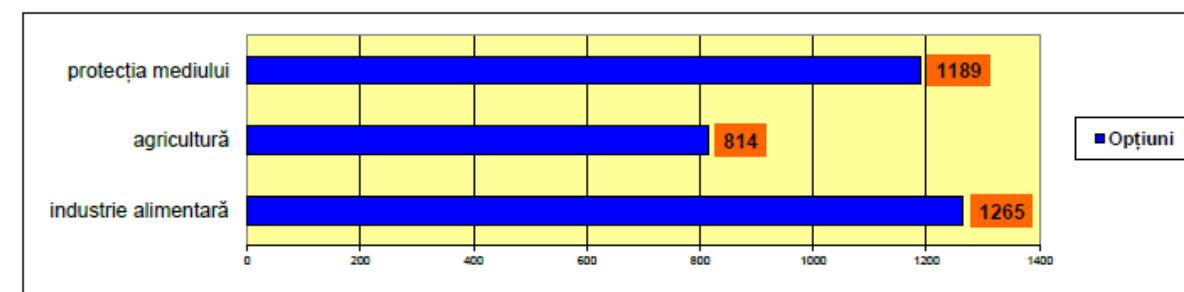

Grafic 3. Repartizarea opțiunilor pe domenii în cadrul profilului resurse naturale și protecția mediului

Filiera vocațională este preferată de către elevi după cum urmează :

- profilul artistic = 2383 opțiuni, reprezentând (44,97 %) din opțiunile pentru această filieră;
- profilul sportiv = 1517 opțiuni (28,63 %);
- profilul pedagogic = 1060 de opțiuni (20 %);
- profilul teologic = 339 de opțiuni (6,40 %);

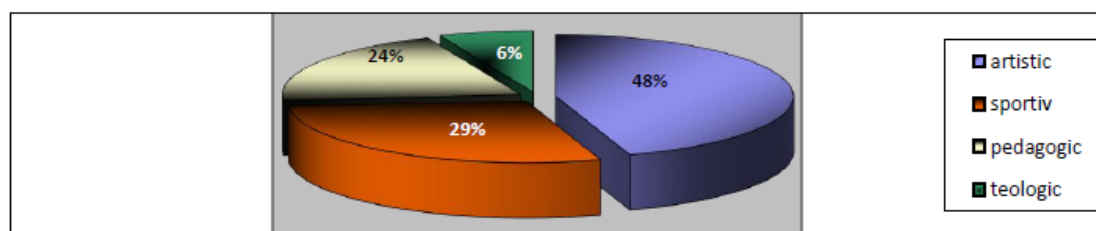

Grafic 4. Repartizarea opțiunilor pe profile în cadrul filierei vocaționale

Repartizarea opțiunilor exprimate de elevi pentru învățământul profesional

Din totalul opțiunilor formulate, 13.919 reprezentând 15,86 %, sunt pentru clase din cadrul învățământului profesional de stat și dual, cu o creștere de 1,5% față de situația înregistrată la simularea de anul trecut.

Numărul mai mic de opțiuni pentru această formă de învățământ se explică, în parte, prin participarea redusă la sondaj a elevilor din școlile gimnaziale din mediul rural, (de amintit doar

LICEUL TEHNOLOGIC DE TRANSPORTURI ȘI DE CONSTRUCȚII IAȘI
PLAN DE ACȚIUNE AL ȘCOLII

faptul că peste 560 de elevi de la sate nu au participat la simulare, inclusiv elevi care au în localitate școală profesională).

Repartizarea opțiunilor pentru învățământul profesional de trei ani se prezintă astfel:

- profilul tehnic – 52,2% din totalul opțiunilor (în scădere cu peste patru puncte procentuale), distribuite pe domenii astfel:

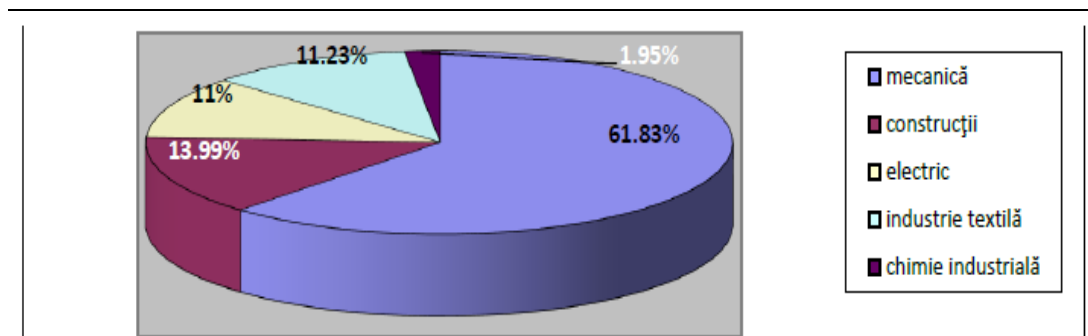

Grafic 5.

Repartizarea opțiunilor pe domenii de pregătire în cadrul profilului tehnic din învățământul profesional

Calificările profesionale cu cele mai multe opțiuni exprimate de elevi sunt:

- *mecanic auto* cu peste 2500 de opțiuni și cu o „concurență” de 7,5 pe loc;
- *confectioner produse textile*, cu 800 de alegeri, dar cu numai 3,3 de opțiuni pe loc;
- *tinichigiu vopsitor auto*: 538 opțiuni, respectiv 7,5 pentru un loc din planul de școlarizare;
- *electrician exploatare joasă tensiune*, cu 481 alegeri (5/loc);
- *mecanic agricol* – 374 de preferințe, fiind pe primul loc prin raportarea la numărul de locuri, adică 8,1/loc;
- *dulghe-tâmplar-parchetar*, 366 opțiuni exprimate cu 7,6/loc, ocupând astfel poziția a doua în topul preferințelor elevilor;
- *zidar-pietrar-tencuitor* – 323 cu 6,7;
- *electrician auto*, 302 cu 6,3 și
- *electromecanic instalații și aparatură de bord aeronave*, cu 162 de opțiuni pentru 24 de locuri, respectiv 6,7.

- profilul resurse naturale și protecția mediului, cu un procent de 6,8% din totalul opțiunilor, din care, pe domenii: industria alimentară (45,3%) și agricultura (54,7%).

Calificările profesionale cu cele mai multe opțiuni exprimate de elevi sunt:

- din domeniul industriei alimentare, cea de brutar-patiser-preparator produse făinoase, cu 364 de opțiuni;
- din domeniul agricol, calificările de horticultor (191 opțiuni) și agricultor culturi de câmp, cu 153 de preferințe și lucrător în agroturism – 139.

- profilul servicii, reprezintă 41% din totalul opțiunilor pentru învățământul profesional, distribuția pe domenii fiind următoarea:

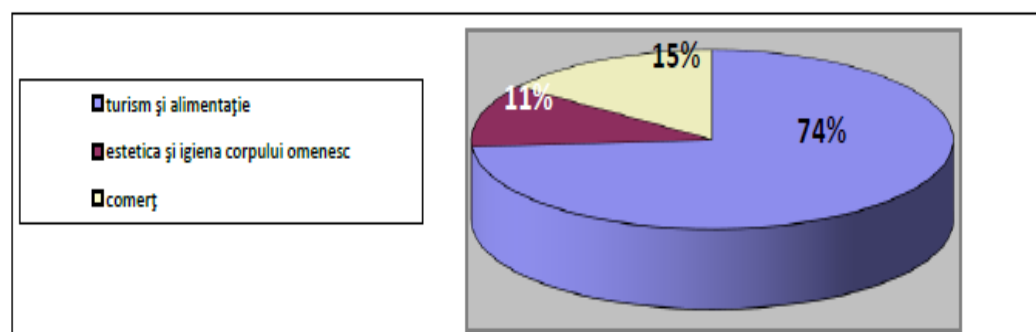

Grafic 6.

Repartizarea opțiunilor pe domenii de pregătire în cadrul profilului servicii din învățământul profesional

LICEUL TEHNOLOGIC DE TRANSPORTURI ȘI DE CONSTRUCȚII IAȘI PLAN DE ACȚIUNE AL ȘCOLII

Față de anul trecut, când au optat pentru acest profil peste 30% dintre elevi, în acest an se constată o creștere semnificativă, de peste zece puncte procentuale, schimbări apărând și în distribuția pe domenii, respectiv o creștere a preferințelor pentru calificări profesionale din domeniul turism și alimentație (de la 56% la 74%) și scăderea cu 8 respectiv 10 procente pentru domeniul estetica și igiena corpului omenesc, respectiv comerț.

La profilul servicii, cele mai solicitate calificări profesionale sunt:

- Ospătar (chelner) vânzător în unități de alimentație – 2244 opțiuni
- Bucătar – 946 opțiuni
- Frizer-coafor-manichiurist-pedichiurist – 646 opțiuni
- Comerciant vânzător – 531 opțiuni
- Cofetar patiser – 283 opțiuni

Situația ocupării locurilor

Obiectivul principal al proiectului a fost distribuirea elevilor pe locurile din învățământul liceal și profesional, în funcție de rezultatele obținute la simularea județeană a Evaluării Naționale și a preferințelor exprimate.

Din cei 6.256 de elevi care și-au exprimat intenția de a urma cursurile postgimnaziale în unități de învățământ din județul Iași, au fost repartizați 6.186.

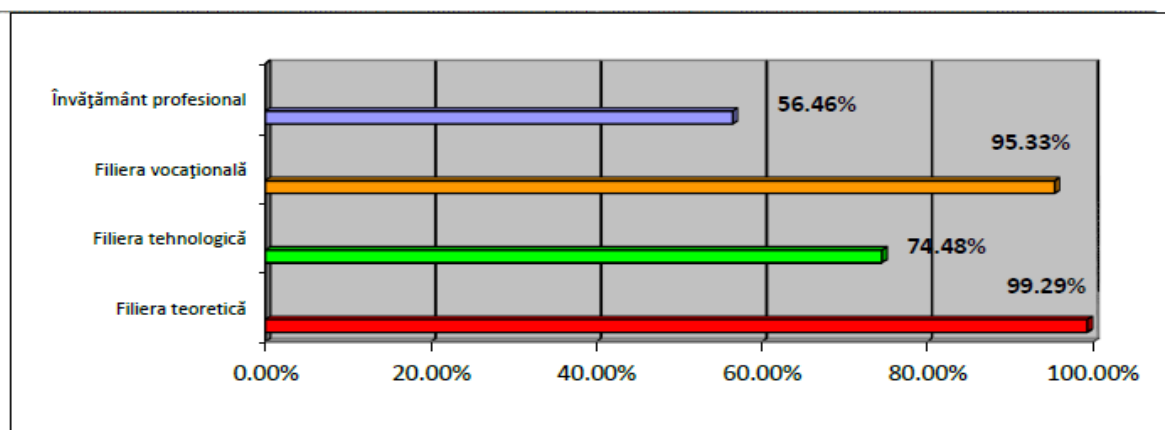

Grafic 7. Gradul de ocupare al locurilor

După cum era de așteptat, locurile de la clasele liceelor teoretice au fost ocupate în marea lor majoritate, cu diferențe pe cele două profile, respectiv 100 % pentru clasele de științe ale naturii față de 98,88 % pentru matematică-informatică; la profilul uman, s-au ocupat toate locurile la clasele de științe sociale și „doar” 98,72 % la filologie.

În cadrul filierei vocaționale, doar profilul teologic a înregistrat o rată de ocupare mai mică, de 68,33 %, la celelalte profile fiind de 100 %.

Filiera tehnologică prezintă o dinamică mai complexă, datorată existenței mai multor domenii și specializări.

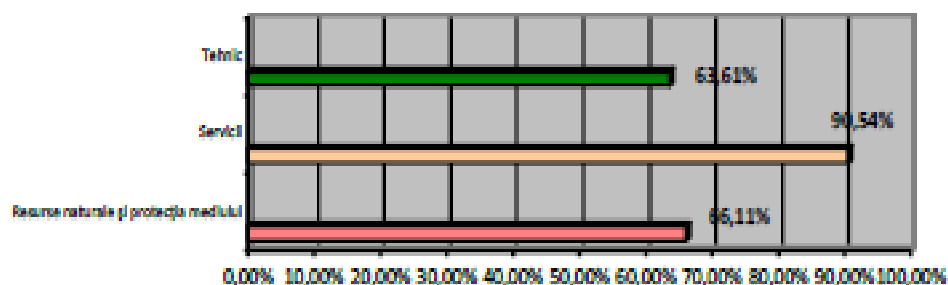

Grafic 8. Gradul de ocupare al locurilor în cadrul filierei tehnologice, pe domenii

LICEUL TEHNOLOGIC DE TRANSPORTURI ȘI DE CONSTRUCȚII IAȘI
PLAN DE ACȚIUNE AL ȘCOLII

Situația claselor cu un grad ridicat de ocupare a locurilor:

Profil	Domeniu	Specializare	Grad de ocupare %	Nr. opțiuni/loc
Resurse naturale și protecția mediului	Industrie alimentară	Tehnician în morărit, panificație și produse făinoase	100	11,4
		Tehnician în agricultura ecologică	91,67	9,8
		Tehnician analize alimentare	91,67	15,3
Servicii	Comerț	Tehnician în achiziții și contractări	100	24,8
		Tehnician în activități de comerț	100	17,2
		Tehnician în administrație	100	17,7
	Estetica și igiena corpului omenesc	Coafor stilist	100	10,2
	Turism și alimentație	Tehnician în turism	100	23,4
		Tehnician în gastronomie	88,2	12,4
		Organizator banqueting	88,1	12,5
Tehnic	Construcții, instalații și	Tehnician în construcții și lucrări publice	100	12,9

Profil	Domeniu	Specializare	Grad de ocupare %	Nr. opțiuni/loc
	lucrări publice			
	Mecanică	Tehnician mecanic pentru întreținere și reparații	100	10,9
	Industrie textilă și pielărie	Tehnician designer vestimentar	97,9	13,5
	Electric	Tehnician electronist auto	94,8	12,2
	Construcții, instalații și lucrări publice	Tehnician desenator pentru construcții și instalații	86,3	5,0

La polul opus se situează clasele de tehnician în agricultură, tehnician veterinar, tehnician aviație, tehnician de telecomunicații, tehnician transporturi.

În ceea ce privește învățământul profesional, gradul de ocupare al locurilor este de 57,9 %, pentru școala profesională de stat și de 56,5% pentru forma duală.

Concluzii:

- Derularea acțiunii la sfârșitul lunii ianuarie, după simularea județeană a Evaluării Naționale organizată de Inspectoratul Școlar Județean, a pus elevii într-o situație foarte apropiată de condițiile în care se va desfășura repartiția computerizată din vară, conștientizându-i asupra importanței formulării alegerilor pe baza unor criterii cât mai obiective.
- De subliniat și creșterea constantă a interesului pentru această simulare printr-o participare tot mai mare a elevilor; astfel, de la un procent de aproximativ 70% de chestionare completate în anul școlar 2020-2021, numărul lor s-a mărit la peste 74% în anul școlar următor, ajungând la peste 86% în acest an școlar. În același timp a scăzut numărul elevilor nerepartizați, de la 10% la doar 3,4%.
- Creșterea numărului maxim de opțiuni ce puteau fi formulate, de la 10 la 20, a permis, pe de o parte, repartizarea mai multor elevi și, pe de altă parte, a oferit mai multe date privind dinamica preferințelor de continuare a studiilor.
- Rezultatele obținute în urma centralizării răspunsurilor elevilor indică interesul crescut al acestora pentru participarea la mai multe activități de orientare școlară și profesională cât și o implicare mai activă în acest demers al profesorilor consilieri școlari.

Impactul sistemului de învățământ profesional și tehnic asupra șomajului

Învățământul profesional și tehnic este un motor și un accelerator pentru piața muncii, atât la nivelul județului nostru, cât și la nivel regional sau național, impactul acestuia fiind unul pozitiv, de diminuare a procentului șomajului. De asemenea, reamintim vacantarea pe piața muncii pe domenii IPT ca o concluzie și o recomandare de a orienta oferta educațională IPT în acest sens.

Se recomandă:

LICEUL TEHNOLOGIC DE TRANSPORTURI ȘI DE CONSTRUCȚII IAȘI
PLAN DE ACȚIUNE AL ȘCOLII

- Măsuri adecvate vizând: creșterea șanselor de ocupare a absolvenților, dezvoltarea competențelor antreprenoriale, creșterea adaptabilității forței de muncă și promovarea șanselor egale pentru participare la piața muncii;
- Creșterea implicării școlilor din ÎPT în programe de măsuri active pentru ocuparea forței de muncă.

Inserția profesională a absolvenților IPT la 6/12 luni de la absolvire, pe niveluri de educație

Inserția absolvenților IPT este privită din punct de vedere a participării la viața activă la nivel de județ Iași: continuare studiilor – de la nivel 3 la nivel 4 și 5 sau studiile universitare și angajarea. Inserția pe piața muncii a absolvenților de învățământ dual din anul 2023, la nivelul județului Iași:

- Total absolvenți: 119
- Angajați în domeniul de pregătire-33
- Angajați în alt domeniu-22
- Continuă studiile în domeniu-17
- Continuă studiile în alt domeniu-9
- Nu este angajat-14
- Plecat din țară-14
- Nu se cunosc informații-10

Comparativ, pentru absolvenții de învățământ dual promoțiile 2022 și 2023, inserția pe piața muncii se prezintă astfel:

Indicatori	2021-2022		2022-2023	
	Număr elevi	%	Număr elevi	%
Angajați în domeniul de pregătire	18	18,18	33	27,73
Angajați în alt domeniu	27	27,27	22	18,49
Continuă studiile în domeniu	18	18,18	17	14,29
Continuă studiile în alt domeniu	7	7,07	9	7,56
Nu este angajat	12	12,12	14	11,76
Plecat din țară	13	13,13	14	11,76
Nu se cunosc informații	4	4,04	10	8,40
Total	99	100	119	100

Inserția profesională a absolvenților de învățământ dual promoția 2022-2023 este de 46,22%, din care, inserția pe piața muncii în domeniul de pregătire este de 27,73% și diferența de 18,49% este procentul de inserție a absolvenților, în alt domeniu de pregătire.

Cauzele inserției slabe pe piața muncii a absolvenților de învățământ dual din anul 2023 județul Iași sunt:

- domiciliul în mediul rural al absolvenților (cheltuieli de navetă, insuficiența resurselor materiale pentru cazare)
- mirajul occidentului
- iluzia unor castiguri mari și imediate în alte domenii de activitate
- continuarea studiilor.

Concluzii din analiza ÎPT

Contextul educațional

Schimbările din ultimii ani în sistemul de ÎPT privind traseele de pregătire cu finalități specifice până la nivelul 5 de calificare pe fiecare rută, avantajele unui sistem deschis cu o

mobilitate crescută pe orizontală și pe verticală, introducerea creditelor transferabile și a portofoliului personal pentru formarea continuă, relevanța sporită a noilor standarde de pregătire profesională (SPP), introducerea învățământului DUAL, etc. – favorizează o mai bună adaptare a ofertei la nevoile beneficiarilor (inclusiv prin posibilitatea unor parcursuri individualizate).

În practică, se constată o promovare ușor deficitară a traseului progresiv de profesionalizare, confundat adesea de beneficiari (și chiar de către școli) cu nivelul de calificare al primei trepte (nivelul 1, acum lichidat), ignorându-se relevanța calificărilor care pot fi obținute până la nivelul 4 (ciclul superior al liceului) pe această rută sau nivel 5. Constatarea implică nevoia unor măsuri adecvate, atât în planificarea ofertei cât și în orientarea și consilierea elevilor, având în vedere implicații severe ale scăderii demografice, îndeosebi a populației școlare, în paralel cu fenomenul de îmbătrânire demografică, de care trebuie să se țină cont în planificarea ofertei și a resurselor sistemului ÎPT pe termen lung.

La nivelul județului Iași s-au înregistrat cele mai mari valori mari ale numărului elevilor din învățământul profesional, la nivelul Regiunii NE, pe toată perioada, aproape dublu față de toate celelalte județe ale regiunii.

Pentru anul 2023-2024 județul Iași școlarizează în învățământul profesional dual, 194 de elevi în clasa a IX-a, respectiv 148 de elevi în clasa a X-a și 108 elevi în clasa a XI-a.

Resursele umane din ÎPT

Gradul de acoperire cu profesori și maiștri calificați este bun, dar se constată dificultăți în acoperirea cu titulari în unele domenii cum ar fi: profesori și maiștri în construcții, industrie alimentară, agricultură/veterinar/zootehnie, electronică și automatizări – situație care generează adesea o fluctuație mare a personalului încadrat pe posturile respective.

Măsurile privind dezvoltarea profesională a personalului didactic din ÎPT trebuie să vizeze:

- *competențele metodice* (în raport cu noile cerințe și schimbările introduse prin reformele din ÎPT)
- *actualizarea competențelor de specialitate* cu accent pe noile tehnologii și schimbările organizaționale din mediul economic.

Ponderea importantă a populației ocupate în educație în prezent și impactul reducerilor de activitate pe fondul reducerii populației școlare obligă la identificarea și planificarea unor măsuri adecvate (mobilitate în cadrul sistemului, reconversie profesională, etc.).

Resursele materiale și condițiile de învățare

Situația bazei materiale a unităților școlare din ÎPT reprezintă o problemă prioritară, din perspectiva normelor obligatorii de siguranță, igienă și confort ale elevilor, standardelor de pregătire și exigențelor unui învățământ centrat pe elev. Se impune ca o necesitate realizarea unor programe de reabilitare și modernizare a infrastructurii (spații de curs, laboratoare, ateliere, infrastructura de utilități) și de dotare cu echipamente de laborator și instruire practică.

Din totalul numărului de laboratoare din Regiunea NE **județul Iași** are cea mai mare pondere- 25% (335 laboratoare), din totalul înregistrat la nivelul regiunii.

În Iași funcționează cel mai mare număr de unități școlare IPT de la nivelul regiunii – 53 de unități, 191 de ateliere și 4.448 de unități PC

Mecanismele decizionale și descentralizarea funcțională în TVET

Consolidarea structurilor consultative din ÎPT și creșterea rolului partenerilor sociali în planificarea ofertei și antrenarea sporită a acestora în procesele decizionale

Susținerea eforturilor pentru introducerea unui sistem de asigurare a calității

Promovarea rețelelor de colaborare între școli, inclusiv cu școli din UE, pentru stimularea progresului în raport cu un set comun de indicatori de referință și adoptarea celor mai bune practici (*benchmarking*)

Adoptarea planificării prin PAS (planuri de acțiune ale școlilor) corelate cu planurile regionale și locale (PRAI și PLAI) de către toate unitățile de ÎPT

Se recomandă:

LICEUL TEHNOLOGIC DE TRANSPORTURI ȘI DE CONSTRUCȚII IAȘI
PLAN DE ACȚIUNE AL ȘCOLII

- Adoptarea de către ÎPT a unei ținte de reducere a șomajului tinerilor din grupa de vârstă 15-24 de ani - indicator de impact care poate fi măsurat pe baza datelor statistice disponibile la nivel regional (cu mențiunea că nu este diferențiat pentru tinerii proveniți din ÎPT)
- Adoptarea unui sistem unitar de monitorizare a inserției profesionale a absolvenților prin: colaborarea între ministere în vederea compatibilizării bazelor de date din șomaj cu noile trasee și finalități ale sistemului de educație și formare profesională.
- Studii periodice în rândul absolvenților și angajatorilor vizând inserția profesională, gradul de utilizare a competențelor și alte informații utile privind finalitățile sistemului de educație și formare profesională:
 - ✓ sondaje proprii efectuate direct de către școli
 - ✓ sondaje reprezentative pentru rețeaua școlară la nivel județean prin intermediul unor organizații/instituții specializate.
- Implicarea ÎPT în programe de măsuri active de ocupare, prioritar în sprijinul tinerilor care după 6 luni de la absolvire nu se integrează pe piața muncii.
 - ✓ colaborarea unităților de învățământ cu autoritățile locale și cu serviciile de asistență socială pentru monitorizarea elevilor cu risc de abandon școlar.
 - ✓ asigurarea de servicii de mediere școlară de calitate, în cât mai multe unități școlare care se confruntă cu situații de risc de abandon școlar;
 - ✓ consolidarea parteneriatului cu organizații nonguvernamentale și cu diverse instituții pentru prevenirea abandonului și diminuarea absenteismului; includerea cu prioritate în proiectele destinate prevenirii abandonului școlar a unităților școlare care au populație școlară

Concluzii din analiza ofertei TVET

Concluziile formulate din analiza planurilor de școlarizare conduc la nevoia de coordonare pe baza colaborării școlilor în rețea pentru optimizarea ofertei, având în vedere:

- ✓ acoperirea rațională a nevoilor de calificare în teritoriu
- ✓ eliminarea unor paralelisme nejustificate în scopul lărgirii gamei de calificări pentru care poate opta elevul în zonă
- ✓ utilizarea optimă a resurselor materiale și umane cu impact în creșterea eficienței și calității serviciilor educaționale
- ✓ soluțiile cele mai bune pentru asigurarea accesului la educație și continuării studiilor la nivelul următor de calificare, în condiții de șanse egale (acces, calitate, varietate de opțiuni)

Plecând de la structura cererii potențiale, în perspectiva 2017-2025, pe domenii de formare ale ÎPT, în ipoteza scenariului moderat din Studiul previzional, în Regiunea Nord - Est, sunt recomandate ponderile pentru cuprinderea elevilor, pe domenii, din tabelul următor.

Ponderi orientative pentru oferta la învățământul liceal tehnologic + învățământul profesional (învățământ de zi, de masă, de stat).

Domeniul pregătirii de bază/ Profilul	Ținte propuse pentru oferta de formare * (%)
1.Mecanică	18,70
2.Electromecanică	3,40
3.Electronică și automatizări	3,50
4.Chimie industrială	0,90
5.Materiale de construcții	0,80
6.Electric	4,50
7.Construcții, instalații și lucrări publice	10,40
8.Agricultură	10,00
9.Silvicultură	0,10

LICEUL TEHNOLOGIC DE TRANSPORTURI ȘI DE CONSTRUCȚII IAȘI
PLAN DE ACȚIUNE AL ȘCOLII

10.Comerț	12,90
11.Turism și alimentație	7,60
12.Industrie alimentară	0,70
13.Fabricarea produselor din lemn	1,50
14.Industria textilă și pielărie	9,40
15.Tehnici poligrafice	0,10
16.Estetica și igiena corpului omenesc	0,10
17. Protecția mediului	2,60
18. Economic	12,80
19. Producție media	0,00
TOTAL	100

** ponderile reprezintă ieșiri din sistemul ÎPT în 2025*

Studiul previzional privind cererea de formare profesională în perspectiva 2025 – 2030. Componenta Proiecția cererii de forță de muncă și a cererii de formare profesională pe termen mediu și lung - a fost realizat de către Institutul Național de Cercetare Științifică în domeniul Muncii și Protecției Sociale, partener în cadrul proiectului „Corelarea ofertei educaționale a învățământului profesional și tehnic cu cerințele pieței muncii, proiect coordonat de CNDIPT.

ȚINTE PE DOMENII PENTRU STRUCTURA PLANURILOR DE ȘCOLARIZARE

ȚINTE PE DOMENII PENTRU STRUCTURA PLANURILOR DE ȘCOLARIZARE (ÎNVĂȚĂMÂNT DE STAT, DE MASĂ, DE ZI)					
DOMENIUL	Plan școlarizare realizat la clasa a IX-a IPT în anul școlar 2023-2024			Ținte pentru oferta IPT 2015-2020 IAȘI	Regiune N-E
	Nr. clase	Nr elevi	%		
RESURSE NATURALE ȘI PROTECȚIA MEDIULUI	28	640	13,55%	20	22%
Industrie alimentară	10	232	4,91%	6-8%	6
Agricultură	13	285	6,04%	8-10%	8
Silvicultură			0,00%	0%	3
Protecția mediului	5	123	2,60%	3-5%	5
INDUSTRIE/PROFIL TEHNIC	95	2349	49,75%	50	50%
Fabricarea produselor din lemn	2	51	1,08%	2-4%	2
Electronică și automatizări	10	245	5,19%	8-10%	8
Producție media	2	51	1,08%	0-1%	0
Construcții, instalații și lucrări publice	11,5	301	6,37%	8-10%	8
Mecanică	39,5	982	20,80%	18-20%	18
Electric	10	255	5,40%	0-2%	2
Industrie textilă și pielărie	13	299	6,33%	8-10%	10
Materiale de construcții			0,00%	0-1%	0
Electromecanică	5	113	2,39%	0-2%	2
Chimie industrială	2	52	1,10%	0-1%	0
Tehnici poligrafice			0,00%	0	0
SERVICII	68	1733	36,70%	30	28%
Turism și alimentație	31	792	16,77%	8-10%	10
Economic	21	525	11,12%	8-10%	8
Comerț	9	227	4,81%	10-12%	8
Estetica și igiena corpului omenesc	7	189	4,00%	2-4%	2

ANALIZA SWOT A CORELĂRII OFERTEI DE FORMARE PROFESIONALĂ CU CEREREA

Analiza SWOT pentru implicațiile IPT

<i>Puncte tari</i>	<i>Puncte slabe</i>
<ul style="list-style-type: none"> - Introducerea învățământului dual, începând cu anul 2018-2019 la nivel de județ, astfel că în acest an școlar există 21 clase de învățământ dual (450 elevi). - Cererea mare din partea operatorilor economici pentru calificările ce fac obiectul învățământului profesional și tehnic; - Existența unui cadru legal ce reglementează parteneriatul public privat - CR și CLDPS care sprijină dezvoltarea IPT - Ordinul nr. 4456/2015 - publicat în M. Of. al României - în vigoare de la 14 august 2015; - Existența cadrului legislativ pentru asigurarea calității (metodologii de asigurare a calității, fundamentare a planului de școlarizare, de elaborare a planificării în învățământului profesional și tehnic). - Oferta de formare este corelată cu cerințele operatorilor economici și domeniile de dezvoltare. - Infrastructura la nivelul învățământului profesional și tehnic este cea mai mare din regiune; - Un număr important de unități școlare au beneficiat de finanțare Phare - dotare cu laboratoare și ateliere - Resursa umană - ponderea cadrelor didactice calificate 98%; - Parteneriat activ - cele mai multe parteneriate cu operatorii economici încheiate de școli, locul I la nivel de regiune - Perfecționarea cadrelor didactice în contextual realizării lecțiilor în sistem on line, adaptarea strategiilor didactice la contextual actual. - Perfecționarea cadrelor didactice prin participare la schimburi de experiențe în proiecte ERASMUS 	<ul style="list-style-type: none"> - Denușarea contractelor de învățământ dual, de către unii operatori economici, ca urmare a falimentării firmelor, în contextual pandemiei; - Declinul demografic și migrația - Inserția pe piața muncii este redusă pentru absolvenții de învățământ profesional - Lipsa surselor de date privind migrația pentru categoria de vârstă relevantă pentru învățământului profesional și tehnic . - Populația relevantă pentru învățământului profesional și tehnic este predominant din mediul rural care nu dispune de infrastructură - Rata abandonului în mediul rural este cea mai mare la nivel de județ - Rata de absolvire în mediul rural este mică față de mediul urban - Rata de tranziție este în scădere - Lipsa resurselor financiare pentru monitorizarea inserției absolvenților din învățământului profesional și tehnic
Oportunități	Amenințări
<ul style="list-style-type: none"> - Existența liniilor de finanțare dedicate IPT, practicii la locul de muncă, implementării sistemului dual de formare profesională, asigurării calității în formarea 	<ul style="list-style-type: none"> - Contextul economic și politic influențează puterea economică a unităților economice.
<i>Puncte tari</i>	<i>Puncte slabe</i>
<ul style="list-style-type: none"> profesională; - Posibilitatea derulării unor programe de dezvoltare a resurselor umane, prin proiecte cu fonduri nerambursabile; - Județul Iași are o dinamică pozitivă, înregistrează o creștere a populației totale cea mai mare creștere din regiunea NE se înregistrează în județul Iași; - Nivelul tinerilor, categoria de vârstă 0-24 de ani, care pleacă din țară, este în scădere; - Sectoarele cele mai active din regiune sunt comerț, industrie prelucrătoare, construcții, hoteluri, agricultură; - Trend ascendent în domeniul servicii - Existența instituțiilor de învățământ superior care furnizează personal calificat, de Nivel 6 	<ul style="list-style-type: none"> - Situația economică care plasează regiunea pe ultimul loc, ca una din cele mai sărace, devenind astfel neatractivă ca perspectivă pentru locuri de muncă; - Lipsa de motivare și participarea foarte scăzută a forței de muncă la programe de formare continuă a adulților; - Timpul îndelungat necesar proiectării, schimbării, implementării și măsurării rezultatelor, impactului procesului de formare; - Bariere în actualizarea COR, a nomenclatorului; - Decalajul dintre ritmul schimbărilor economice și al pieței muncii și sistemul formării profesionale - Schimbări legislative necorelate cu piața muncii - Necorelarea ofertei de școlarizare cu cerințele pieței muncii

Rezumatul principalelor concluzii și obiective de dezvoltare a IPT

Din analiza punctelor slabe și a oportunităților pot fi formulate următoarele recomandări:

<i>Nr. crt.</i>	<i>Recomandare</i>	<i>Nivel de competență</i>
1.	Promovarea egalității de șanse și de acces la educație, pentru toți cetățenii, fără discriminare, prin asigurarea unui învățământ de calitate care să asigure un sistem de standarde de pregătire și evaluare în sistemului de învățământ	regional/ Local
2.	Măsuri de susținere a activităților ce urmăresc adaptarea rețelei școlare și a ofertei de formare profesională inițială și continuă la cerințele pieței muncii și a opțiunilor elevilor.	regional/ Local
3.	Susținerea activităților ce urmăresc formarea continuă și creșterea ponderii populației cu grad ridicat de pregătire/ calificare.	regional/ Local
4.	Măsuri care să determine asigurarea egalității de șanse în formarea inițială.	regional/ Local
5.	Măsuri care să îmbunătățească cooperarea și parteneriatele operatorilor economici cu ISJ, școli la nivel local/regional	regional/ Local
6.	Măsuri de formare continuă a cadrelor didactice din sistemul IPT, în vederea asigurării calității în formare.	regional/ Local
7.	Dezvoltarea infrastructurii unităților școlare, în vederea asigurării calității în IPT.	Național/ regional/ local
8.	Dezvoltarea mecanismelor rețelei și serviciilor de orientare și consiliere în carieră	Național/ regional/ local
9.	Realizarea de proiecte integrate la nivel național din fonduri UE pentru atingerea obiectivelor strategice VET	Național/ local
10.	Îmbunătățirea cadrului legislativ/normativ care să încurajeze parteneriatul școală – întreprindere, necesar asigurării calității în IPT.	Național
11.	Realizarea unui sistem de selecție în formare, pe baza aptitudinilor elevilor și a achizițiilor anterioare la începutului traseului de formare	Național

CONCLUZII ȘI RECOMANDĂRI. PLAN DE MĂSURI

Scopul analizelor detaliate în prezentul document a fost desprinderea unor concluzii și recomandări - sintetizate din fiecare capitol de analiză - în atenția factorilor de răspundere la diferite niveluri de decizie din sistemul de educație și formare profesională și, în final, de a propune un plan de măsuri (structurate în cadrul priorităților, obiectivelor și țințelor dezvoltate în planul de măsuri).

Prezentul capitol se rezumă la a sintetiza unele dintre implicațiile mai importante rezultate din analiză și de a introduce acțiunile detaliate în capitolul final.

Analiza demografică indică un declin general al populației, în mod deosebit pentru grupele tinere de vârstă. Cel mai însemnat declin se proiectează pentru grupul țintă principal (15-18 ani) în care se încadrează elevii de liceu, respectiv școala profesională.

O primă concluzie vizează nevoia unei gestiuni eficiente, previzionale, a dezvoltării resurselor umane, sprijinită de investiții corespunzătoare în capitalul uman.

Pentru sistemul de educație și formare profesională, previziunile demografice corelate cu concluziile rezultate din analiza indicatorilor pentru educație și din analiza ofertei curente în raport cu tendințele pieței muncii și economiei regionale, conduc la nevoia de planificare a unor măsuri vizând: ajustarea ofertei în raport cu nevoile de calificare pe termen lung, asigurarea accesului la educație și formare profesională (acces vs. calitatea serviciilor și varietatea opțiunilor), optimizarea resurselor.

De asemenea, pentru compensarea pierderilor de populație școlară și consolidarea poziției școlilor în cadrul comunității se desprinde nevoia și oportunitatea unei strategii de diversificare a grupurilor țintă și a ofertei de servicii: implicarea activă pe piața formării adulților, servicii în folosul comunității, contracte cu întreprinderile și alte organizații pentru studii, cercetări și consultanță, etc.

În sprijinul adaptării permanente a ofertei la comanda socială, se recomandă crearea și aplicarea unor proceduri coerente de investigare a nevoilor de calificare la nivel regional și local,

care să furnizeze informațiile necesare și credibile, de calitate, periodic actualizate și accesibile școlilor și beneficiarilor sistemului de educație și formare profesională.

Este esențială coordonarea în acest scop între instituțiile Consorțiului regional, în vederea planificării și implementării unor proceduri adecvate pentru investigarea pieței muncii.

Corelarea bazelor de date din șomaj cu noile finalități (calificări/niveluri de calificare) obținute prin sistemul de educație și formare profesională și cu prevederile viitorului cadru național al calificărilor ar facilita schimbul de informații utile, de interes reciproc.

De asemenea se recomandă colaborarea între instituțiile din educație și formare profesională, universități și ale organizații specializate pentru proiectarea și aplicarea unor proceduri adecvate de sondare a opiniei absolvenților și angajatorilor - vizând inserția profesională, gradul de utilizare a competențelor și alte informații utile privind finalitățile sistemului de educație și formare profesională

Corelarea concluziilor desprinse din analizele detaliate în capitolele PLAI destinate pieței muncii și economiei regionale, cu constatările din analiza ofertei curente a sistemului TVET, a condus la conturarea unor recomandări pentru viitoarele planuri de școlarizare din județ.

În sprijinul raționalizării rețelei școlare și optimizării resurselor se recomandă evaluarea poziției în viitor a fiecărei școli din rețeaua școlară actuală – prin aplicarea unui set de criterii și indicatori obiectivi cu referire la: evoluția demografică, condițiile de acces în zonă/zonile apropiate, calitatea serviciilor, relevanța față de nevoile de calificare și opțiunile elevilor.

În concluzie, general valabil, pentru ameliorarea efectelor punctelor slabe utilizând oportunitățile și punctele tari este necesar:

- ✓ adaptarea ofertei de formare la cerințele pieței muncii;
- ✓ implementarea cu succes la nivelul județului Iași a învățământului dual;
- ✓ creșterea populației cu nivel ridicat de educație prin programe de formare continuă;
- ✓ reducerea ratei de părăsire timpurie a școlii;
- ✓ dezvoltarea resurselor umane din sistemul IPT, în vederea asigurării calității în formare;
- ✓ dezvoltarea infrastructurii unităților școlare IPT în vederea asigurării calității în formare;
- ✓ dezvoltarea învățământului rural și a diversificării ofertei de formare susținută de funcționarea în rețea a școlilor;
- ✓ intensificarea serviciilor de orientare și consiliere școlară și profesională din clasele de gimnaziu și cointeresarea părinților și partenerilor sociali pentru acordarea de burse cu scopul de a sprijini și motiva elevii;
- ✓ încurajarea partenerilor sociali și cointeresarea în participarea la programele de formare,
- ✓ informarea și demonstrarea eficienței sistemului de calificare bazat pe competențe;
- ✓ promovarea activităților în vederea promovării mentoratului ca măsură preventivă;
- ✓ înființarea centrelor de evaluare a competențelor dobândite în alte contexte.

PLANUL DE MĂSURI

Obiectiv general: Creșterea calității și accesului la programe de formare profesională în vederea adaptării la cerințele pieței muncii					
PRIORITATEA 1: Îmbunătățirea relevanței sistemului de formare profesională					
Obiective O1: Corelarea ofertei IPT cu cererea pieței forței de muncă					
O2: Dezvoltarea Parteneriatului Public Privat					
Indicatori de impact:					
- Creșterea ratei de ocupare a tinerilor cu nivel de educație ISCED 3 și 4 la 63% până în 2024, - Creșterea ponderii absolvenților învățământului liceal tehnologic și profesional la 62% în 2024,					
Obiectivul 1 : Corelarea ofertei IPT cu cererea pieței forței de muncă			Precondiții și riscuri:		
Indicatori: - din total IPT: 60% învățământ liceal tehnologic, 40% învățământ profesional - din total învățământ profesional : 9 clase de învățământ profesional dual - creșterea procentului absolvenților IPT angajați la operatpriei economici, parteneri ai unităților de învățământ la 40%			- lipsa resurselor financiare pentru derularea de campanii de promovare - durata procedurilor de autorizare - lipsa resurselor pentru monitorizare		
Acțiuni - Activități	Rezultate	Termene	Instituții responsabile	Indicatori	Precondiții și riscuri
A.1. Dezvoltarea programelor de învățare la locul de muncă în formarea profesională	număr de clase învățământ profesional, număr de clase în sistem dual	anual	ISJ, școala	9 clase de învățământ dual	- Lipsa autorizării, costuri ridicate ale autorizării - durată procedurilor de autorizare, nu permite un răspuns prompt la cerințe OP, se pierde fidelitatea răspunsului la cererea pieței forței de muncă. Dezinteresul elevilor și al părinților
A.2. Monitorizarea inserției profesionale a absolvenților programelor de formare	raport monitorizarea inserției la 6 luni raport monitorizarea inserției la 12 luni	anual	ISJ, școala	100% unități școlare care monitori-zează inserția	Lipsa resurselor financiare, umane Lipsa de expertiză și experiență a personalului didactic în efectuarea monitorizării inserției
A.3. Organizarea de - campanii de promovare, - schimbul de experiențe și bune practici/ mobilități internaționale în formarea profesională	campanii de promovare schimburi de bune practici/mobilități	permanent	ISJ, UAT, școala, CCD, CJRAE	Campanie - Calendar anual	Lipsa resurselor financiare Lipsa personalului specializat în campanii de promovare la nivelul unității școlare

LICEUL TEHNOLOGIC DE TRANSPORTURI ȘI DE CONSTRUCȚII IAȘI
PLAN DE ACȚIUNE AL ȘCOLII

Obiectivul 2 : Dezvoltarea Parteneriatului Public Privat Indicatori: - gradul de satisfacere a solicitărilor operatorilor economici -100% în 2024 față de 97% 2023 - creșterea numărului de contracte de parteneriate cu operatorii economici la 100 % - creșterea implicării operatorilor economici în elaborarea programelor de formare profesională și CDL la 100%			Precondiții și riscuri: - interesul scăzut al operatorilor economici/lipsa de comunicare - insuficientă promovare - situația economică regională instabilă		
Acțiuni - Activități	Rezultate	Termene	Instituții responsabile	Indicatori	Precondiții și riscuri
A.1. Informarea mediului economic despre oferta IPT	numărul sesiunilor de informare/ numărul operaori informați	octombrie fiecare an	ISJ, unitatea școlară, parteneri	2 întâlniri pe unitate școlară	- lipsă de comunicare/răspuns a operatorului la solicitările mediului educativ (ISJ, școala)
A.2. Realizarea de parteneriate în vederea desfășurării practicii inclusiv organizarea de clase în sistem dual	- numărul de parteneriate cu operatorii economici - număr de consorții școală-operatori economici care asigură spații de instruire practică	Septembrie - octombrie fiecare an conform calendarului aprobat de ministerul educației pentru organizare și funcționarea ÎPT	ISJ, unitatea școlară, parteneri	100% contracte de parteneriat pentru stagiile de practică	Situația economică instabilă, ce nu permite operatorului economic încheierea de contracte de parteneriat pe mai mult de 1 an
A.3. Implicarea și consultarea OP în realizarea programelor de pregătire practică și CDL	numărul de programe și CDL realizate în parteneriat cu OP	Septembrie-octombrie fiecare an	ISJ, unitatea școlară,	100% CDL / unitatea școlară elaborate în parteneriat cu operatorul economic, parteneri	Lipsa de personal ai operatorului economic disponibil să colaboreze cu școala în elaborarea CDL

LICEUL TEHNOLOGIC DE TRANSPORTURI ȘI DE CONSTRUCȚII IAȘI
PLAN DE ACȚIUNE AL ȘCOLII

PRIORITATEA 2: Dezvoltarea sistemelor de asigurare a calității formării profesionale					
Obiective: O3: Asigurarea calității sistemului de formare profesională inițială O4: Actualizarea instrumentelor de planificare strategică PRAI/PLAI/PAS					
Indicatori de impact: - Reducerea ratei abandonului școlar la învățământul liceal tehnologic și la învățământul profesional la 2% în 2025 - creșterea ponderii absolvenților din ÎPT în perioada 2020-2025 - creșterea ponderii absolvenților din învățământul profesional					
Obiectivul 3 : Asigurarea calității sistemului de formare profesională Indicatori: - Actualizarea infrastructurii formării profesionale inițiale conform cerințelor exprimate în SPP - Creșterea numărului de profesori calificați la 100% în 2024 de la 97% în 2020 - Actualizarea competențelor personalului didactic conform cerințelor operatorului economic			Precondiții și riscuri: - lipsă strategie de dezvoltare și planificare fonduri pentru sistemul educativ - lipsa de implicare a cadrelor didactice - lipsa de atractivitate a cursurilor		
Acțiuni - Activități	Rezultate	Termene	Instituții responsabile	Indicatori	Precondiții și riscuri
A.1.Dezvoltarea centrelor de formare profesională și dotarea unităților școlare cu echipamente	număr de școli cu dotare corespunzătoare - ateliere și laboratoare conform SPP	2023-2024	ISJ, operatori economici, UAT	100% unități dotate corespunzător SPP	Lipsă de surse de finanțare locale
A.2.Dezvoltarea de programe de perfecționare/specializare/recalificare a cadrelor didactice	- număr de programe de specializare/perfecționare/reconversie profesională pentru cadrele didactice - număr de cadre didactice care participa la programe	2023-2024	ISJ, CCD Alte instituții furnizoare Parteneriate ERASMUS	70% participare cadre didactice la programe de specializare/perfecționare/reconversie	Lipsa de motivare a cadrelor didactice Lipsa de atractivitate a cursurilor (Conținuturile cursurilor nu sunt actualizate conform nevoilor actuale) Devalorizarea formării, datorită concurenței
Obiectivul 4: Actualizarea instrumentelor de planificare strategică PRAI/PLAI/PAS Indicatori: - actualizarea anuală a PLAI/PAS - participarea la cursuri de management educativ a tuturor directorilor numiți prin concurs sau cu delegație			Precondiții și riscuri: - lipsă finanțare - lipsă persoane disponibile și cu resurse de timp		

LICEUL TEHNOLOGIC DE TRANSPORTURI ȘI DE CONSTRUCȚII IAȘI
PLAN DE ACȚIUNE AL ȘCOLII

Acțiuni - Activități	Rezultate	Termene	Instituții responsabile	Indicatori	Precondiții și riscuri
A.1. Actualizarea PRAI/PLAI/PAS	PRAI/PLAI/PAS anual	anual	CR/CLDPS	PRAI PLAI, PAS	Lipsa finanțare Lipsă implicare
A.2 Monitorizarea implementării PRAI/PLAI/PAS	Raport monitorizare implementare PRAI/PLAI/PAS cu recomandări	anual	CR/CLDPS	1 Raport monitorizare PRAI/PLAI/PAS	Lipsă de fonduri Lipsă de timp a persoanelor responsabile
A.3. Participarea directorilor și cadrelor didactice la cursuri de management educațional	Competențe de management educativ aplicate în elaborarea PAS	2023-2024	ISJ/CCD	100% directori participanți la cursuri 30% cadre didactice participante la cursuri	Lipsă de cursuri/ autorizate la nivel local Lipsa unei analize de nevoi de formare a cadrelor didactice Lipsă de implicare a cadrelor didactice/ directori/

PRIORITATEA 3 : Asigurarea egalității de șanse și accesului la educație

Obiective

O5: Creșterea participării și facilitarea accesului grupurilor defavorizate la programele de formare profesională

O6: Dezvoltarea infrastructurii serviciilor de Orientare și Consiliere Profesională

Indicatori de impact:

- scăderea ratei de părăsire timpurie a școlii de la 23,5% în 2017 la 10% în 2025
- scăderea nr. elevi/consilier în vederea îmbunătățirii calității serviciilor OPS

Obiectivul 5 : Creșterea participării și facilitarea accesului la programele de formare profesională

Precondiții și riscuri:

Indicatori:

- număr de tineri din ÎPT beneficiari de susținere financiară la 100%
- număr de programe/proiecte prin care se dezvoltă competențe antreprenoriale 25

- lipsă fonduri bugetul local
- lipsa de autorizării de funcționare a căminelor și cantinelor existente datorită neasigurării condițiilor
- ineficiența costurilor de întreținere a infrastructurii existente

Acțiuni - Activități	Rezultate	Termene	Instituții responsabile	Indicatori	Precondiții și riscuri
-----------------------------	------------------	----------------	--------------------------------	-------------------	-------------------------------

LICEUL TEHNOLOGIC DE TRANSPORTURI ȘI DE CONSTRUCȚII IAȘI
PLAN DE ACȚIUNE AL ȘCOLII

A.1. susținerea tinerilor defavorizați în vederea participării la educație și formare profesională	- număr de elevi beneficiari de susținere financiară (bugetul de stat, sau OP) - număr de elevi ce beneficiază de cazare în internat și cantină	anual	ISJ, UAT, Operatori economici	Număr de elevi susținuți financiar/ cazați cu masă	Lipsa fonduri bugetul local Desființarea infrastructurii școlilor ce dețineau cămin și cantină Lipsă autorizații de funcționare cămine și cantine existente Ineficiența costurilor căminelor/ cantinelor de dimensiuni mari, ce ar putea fi folosite pentru numărul mic de elevi din prezent
A.2. Dezvoltarea competențelor antreprenoriale în cadrul programelor de formare profesională	număr de elevi ce activează în cadrul unei firme de exercițiu	anual	ISJ, CJRAE	număr de firme de exercițiu înființate. Număr de elevi ce activează în firma de exercițiu	Lipsă interes/motivare Puține școli au implementat programul firme de exercițiu
Obiectivul 6: Dezvoltarea infrastructurii serviciilor de Orientare și Consiliere Profesională			Precondiții și riscuri:		
Indicatori: - creșterea numărului de personal calificat în oferirea serviciilor de OPS la 100% - număr de elevi și părinți informați și consiliați 100%			- lipsa de fonduri pentru înființarea posturilor de consilier școlar pentru fiecare unitate școlară		
- lipsa de interes din partea cadrelor didactice de a participa la programe de OSP					
Acțiuni - Activități	Rezultate	Termene	Instituții responsabile	Indicatori	Precondiții și riscuri
A.1. Îmbunătățirea serviciilor de OSP și a consilierii în carieră	- număr de centre de informare și consiliere - număr de cadre didactice calificate în OSP	anual	ISJ, CJRAE		Numărul mare de elevi ce revine unui consilier Lipsa fondurilor pentru înființarea mai multor posturi de consilieri Lipsa de interes a cadrelor didactice de a participa la cursuri de OPS
A.2 Facilitarea accesului la programele de informare și OSP a elevilor și părinților	număr de elevi consiliați număr părinți consiliați	anual	UȘ, ISJ, CJRAE		Lipsa de comunicare a părinților cu școala În sistemul ÎPT un procent foarte mare de elevi provine din familii monoparentale, au părinții ambii sau numai unul plecați la muncă în alte țări și nu este legalizată tutela acestora

2.2 ANALIZA MEDIULUI INTERN

1. Identitatea școlii

Liceul Tehnologic de Transporturi și de Construcții Iași este situat în zona industrială a Iașului, bdul. Socola 82 și a fost înființat la 01.09.2013 prin fuziunea dintre Colegiul Tehnic de Transporturi și Liceul Tehnologic "Anghel Saligny".

Colegiul Tehnic de Transporturi având o vechime de peste 40 ani a fost înființat sub denumirea de Grup Școlar Căi Ferate la 1 aprilie 1970, prin comasarea Școlii Profesionale de Căi Ferate cu Școala Profesională Auto, ca urmare a Ordinului 243 emis de Ministerul Transporturilor. Primele clase liceale cu profil tehnic au început cursurile în septembrie 1973, oferind elevilor posibilitatea de a opta pentru următoarele meserii: mecanic exploatare intretinere și reparatii locomotive și vagoane, electromecanic, telecomunicații, mecatronica și automatizari, construcții și lucrări publice.

Denumiri purtate anterior:

- ◆ *Liceul mecanic nr.2*
- ◆ *Liceul industrial nr.4*
- ◆ *Liceul CFR*
- ◆ *Grupul Școlar Industrial de Transporturi Cai Ferate*
- ◆ *Grupul Școlar Industrial de Transporturi Cai Ferate "Cuza-Voda"*
- ◆ *Grup Școlar "Cuza-Voda"*
- ◆ *Grup Școlar Tehnic de Transporturi Cai Ferate*
- ◆ *Colegiul Tehnic de Transporturi*
- ◆ *Colegiul Tehnic de Transporturi și Construcții Iași*

Liceul Tehnologic "Anghel Saligny" Iasi a fost înființat prin Ordinul numărul 311 din 29.06.1968 emis de Ministerul de Construcții pentru Industria Chimică și Rafinării, având la început denumirea de Grup Școlar de Construcții, ca o necesitate a învățământului tehnic ieșean. Unitatea și-a deschis porțile începând cu anul școlar 1968-1969 la capacitatea proiectată cu specialitățile prevăzute în programă. În timp, denumirea școlii a suferit numeroase modificări, astfel:

1974 Liceul de Construcții nr. 2 Iași;

1975 Liceul Industrial nr.7 Iași;

1992 Grup Școlar Industrial de Construcții Montaj Iași;

2001 Grup Școlar „Anghel Saligny” Iași

(conform adresei ISJ, Biroul Plan, Normare, Salarizare nr. 6081/25.07.2001)

2011 Liceul Tehnologic "Anghel Saligny" Iași

2013 Colegiul Tehnic de Transporturi și Construcții Iași

Informații generale privind unitatea

- *Tipul unității de învățământ: liceu tehnologic*
- *Niveluri de învățământ existente: liceal, profesional și școală de maiștri*
- *Programe și filiere educaționale: tehnologică (liceu) și domeniile: electromecanic, electric, mecanic, construcții, instalații și lucrări publice.*
- *Forma de finanțare: de stat.*
- *Formele de învățământ din unitate: zi - rută directă, seral- rută directă, școală profesională și școală de maiștri.*
- *Limbi străine studiate: engleza, franceza și rusa.*
- *Modalități de desfășurare a procesului de învățământ: predare normală.*

2. Servicii oferite

- *Internat = 300 locuri cazare; nr.elevi din școala cazați = 250, restul locurilor deservesc celelalte școli din apropiere.*
- *Cantină cu capacitate = 300 locuri.*
- *Modul de utilizare a cantinei: masa elevilor 100%,*
- *Nr. elevi ai școlii care iau masa la cantină = 220 (în condiții internat, supliment, semiinternat)*
- *Cabinet medical – asigurarea asistenței cu medic școlar.*
- *Cabinet de consiliere școlară– cu profesor consilier școlar propriu.*

3. Predarea și învățarea – Condiții, organizare, rezultate

Pentru analiza procesului de predare-învățare s-au constituit echipe la nivelul fiecărei catedre. Echipele au evaluat activitatea și rezultatele anului școlar trecut în cadrul fiecărei catedre, întocmind un raport. Analiza rapoartelor au scos în evidență:

A. Mediul de învățare - Context și condiții de funcționare

PUNCTE TARI:

- *Numărul de elevi pe post/normă didactică = 100%*
- *16 laboratoare și cabinete din care 8 laboratoare nou înființate: **transporturi, informatică, telecomunicații, electromecanică, instalații electrice, construcții, instalații și lucrări publice** și 6 Săli de clasă mobilate ergonomic*
- *Centrul de Documentare și Informare*
- *Acoperirea disciplinelor de studiu cu personal didactic calificat: 100%*
- *Organizarea procesului didactic în spații de învățământ corespunzătoare pentru discipline care impun condiții și dotări specifice, respectiv pentru disciplinele din ariile curriculare: limbă și comunicare, științe, tehnologii și educație fizică = 100%*
- *Oferta disciplinelor opționale CDL – stabilirea tuturor disciplinelor opționale s-a realizat conform cu opțiunile elevilor, exprimate în corelație cu oferta inițiată de școală și realizate cu specialiști în domeniu având avizul ISJ*
- *Dezvoltarea curriculumului – este elementul principal de promovare a actului educational specific școlii noastre, care include un pachet optional pentru CDL cu discipline noi în domeniul transporturilor și construcțiilor cu mare impact în rândul elevilor și părinților. Important este faptul că aceste discipline noi acoperă o gamă largă de specializări din transporturile aeriene, feroviare și construcțiilor cu posibilitate de extindere și către alte domenii. Se vizează atât materialul rulant, cât și comunicațiile, semnalizarea, infrastructura, instalațiile electrice, construcțiile din transporturi și construcții, instalații și lucrări publice. Disciplinele din CDL includ ore de laborator și teorie, proiectate cu specialistii din transporturi și construcții.*
- ***Accreditare pentru tehnician metrolog, tehnician în aviație, tehnician instalații de bord (avion).***
- *Animați de entuziasmul pe care se sprijină întreg procesul de dezvoltare curriculară în unitatea noastră, dorim din toată inima succese, spirit creativ și eficiență celor angajați și interesați în/de rezolvarea problemei prioritare a politicii educaționale - reforma curriculară. Or, inovațiile în acest context vor viza, în principal, idealul nostru educațional, inclusiv formarea "cunoștințelor fundamentale" și a "competențelor de bază", școala urmand să ofere "modele de gândire și de acțiune", "tehnici de muncă intelectuală și de inserție socială", "capacități opționale și decizionale" etc.*
- *Adaptarea ofertei școlare la cerințele ocupationale din zona (conform cererii agentului economic, ca urmare a consultării parinților, elevilor, școlilor generale și în urma analizei aderenței elevilor din anii precedenți la specializarile propuse).*

- *Utilizarea tehnicii de calcul in procesul de instruire : disciplinele TAC/TIC introduse in trunchiul comun se desfasoara in 3 laboratoare cu retea conectata la fibra optica, dotarea tuturor cabinetelor si laboratoarelor scolare cu PS folosit ca instrument interactiv de instruire.*
- *Dezvoltarea metodelor E-learning si antrenarea profesorilor si elevilor in participarea la cursuri on-line (s-au desfasurat cursuri on-line cu parteneri europeni (Implementarea cursurilor prin proiectele Bridging si Euclides), webinarii.*
- *Asigurarea in parteneriat cu agentii economici a conditiilor de desfasurare a instruirii practice in Hangarul companiei Aerostar SA si ale unor agenti economici din domeniul constructiilor (SC. Conest SA).*
- *Incheierea de contracte de angajare dupa terminarea studiilor in parteneriat cu agentii economici*
- *Parteneriatul cu intreprinderile se bazeaza pe o veche colaborare cu companiile feroviare si de transport rutier, pe baza unor protocoale, conventii prin care scoala noastra beneficiaza de dotare cu echipamente, carti de specialitate si instructii, de parteneriat in insertia profesionala. In plus, exista in fiecare an conventiile de realizare a orelor de instruire practica, in unitatile feroviare. De asemenea a ramas in vigoare din 2001, protocolul de colaborare 4039/23.06.00 cu Ministerul Transporturilor, Constructiilor și Turismului, cu privire la parteneriatul școală-minister pentru sprijin in organizarea si desfasurarea procesului de invatamant preuniversitar si pentru formarea continuă a adulților.*
- *Implicarea directă a părinților în activitatea educațională.*

Realizarea unor parteneriate și convenții de practică:

1. *SC Aerostar SA Bacău*
2. *Compania de Transport Public Iași*
3. *Acord de parteneriat Universitatea Tehnica "Gh. Asachi" Iasi, Facultatea de Mecanică*
4. *Acord de parteneriat Universitatea Tehnica "Gh. Asachi" Iasi, Facultatea de Construcții de Mașini*
5. *Muzeul de Istorie naturală*
6. *Muzeul literaturii române*
7. *Fundatia Noi Orizonturi*
8. *Organizatia "World Vision International" Filiala România*
9. *Inspectoratul de Poliție Județean Iași*
10. *Inspectoratul de Jandarmi*
11. *Acord SIVECO*
12. *Acord Crucea Roșie*
13. *CJRAE*
14. *Fundatia Pro Women*
15. *Uniunea Scriitorilor*
16. *CCD*
17. *Parteneriat cu Asociația de tineret Euroferoviarii*
18. *Parteneriat cu Asociația EURODEMOS*
19. *Parteneriat cu Colegiul "I.C. Stefanescu"*
20. *Fundația Română pentru Dezvoltarea Invatamantului Feroviar, Filiala Iași*
21. *Consortiu european pentru derularea proiectelor europene LLP*
22. *SC Conest SA*
23. *SC Grup Constructii Est SA*
24. *TOTAL GAZ*

Asociații și fundații existente în școală

1. *Fundația Română pentru Dezvoltarea Învățământului Feroviar, Filiala Iași – profesori*
2. *Asociația elevilor Euroferoviariei*
3. *Asociația sportivă Feroviarul*
4. *Asociația Salinis*

Consortii functionabile

1. *Consortiul Eco Transport cu Liceul Tehnologic P.Poni, Școala 11, Școala Bucium, Școala Bârnova*
2. *Consortiul european - Villa Montesca, Italy*
 - *Universidade Sénior de Évora – Portugalia*
 - *Health Psychology Management Organisation Services – Marea Britanie*
 - *Liceul Tehnologic de Transporturi și de Construcții Iași – România*
 - *Asociación de Personas Participantes Ágora – Spania*
 - *The Public Institution Roma Community Centre – Lituania*
 - *CHANCENGLEICH in Europa e.V. – Germania*
 - *Ellinogermaniki Agogi (Grecia),*
 - *Hristo Smirnenki” Brezovo Bulgaria,*
 - *Fundația Stichting HVO & APS Olanda,*

B. Prestația didactică; Rezultate

- *Cadrele didactice aplică programele în vigoare, iar elevii utilizează manualele aprobate de MEN =100%*
- *Proiectarea didactică s-a făcut anual și semestrial și toate cadrele didactice, la toate clasele de încadrare parcurg ritmic unitatile de învățare =100%*
- *Organizarea pregătirii suplimentare cu elevii școlii pentru; simulări, examene, concursuri, recuperarea materiei, pentru elevii cu nevoi speciale s-a realizat după grafice stabilite anterior cu acordul cadrelor, parintilor, elevilor (conf.PV)*
- *Aplicarea strategiilor didactice diferențiate în funcție de stilurilor de învățare ale elevilor, de nevoile lor educationale (dovezi : dosarele diriginților, catalogul clasei, proiectarea lecțiilor, rapoartele de la meditații);*
- *Cresterea responsabilitatii profesorilor fata de beneficiarii educatiei (elevii), fata de societatea civila si implicarea sporita in viata comunitatii locale*
- *În urma aplicării testelor predictive s-au stabilit programe ferme pentru recuperarea cunoștințelor de bază la disciplinele de cultură generală (dovezi: rapoarte catedre, grafic de progres);*
- *Realizarea graficelor de progres școlar, pe catedre, discipline în funcție de testele docimologice și în contextul unor prognoze stabilite*
- *80% dintre elevi primesc feed-back asupra propriului progres, (dovezi: rapoarte, PV sedinte cu parintii);*
- *Majoritatea profesorilor folosesc măsuri pentru a promova egalitatea șanselor și a împiedica discriminarea;*
- *80% dintre profesori stabilesc relații de lucru eficiente cu elevii (dovezi: rezultatele testelor inițiale comparate cu testele finale denotă progresul școlar, conform rapoartelor, rezultatele simularilor);*
- *Materiale didactice existente în școală sunt integrate în lecție pentru sprijinirea învățării (dovezi: proiectarea unităților de învățare, planurile de lecție, fișele de asistențe la lecție).*
- *Rezultate foarte bune la examenele de bacalaureat și certificare a examenelor de competente profesionale (sursa: statisticile școlii);*
- *Preocuparea cadrelor didactice pentru formarea continuă: susținerea gradelor didactice, participarea la cursuri de formare, burse europene, activități metodice la nivelul școlii și județului (sursa: portofoliile profesorilor);*

- *Toți profesorii din școala au realizat cursuri de perfecționare, masterate, etc;*
- *35% dintre elevi acordă calificativul excelent pentru gradul de implicare al cadrelor didactice în procesul de predare, iar 60% acordă bine și foarte bine; și 5% bine (sursa- chestionare elevi)*
- *60% dintre elevii școlii apreciază cu foarte bine și excelent atitudinea și comportamentul cadrelor didactice în clasă și față de elevi (sursa- chestionare elevi);*
- *Toate cadrele didactice inspectate în anul școlar 2022-2023 au obținut fie calificativul „Foarte bine”, fie nota 10, la inspecțiile IC1, IC2, speciale, în vederea obținerii gradelor didactice*
- *Învățarea centrata pe elev, la nivelul instituției noastre vizează educația individului pe întreaga perioadă a vieții, fiind centrata pe dezvoltarea aptitudinilor native și promovarea unor metode și tehnici moderne de studiu interactive. Ca indicator de performanță un rol important îl are graficul de progres școlar care se raportează la etapa inițială și finală. Astfel, o foarte importantă activitate la nivelul școlii este trasarea psihogramelor individuale, pentru fiecare elev, în contextul sesizării nevoilor lor educaționale, atât pentru cei externi cât și pentru elevii interni. Se pune accent pe practicarea unor modele și stiluri eficiente “de a învăța pentru a ști ce faci”*
- *Evaluarea rezultatelor educaționale este obligatorie la fiecare nivel de învățământ și se realizează în conformitate cu standarde educaționale de stat. Calitatea învățământului, în contextul globalizării societății, nu poate fi judecată fără standarde educaționale, comune pentru diferite profesii și specializări, fără proceduri fiabile de asigurare a calității. La nivelul școlii, standardele de pregătire profesională, concepute de ME, pe cele trei niveluri de calificare, conțin unitățile de competență, pentru fiecare specializare și calificare oferită de școala, și vizează o serie de competențe și criterii de performanță pe care noi le-am dezvoltat în raport cu nevoile educaționale ale fiecărui elev. Astfel pe lângă formarea competențelor cognitive și de execuție punem un accent deosebit pe formarea competențelor sociale “savoir-etre” în ideea adaptării absolventului și integrării lui în viața socială.*

C. Activitatea educativă - Activitatea de consiliere și orientare

Consilierea și orientarea reprezintă o componentă a sistemului de educație care facilitează integrarea socio-profesională a viitorilor absolvenți prin servicii de informare, consiliere și orientare. Școala are un profesor consilier școlar care contribuie considerabil la determinarea profilului psihologic al elevilor, la consilierea și orientarea lor. În contextul dezvoltării noastre instituționale avem o serie de activități desfășurate, printre care menționăm :

PUNCTE TARI:

- *Evaluare externă periodică pe cele trei niveluri: liceal și școlar, profesional și postliceal.*
- *Accreditarea școlii pe 3 specializări nivel 4 de calificare.*
- *Colaborarea permanentă cu CJRAE;*
- *Existența cabinetului de consiliere școlară mobilat ergonomic;*
- *Facilitarea schimbului de informații, bune practici și consolidarea strategiei de acțiune coerentă orientate spre diferite grupuri țintă;*
- *Asigurarea materialelor necesare și a unei baze informaționale complete pentru toate activitățile ce țin de consilierea și orientarea elevilor;*
- *Activitatea de cunoaștere a atitudinilor elevilor față de sine și față de viitoarea lor carieră;*
- *Asigurarea și aplicarea unor baterii de teste (Holland), pentru orientarea în carieră și pentru formarea unei atitudini pozitive față de sine și față de viitoarea carieră;*
- *Identificarea opțiunilor profesionale;*
- *Trasarea unor psihograme pentru elevii claselor a IX- a în vederea depistării aptitudinilor native;*
- *Simularea unor interviuri de angajare – Inserția socio profesională;*
- *Facilitarea dezvoltării contactelor interinstituționale și parteneriatelor europene prin intermediul schimburilor de bune practici în orientarea elevilor;*

LICEUL TEHNOLOGIC DE TRANSPORTURI ȘI DE CONSTRUCȚII IAȘI
PLAN DE ACȚIUNE AL ȘCOLII

- Modernizarea serviciilor de consiliere a carierei prin utilizarea tehnologiilor informatice și de comunicare;
- Consilierea elevilor cu probleme de ordin disciplinar, cu probleme de integrare socială, a elevilor ce provin din familii cu părinți care lucrează în străinătate;
- Implicarea părinților în activitățile de orientare și consiliere;
- Realizarea unei baze de date complete cu privire la inserția profesională a absolvenților;
- Creerea unui parteneriat de sprijin în inserția absolvenților;
- 70% dintre elevii școlii apreciază ca foarte bună relația diriginte-elevi, sursa- chestionar elevi;
- 92% dintre părinții intervievați consideră eficientă relația elev-diriginte și sunt mulțumiți de colaborarea realizată între aceștia și echipa managerială, diriginți, membrii consiliului clasei (sursa: chestionar părinți).
- Raportându-ne la elevii înscriși în anul 2022 – 2023, putem considera că în unitate există un climat disciplinat, cazurile de violență fizică și verbală și alte abateri sunt cazuri izolate, care au fost tratate cu seriozitate și care s-au rezolvat (prin aplicarea sancțiunilor, consiliere, programe de recuperare la nivelul școlii sau susținute de ONG-ri);
- Elevii au participat la activități educative organizate în parteneriat cu Directia de sănătate publică, CJRAE, Poliție, Jandarmerie, Armată, cu reprezentanți ai unor Institutii cultural-artistice, ai societății civile, cu reprezentanți ai comunității locale – Primăria (conform PV, protocoalelor, graficelor);
- Derularea unor activități europene cu participarea elevilor în cadrul proiectelor Erasmus;
- Cercuri, cenacluri, expoziții, vizite de studiu ale elevilor sub îndrumarea cadrelor didactice (rapoarte, PV)
- Realizarea site-ului școlii;
- Reviste și cărți editate de elevi și profesori Educație pentru cetățenie europeană, iar inginerii au redactat semestrial „Revista, liceelor feroviare”, Revista de literatură și matematică.

PUNCTE SLABE:

- Numărul mic de manuale la clasele a XI-a și a XII-a (dovezi: rapoarte catedre);
- Rezultate slabe la testele predictive, ceea ce denotă o pregătire inițială slabă a elevilor (dovezi: rapoarte catedre);
- Stabilirea criteriilor individuale de învățare se face mai ales pentru elevii performanți (pregătirea pentru concursuri școlare) și mai puțin pentru elevii cu deficiențe în învățare;
- Din cauza programelor școlare încărcate și ritmului lent de învățare al majorității elevilor școlii, predomină evaluarea sumativă în defavoarea celei formative;
- Motivația elevilor pentru învățare este scăzută (dovezi: deși elevii claselor a XII a sunt conștienți de lacunele lor la disciplina Matematica, continuă să absenteze de la aceste ore);
- Dificultatea de a realiza practic programe susținute pentru pregătirea suplimentară a elevilor din cauza orarului deja încărcat al acestora;
- Programele școlare rigide permit prea puțin tratarea individuală a elevilor, după nevoile fiecăruia;
- Nu toți elevii dețin dispozitive adecvate (calculator, laptop, tabletă) conectate la Internet pentru a putea participa sincron la orele derulate pe platformele e-learning.

MĂSURI:

- Asigurarea calității procesului instructiv educativ-plan operațional pentru asigurarea calității;
- Stabilirea criteriilor individuale privind rezultatele la învățatură și ținte individuale de învățare pe baza testelor inițiale;
- Adaptarea strategiilor de învățare pentru a răspunde stilurilor individuale de învățare, nevoilor, abilităților și gradului de motivare a fiecărui elev;
- Alcătuirea programelor de învățare astfel încât să ofere posibilitatea învățării prin pași mici;

LICEUL TEHNOLOGIC DE TRANSPORTURI ȘI DE CONSTRUCȚII IAȘI
PLAN DE ACȚIUNE AL ȘCOLII

- Creșterea numărului de cadre didactice care aplică învățarea centrată pe elev, prin participarea la cursuri de formare, webinarii;
- Stabilirea unui program riguros de desfășurare a lecțiilor în sistem E-learning.;
- Programele de învățare să urmeze un proces sistematic de păstrare a înregistrărilor;
- Încurajarea comunicării pe orizontală (elev-elev) în procesul de predare- învățare;
- Creșterea rolului consilierii și orientării școlare și profesionale pentru a determina creșterea motivației învățării;
- Îmbunătățirea activității de marketing școlar pentru atragerea unor elevi cu o pregătire inițială mai bună;
- Implementarea Proiectului ROSE;
- Implicarea unui număr mai mare de părinți în activitățile școlii, în vederea scăderii absenteismului și prevenirii abandonului școlar.

4. Resurse materiale

În administrarea școlii există următoarele clădiri: corp clădire școală, doua corpuri clădire cămine, care oferă spații de cazare, 6 ateliere școală, sală de sport, cantină, cabinet medical, 2 terenuri de sport.

Spațiile destinate procesului de învățământ sunt următoarele:

Săli de clasă - 36 din care:

- laboratoare – 10 din care:

- 1 masurari tehnice,
- 1 informatică,
- 2 electrotehnică/electromecanica/
- 1 telecomunicații/ instalații electrice,
- 1 instalații pentru constructii,
- 2 mecanică/transporturi,
- 2 electromecanic,

- Cabinete - 7 din care:

- 1 fizică,
- 1 chimie
- 1 limba română,
- 1 biologie ;
- 1 consiliere și orientare;
- 1 Sala Rose
- CDI

- Ateliere școlare:

- Mecanică 2,
- Electromecanic 1,
- Electrotehnică 1,
- Construcții 1;

PUNCTE TARI:

- În atelierele școlii, baza materială permite desfășurarea în bune condiții a instruirii practice și în plus pe baza convențiilor de practica elevii realizează instruirea practică la agenții economici.
- Biblioteca școlii este dotată cu un număr de 56.932 volume și 80% dintre elevii școlii au fișe la bibliotecă (sursa : statisticile școlii);
- S-au achiziționat din fonduri proprii mijloace didactice moderne: videoproiector, fleep-chart, laptop (dovezi: fișele de gestiune);
- 17 laboratoare și cabinete și 6 săli de clasă mobilate ergonomic;

LICEUL TEHNOLOGIC DE TRANSPORTURI ȘI DE CONSTRUCȚII IAȘI
PLAN DE ACȚIUNE AL ȘCOLII

- Centru de documentare și informare;
- Dotare prin proiectul Rose: 108 laptopuri, 3 camere videoconferință, 36 calculatoare cu soft și office, 53 tablete;
- Dotare Primăria Municipiului Iași: 10 videoproiectoare, 25 scanere, 26 tablete și 11 sisteme digitale;
- Existența cabinetelor și laboratoarelor dotate pentru desfășurarea orelor la nivel ridicat de calitate
- Existența sălii de sport și a două terenuri de sport;
- Sursa permanentă de venituri extrabugetare
- Amenajarea unui nou laborator pentru ROSE.
- Realizarea unor investiții de anvergură.

PUNCTE SLABE:

- Dotare precară în ce privește mobilierul din cămin;
- Aparatura și echipamentele din dotarea atelierelor au o vechime de peste 20 de ani, fiind într-o stare avansată de uzură (sursa: fișele de gestiune);

MĂSURI

- Informatizarea bibliotecii
- Achiziționarea de noi softuri pentru toate compartimentele și ariile curriculare
- Accesul la internet pentru toate cabinetele
- Amenajarea spațiilor cu mobilier ergonomic adecvat
- Realizarea lucrărilor de amenajare și consolidare în timp scurt
- Achiziționarea unui pachet legislativ informatizat
- Crearea unei rețele "Intranet"
- Dezvoltarea corespondenței electronice cu ME, ISJ, Agenți economici
- Implementarea unui forum de discuții pentru cadre didactice, elevi și părinți pe site-ului școlii.

ACTIVITATEA ADMINISTRATIVĂ FINANCIAR-CONTABILĂ

În privința respectării disciplinei financiare și bugetare, precizăm că unitatea a înregistrat cronologic și sistematic, pe bază de documente justificative toate operațiunile ce au condus la modificarea elementelor de activ și pasiv din bilanț, în conformitate cu prevederile Legii 82/1991, a contabilității cu modificările și completările ulterioare.

PUNCTE TARI:

- *Disciplina financiară*
- *Achiziții realizate conform legislației în vigoare*
- *Colaborare perfectă cu comunitatea în ce privește documentele financiare (ISJ, Primărie)*
- *Lucrări de contabilitate și secretariat realizate punctual, ca urmare a achiziționării și experimentării unor soft-uri în domeniu*
- *Realizarea unor cursuri de perfecționare a persoanelor care lucrează în activitatea financiar-contabilă*
- *Investiții de anvergură cu efecte majore în diminuarea pierderilor*
- *Achiziții de produse la cele mai mici prețuri – Dovada : Cel mai mic preț din județ pentru masa și cazarea elevilor*
- *Achiziția de măști, dezinfectanți, materiale utile pentru salariați în vederea prevenirii și combaterii îmbolnăvirii cu SARS COV 2;*

Pentru o explicitare a cifrelor ce urmează precizăm următoarele realizări:

LICEUL TEHNOLOGIC DE TRANSPORTURI ȘI DE CONSTRUCȚII IAȘI
PLAN DE ACȚIUNE AL ȘCOLII

- Investitiile facute reprezinta:
 - inlocuirea completa a rețelei de tevi atat de suprafata cat si in subsolurile tehnice la caminul de elevi;
 - hidroizolatie scoala, camin, cantina, ateliere, sala de sport;
 - montarea fibrei optice pentru o conexiune rapida a internetului;
 - achizitionarea videoproiectoarelor si copiatoare tip imprimarie;
 - achizitionarea soft-ului de contabilitate si biblioteca;
 - asigurarea pazei permanente a elevilor;
 - reparatii, igienizarea salii de sport (varuire, vopsire), inlocuirea geamurilor si usilor cu geamuri tip termopan.
 - realizarea in perioada verii a tuturor operatiunilor de intretinere, gospodarie, reparatii, din venituri proprii
 - realizarea dezinfectiei si deratizarii in toate spatiile scolii
 - procurarea unor obiecte de inventar moderne necesare pentru intocmirea documentatiilor de calitate si pentru o comunicare rapida, eficienta
 - reconditionarea mobilierului din toate salile de curs;
 - modernizarea cantinei : aer conditionat - din venituri proprii
- Surse pentru venituri proprii
 - cazări firme de construcții, cabinete medicale, chioșc alimentar
 - cazare regie cantină/cămin
 - mese - cartela masă
 - confecții metalice realizate la ateliere

ELEVI

PUNCTE TARI:

- În cadrul olimpiadelor și concursurilor școlare, în ultimii trei ani, elevii școlii noastre au obținut rezultate bune (peste 100 premii) la nivel județean și național mai ales la disciplinele tehnice;
- Toți elevii claselor a XII-a au dat teste de orientare socio-profesională pentru descoperirea profilului psihologic și orientarea în carieră, ca urmare a derulării proiectului european de inserție socio-profesională;
- Participarea a peste 80% din elevii claselor a XII - a liceu zi, la probele de simulare a Examenului de Bacalaureat;
- Functionarea asociației cu personalitate juridica EUROFEROVIARII;
- Promovabilitatea la examenele de certificare a calificării profesionale la școala de maiștri (nivel 5), la absolvenții de liceu tehnologic (nivel 4) și la absolvenții școlii profesionale (nivel 3), în ultimii trei ani a fost 100%;
- Implicarea unui număr cât mai mare de elevi la activitățile extracurriculare;
- La liceu zi, în ultimii trei ani, rata abandonului școlar a fost foarte scăzut, între 2-3%;
- 57% dintre absolvenții de liceu continuă studiile la nivel universitar sau postliceal;
- 34% dintre absolvenții de școală profesională continuă studiile liceale.

Toți elevii care s-au remarcat prin rezultate bune la invatatura si care au obtinut premii la concursuri si Olimpiade au fost recompensati cu diplome, cărți și bani din venituri proprii sau sponsorizări.

În contextul statisticilor prezentate se poate constata mentinerea calitatii procesului de invatamant datorat diversificarii activitatilor curriculare si extracurriculare, implicarea activa, cu devotament a corpului profesoral din institutie care promoveaza constant imaginea favorabila a scolii noastre.

LICEUL TEHNOLOGIC DE TRANSPORTURI ȘI DE CONSTRUCȚII IAȘI
PLAN DE ACȚIUNE AL ȘCOLII

Este de remarcat faptul că, pentru aceste rezultate, profesorii au desfășurat numeroase ore de pregătire suplimentară pentru clasele terminale și prin proiectul ROSE. La fel de importantă este și contribuția catedrelor tehnice și de informatică, ce s-au implicat eficient în organizarea și desfășurarea examenelor de certificare a calificării profesionale, înregistrând astfel rezultate foarte bune, care evident ne onorează. Promovabilitatea la examenele de bacalaureat în ultimul an a fost de 19% pentru promoția curentă.

Sanse egale pentru toți copiii

Noi credem că această strategie națională trebuie să pună în centrul preocupărilor ei educația, învățământul și specializarea pe tot parcursul vieții active. Urmărim anumite măsuri importante:

- *parteneriat și calitate în educația copiilor romi*
- *șanse egale în educație pentru tinerii cu dizabilități: cooperare și parteneriat*
- *integrarea copiilor din învățământul special în programul școlii, în funcție de solicitări și necesități*
- *asigurarea accesului la educație și respectarea opțiunii elevilor pentru specializări indiferent de religie, etnie, sex*
- *participarea la toate activitățile organizate de școală: orientarea și consilierea elevilor în cariera fără restricții cu privire la religie, etnie, sex, mediu social.*

Se impune astfel, cunoașterea de către elevi a aspectelor legate de drepturile omului și cultura civică la nivel local, național și global.

Incluziunea elevilor

O mare atenție în procesul educațional trebuie oferită, incluziunii elevilor cu cerințe speciale (copii aflați în eșec școlar, risc de abandon, violență, care provin din familii monoparentale, care au un alt ritm de învățare, cu deficit de atenție). În mod concret am prevăzut o serie de măsuri, menite să integreze cu succes acești copii în viața școlară și să fie în permanentă consiliați și monitorizați prin parteneriatul părinte-consilier școlar-școală. În plus prin programele și proiectele europene pe care le desfășurăm, am reușit să derulăm o serie de acțiuni concrete pentru elevi cu probleme de integrare socială.

PUNCTE SLABE:

- *absenteismul elevilor este mare, mai ales la clasele din învățământul obligatoriu (sursa: evidențele școlii privind absențele);*
- *rata mare de repetenție la învățământul obligatoriu;*
- *numeroase medii la purtare sub 8, datorate numărului mare de absențe ale elevilor sancționate, conform regulamentului școlar, cu scăderea notei la purtare.*

LICEUL TEHNOLOGIC DE TRANSPORTURI ȘI DE CONSTRUCȚII IAȘI
PLAN DE ACȚIUNE AL ȘCOLII

PERSONALUL ȘCOLII

PERSONAL DIDACTIC – 100% calificat din care:

GRADE DIDACTICE	NUMAR CADRE DIDACTICE
Cadre didactice cu doctorat	7
Cadre didactice cu gradul I	35
Cadre didactice cu gradul II	5
Cadre didactice cu definitivat	10
Cadre didactice fără definitivat	3
Personal didactic necalificat	0
TOTAL	60

Catedre	Specializare	Nr. cadre didactice
LIMBĂ ȘI COMUNICARE	Limba română	4
	Limba franceză	3
	Limba engleză	3
MATEMATICĂ ȘI INFORMATICĂ	Matematică	4
	Informatică	2
ȘTIINȚE (FIZICĂ, CHIMIE, BIOLOGIE)	Fizică	4
	Chimie	2
	Biologie	1
OM ȘI SOCIETATE	Geografie	2
	Socio-umane	4
	Istorie	2
	Religie	1
ELECTROMECHANICĂ	Ingineri mecanică	8
	Maiștri mecanică	5
	Ingineri electrotehnică/electromecanică	3
	Ingineri electronică	1
	Maiștri electrotehnica/electromecanică	1
CONSTRUCȚII ȘI INSTALAȚII	Ingineri construcții	5
	Ingineri instalații	2
	Maiștri construcții/instalații	3

LICEUL TEHNOLOGIC DE TRANSPORTURI ȘI DE CONSTRUCȚII IAȘI
PLAN DE ACȚIUNE AL ȘCOLII

PERSONAL DIDACTIC AUXILIAR

FUNȚIA	STUDII	NUMĂR
Contabil	S	2
Secretar	S	2
Secretar	SSD	1
Laborant	S	2
Laborant	M	1
Bibliotecar	S	1
Administrator	S	1
Inginer de sistem	S	1
Pedagog	S	2
Pedagog	M	2
Supraveghetor de noapte	M	3
Total		18

PERSONAL NEDIDACTIC

FUNCTIA	STUDII	NUMAR
Paznici	M	6
Îngrijitori	M	12
Muncitori calificați	M	13
Total		31

PUNCTE TARI:

- *97% dintre părinții chestionați apreciază favorabil calitatea activității didactice din unitate (sursa: chestionar părinți, PV);*
- *82% dintre profesorii școlii consideră că principala valoare a școlii este calitatea colectivului didactic (sursa : chestionar profesori);*
- *95% dintre profesorii școlii au susținut în ultimii trei ani cursuri de formare (elaborare standarde și curriculum, consiliere și orientare privind cariera, învățare centrată pe elev, incluziune, etc.) și estimăm că acest proces va continua, bazându-ne pe faptul că 37% dintre profesorii școlii consideră că principalul aspect pe care trebuie să-l dezvolte școala este formarea continuă a cadrelor didactice (sursa:chestionar profesori);*
- *100% din personalul administrativ deține o calificare corespunzătoare postului ocupat, prestând servicii de calitate.*
- *14 profesori au gradație de merit pe județ.*

ASIGURAREA CALITĂȚII

Calitatea reprezintă nivelul de satisfacție pe care îl oferă eficacitatea ofertei educaționale din domeniul învățământului profesional, stabilit prin atingerea unor standarde cerute și a unor rezultate excelente care sunt solicitate și la care contribuie participanții la procesul de învățare și ceilalți factori interesați.

În acest context, o prioritate a întregului proces de învățământ la nivelul unitatii va fi pastrarea standardului educational ridicat, ce reprezinta coloana vertebrala in asigurarea calitatii in educatie.

MECANISMELE DE ASIGURARE A CALITĂȚII

INSTRUMENTE ȘI PROCEDURI DE EVALUARE INTERNĂ (AUTOEVALUARE) A CALITĂȚII

I. PROCEDURA DE EVALUARE INTERNĂ (AUTOEVALUARE) A CALITĂȚII:

- *Selectarea domeniului /temei /temelor (în cazul în care evaluarea nu vizează toate domeniile prevăzute de lege);*
- *Diagnoza nivelului de realizare;*
- *Judecarea nivelului realizare;*
- *Identificarea slăbiciunilor și a țintelor pentru intervențiile de remediere /dezvoltare;*
- *Crearea unui grup de lucru;*
- *Modificarea /optimizarea proiectului de dezvoltare instituțională și a planurilor operaționale asociate;*
- *Desfășurarea activităților de dezvoltare /optimizare /remediere;*
- *Reaplicarea instrumentului de evaluare.*

II. TIPURI DE INSTRUMENTE PENTRU EVALUAREA INTERNĂ (AUTOEVALUAREA) A CALITĂȚII:

- ✓ *Fișe și alte instrumente de evaluare;*
- ✓ *Declarații de intenție ale comisiilor de specialitate din școală din școală;*
- ✓ *Chestionare pentru diagnoză (cadre didactice, elevi, părinți ai elevilor, agenți economici parteneri) ;*
- ✓ *Ghiduri pentru interviuri ;*
- ✓ *Ghiduri de observație ;*
- ✓ *Tipuri de proiecte ;*
- ✓ *Rapoarte scrise;*
- ✓ *Diferite fișe de apreciere ;*
- ✓ *Plan operațional ;*
- ✓ *Fișe de analiză a documentelor școlii;*
- ✓ *Obiecte concrete: rezultate „materiale” ale proiectului;*
- ✓ *Documente de politică educațională elaborate la nivel național, regional și locale;*
- ✓ *Standarde, metodologii, ghiduri bune practici, alte instrumente privind evaluarea instituțională și asigurarea calității, elaborate la nivel național, regional sau local.*
- ✓ *Teste psihologice pentru climatul organizațional*

III. MODALITĂȚI ȘI PROCEDURI DE ÎMBUNĂȚĂȚIRE A CALITĂȚII

1. Se selectează domeniul și criteriul/criteriile avute în vedere, cf. „Standardelor de acreditare și de evaluare periodică”.
2. Se urmărește îndeplinirea indicatorilor de performanță și se realizează o diagnoză a nivelului de realizare, se judecă nivelul de realizare;
3. Se identifică punctele tari, a celor slabe și a țintelor pentru intervențiile de remediere/dezvoltare;
4. Se crează un grup de lucru pentru aplicarea măsurilor de îmbunătățire (Evaluarea internă este coordonată și realizată de către CEAC. Pentru zonele de îmbunătățire se poate constitui o altă echipă, se pot stabili responsabili, în funcție de rolul îndeplinit în organizație - profesor de specialitate, responsabil de comisie metodică, de arie curriculară etc., care să aplice programul de îmbunătățire);
5. Se modifică / optimizează / completează PAS și planurile operaționale;
6. Se desfășoară propriu-zis activitățile de dezvoltare/ optimizare/ remediere pentru domeniul selectat;
7. Se reaplică instrumentul de evaluare.

SISTEMUL CALITĂȚII ÎN ȘCOALĂ **Politica în domeniul calității**

Prin politica în domeniul calității urmărim satisfacerea cu responsabilitate a dorințelor și așteptărilor clienților noștri: elevi, agenți economici, comunitatea locală, prin concentrarea eforturilor în direcția creșterii calității procesului didactic, dezvoltării culturii instituționale și manageriale responsabile și pregătirii absolvenților la nivelul standardelor de pregătire profesională și a necesităților mediului economico-social, în condițiile respectării reglementărilor în vigoare, a folosirii optime a resurselor și a motivării corpului profesoral.

Țelul nostru îl reprezintă performanțele pe care le obțin elevii și absolvenții noștri, cât și renumele nostru în învățământul bucurestean. De aceea întreaga activitate a organizației noastre este bazată pe următoarele principii:

1. **Managementul calității** –sistemul de management al calității asigură calitatea programelor de învățare și promovează îmbunătățirea continuă a acestora;
- 2 **Responsabilitățile managementului-scoală** asigură un management eficient în ce privește calitatea și dezvoltarea curriculum-ului / învățării ;
3. **Managementul resurselor** -scoala oferă elevilor un mediu sigur, sănătos, oferindu-le sprijin; se asigură că programele sunt furnizate și evaluate de personal competent și calificat ;
4. **Proiectare și dezvoltare**-scoala este receptivă față de nevoile elevilor, agenților economici, comunității;
5. **Predare și învățare**-scoala oferă condiții egale de acces la programele de învățare și sprijină toți elevii;
6. **Evaluarea și certificarea învățării** -în cadrul școlii se utilizează procese eficiente de evaluare și monitorizare pentru a sprijini progresul elevilor;
7. **Măsurare și analiză** -performanțele școlii sunt monitorizate, evaluate și îmbunătățite prin asigurarea calității și autoevaluare;
8. **Feedback și schimbare** -procesul de autoevaluare a organizației are drept scop planificarea îmbunătățirilor ce urmează a fi implementate și monitorizate .

Prin politica adoptată în domeniul calității urmărim:

- ◆ îmbunătățirea calității procesului de învățământ;
- ◆ dezvoltarea strategiilor de atragere a resurselor financiare extrabugetare;

- ◆ îmbunătățirea și diversificarea bazei materiale, astfel încât să se creeze condiții cât mai bune de studiu pentru profesori și pentru elevi;
- ◆ creșterea motivației cadrelor didactice prin îmbunătățirea organizării muncii, asigurarea surselor de informare actuale, stimularea materială și perfecționare continuă;
- ◆ îmbunătățirea relațiilor cu reprezentanții comunității locale din diferite domenii: economic, cultural, social, administrativ;
- ◆ creșterea integrării pe piața muncii a absolvenților;
- ◆ îmbunătățirea comunicării între corpul profesoral și elevi

COMISIA PENTRU EVALUAREA ȘI ASIGURAREA CALITĂȚII
REGULAMENT DE FUNCȚIONARE

REGULAMENTUL DE ORGANIZARE ȘI FUNCȚIONARE

CAPITOLUL I - DISPOZITII GENERALE

Art.1. Comisia de Evaluare și Asigurare a Calitatii activează în temeiul Legii 87 / 2006 pentru aprobarea OUG nr. 75 / 2005 privind asigurarea calitatii, HG nr.1258/2005 privind aprobarea Regulamentului de organizare și funcționare al ARACIP, HG nr.21/2007 privind aprobarea Standardelor de autorizare și a Standardelor de acreditare / evaluare periodică, HG nr. 22/2007 privind aprobarea Metodologia de evaluare instituțională în vederea autorizării, acreditării și evaluării periodice, Ghidul Comisiei pentru Evaluarea și Asigurarea Calității în unitățile de învățământ preuniversitar conceput și distribuit de ARACIP în luna septembrie 2006, d), Regulamentul de Organizare și Funcționare a Unităților de Învățământ Preuniversitar, aprobat prin ROFUIP aprobat prin OMEN 5447/31.08.2020 și HG nr.1534/25.11.2008 privind aprobarea standardelor de referință și a indicatorilor de performanță pentru evaluarea și asigurarea calității în învățământul preuniversitar.

Art.2. Misiunea Comisiei de Evaluare și Asigurare a Calitatii este de a efectua evaluarea internă a calitatii educației oferite de instituția de învățământ preuniversitar, Liceul Tehnologic de Transporturi și de Construcții Iași, cu scopul de:

- a. a cuantifica capacitatea organizației furnizoare de educație, de a satisface așteptările beneficiarilor și standardele de calitate, prin activități de evaluare și acreditare;
- b. a asigura protecția beneficiarilor direcți și indirecti de programe de studii la nivelul învățământului preuniversitar prin producere și diseminare de informații științifice, corecte și credibile, publice accesibile despre calitatea educației în Liceul Tehnologic de Transporturi și de Construcții Iași;
- c. a contribui la dezvoltarea unei culturi instituționale a calitatii în învățământul preuniversitar;
- d. a revizui și optimiza politicile și strategiile educaționale la nivelul unității școlare.
- e. a răspunde cerințelor legale privind permanenta ameliorare a calitatii învățământului preuniversitar.

Art.3. Construirea sistemului de asigurare a calitatii educației porneste de la o serie de principii, directive care vor fundamenta criteriile, standarde, indicatori, proceduri specifice.

Aceste principii sunt:

- a. Educația de calitate este centrată pe clienți și beneficiarii serviciilor educaționale.
- b. Educația de calitate este oferită de instituții responsabile.
- c. Educația de calitate este centrată pe rezultate; rezultate înțelese în termeni de “valoare adăugată” și de “valoare creată”.

- d. Educatia de calitate respecta autonomia individuala și are la baza autonomia instituționala.
- e. Educatia de calitate este promovata de liderii educaționali.
- f. Educatia de calitate asigură participarea actorilor educaționali și valorizează resursele umane (oamenii sunt esența oricărei organizații).
- g. Educatia de calitate se realizează prin dialog și prin parteneriat.
- h. Educatia de calitate se bazează pe inovație și diversificare.
- i. Educatia de calitate abordează procesul educațional unitar în mod sistematic.
- j. Educatia de calitate are ca obiectiv îmbunătățirea continuă a performanțelor.
- k. Educatia de calitate înțelege interdependența între furnizor și beneficiar implicat în oferta educațională.

CAPITOLUL II

Art.1. Atribuțiile Comisiei de Evaluare și Asigurare a Calității sunt:

- a. elaborează și coordonează aplicarea procedurilor și activităților de evaluare și asigurare a calității, aprobate de conducerea organizației furnizoare de educație;
- b. elaborează anual un raport de evaluare internă privind calitatea educației în organizația respectivă; raportul este adus la cunoștința tuturor beneficiarilor prin afișare sau publicare și este pus la dispoziția evaluatorului extern;
- c. elaborează propuneri de îmbunătățire a calității educației;
- d. cooperează cu agenția română specializată pentru asigurarea calității și alte agenții și organisme abilitate sau instituții similare, potrivit legii;

Art.2. Structura Comisiei de Evaluare și Asigurare a Calității de la Liceul Tehnologic de Transporturi și de Construcții Iași este următoarea:

- coordonatorul comisiei;
- doi reprezentanți aleși ai corpului profesoral, dintre care unul îndeplinește funcția de secretar al comisiei;
- reprezentantul sindicatului
- un reprezentant al elevilor;
- un reprezentant al părinților;
- un reprezentant al comunității.

Art.3. Întâlnirile în ședințe de lucru vor avea loc lunar și ori de câte ori este nevoie;

Art.4. Reprezentanții corpului profesoral se aleg prin vot secret de către Consiliul profesoral pe o perioadă de 1 an;

Art.5. Criteriile de selecție și procedura de selecție a reprezentanților corpului profesoral se face conform legislației în vigoare;

Art.6. Condițiile de încetare a calității de membru al Comisiei de Evaluare și Asigurare a Calității, la solicitarea obiectivă a membrilor;

- încălcarea deontologiei profesionale (subiectivitate în aprecierea activității instituției furnizoare de educație, conflicte motivationale, neîndeplinirea repetată a responsabilităților ce-i revin), absente nejustificate de la două ședințe;
- încetarea mandatului de 1 an;

A. Atribuții generale: conform art.1 din capitolul II din prezentul regulament;

- a. elaborează și coordonează aplicarea procedurilor și activităților de evaluare și asigurare a calității, aprobate de conducerea organizației furnizoare de educație;
- b. elaborează anual un raport de evaluare internă privind calitatea educației în organizația respectivă; raportul este adus la cunoștința tuturor beneficiarilor prin afișare sau publicare și este pus la dispoziția evaluatorului extern;

LICEUL TEHNOLOGIC DE TRANSPORTURI ȘI DE CONSTRUCȚII IAȘI
PLAN DE ACȚIUNE AL ȘCOLII

- c. elaboreaza propuneri de imbunatatire a calitatii educatiei;
- d. coopereaza cu agentia romana specializata pentru asigurarea calitatii si alte agentii si organisme abilitate sau institutii similare, potrivit legii;

B. Atributii particulare:

- a. definesc valorile, standardele si indicatorii calitativi din Liceul Tehnologic de Transporturi si de Constructii Iasi;
- b. construiesc prin participare si dezbatere consensul “purtatorului de interese” in privinta valorilor, standardelor si a indicatorilor de calitate;
- c. urmaresc respectarea in toate procedurile curente de functionare si dezvoltare, a valorilor, standardelor si indicatorilor;
- d. evalueaza impactul tuturor proceselor si al activitatilor desfasurate in Liceul Tehnologic de Transporturi si de Constructii Iasi asupra calitatii educatiei oferite si raporteaza in fata autoritatilor, a comunitatilor, asupra modului in care a fost asigurata calitatea;
- e. propun masuri de optimizare / crestere/ dezvoltare a calitatii educatiei oferite de Liceul Tehnologic de Transporturi si de Constructii Iasi la nivelul conceptului, standardelor, al indicatorilor privind calitatea dar si cel al procedurilor curente care privesc functionarea si dezvoltarea scolii;
- f. consiliaza echipele pe arii de invatare sau multifunctionale.

C. Atributiile coordonatorului:

- reprezinta Comisia de Evaluare și Asigurare a Calitatii in relatia cu conducerea unitatilor ISJ, ARACIP, ME, cu autoritatile locale;
- emite hotarari, note de serviciu, semneaza documente, adrese;
- numeste secretarul comisiei;
- informeaza conducerea unitatii , ISJ, ARACIP privind activitatea desfasurata.

Art.8. Instrumente de lucru

- fisa de autoevaluare;
- declaratii de infiintare a comisiilor de specialitate din Liceul Tehnologic de Transporturi si de Constructii Iasi;
- chestionare pentru diagnoza (cadre didactice, elevi, părinții elevilor, agenții economici parteneri);
- ghiduri de observatie, pe cele trei componente:
 - capacitatea institutionala;
 - eficacitate educationala; (organizare, functionare, rezultate);
 - managementul calității.

Art.9. Evaluarea se realizeaza prin:

- raport de etapa (diagnostic);
- raport anual;
- propuneri de imbunatatire a calitatii educatiei in Liceul Tehnologic de Transporturi si de Constructii Iasi;
- consilierea echipelor (comisiilor) pe arii de invatare sau multifunctionale.

CAPITOLUL III - DISPOZITII FINALE

Art. 1.a. Regulamentul de organizare si functionare al Comisiei de Evaluare și Asigurare a Calitatii este discutat si aprobat in Consiliul de administratie al scolii;

b. Regulamentul de organizare si functionare al Comisiei de Evaluare și Asigurare a Calitatii poate fi revizuit anual, in functie de flexibilitatea politicilor educationale ale Liceului

LICEUL TEHNOLOGIC DE TRANSPORTURI ȘI DE CONSTRUCȚII IAȘI
PLAN DE ACȚIUNE AL ȘCOLII

Tehnologic de Transporturi si de Constructii Iasi, care trebuie sa asigure concretizarea standardelor de performanță vizate în declarațiile de intenție și de principii.

Art.2. Comisia de Evaluare și Asigurare a Calitatii se află în relație de coordonare față de conducerea școlii, iar nu de subordonare;

Art.3. Membrii activi ai Comisiei de Evaluare și Asigurare a Calitatii vor fi aleși conform OG .nr. 75 / 12 iulie 2005, capit. 1/ art. 1 (6);

Art.4. Componenta Comisiei de Evaluare și Asigurare a Calitatii de la Liceul Tehnologic de Transporturi si de Constructii Iasi este:

Documentele sistemului calitatii

1. **Proceduri generale** care descriu activitățile de pregătire a procesului de predare- invatare-evaluare.
2. **Proceduri operaționale** care descriu activitățile curente (achiziții, predare-invatare-evaluare, formare profesionala)

2.3. ANALIZA SWOT

Analiza SWOT este o tehnică adecvată de a înțelege propriile Puncte tari și Puncte slabe și pentru a identifica Oportunitățile și Amenințările atât ale școlii în ansamblu, ale comisiilor/compartimentelor dar și ale oricărui proiect sau chiar idee.

Această analiză ne permite să utilizăm în avantajul întregii școli talentele, abilitățile și oportunitățile, sprijinind astfel dezvoltarea instituției. Prin înțelegerea punctelor slabe vom putea mai ușor rezolva și elimina riscurile care altfel ne pot surprinde pe viitor. În plus, privindu-ne pe noi înșine și pe competitorii noștri prin intermediul analizei SWOT vom putea crea o strategie care ne va permite să creștem calitatea serviciilor de educație.

PUNCTE TARI	PUNCTE SLABE
<ul style="list-style-type: none"> ➤ Personal didactic calificat și competent, cu experiență în pregătirea și dezvoltarea personală și profesională a educabililor; ➤ Echipa managerială sudată și eficientă; ➤ Organizarea eficientă a activităților din școală pe comisii; ➤ Documente proiective concepute în concordanță cu politicile și strategiile ME și curriculumul național, analizate și evaluate periodic, constituind utile instrumente de lucru; ➤ Oferta educațională variată adaptată nevoilor identificate pe piața muncii, prin consultarea agenților economici; ➤ Utilizarea metodelor moderne, activ-participative în procesul didactic în vederea atingerii competențelor cheie; ➤ Activități extrașcolare multiple, desfășurate în format fizic sau on-line; ➤ Consilierea cadrelor didactice debutante de către directorii școlii și profesorii mentori prin asistențe la ore, mentorat; ➤ Participarea numeroasă la programe de formare continuă a profesorilor, desfășurate atât în format fizic, cât și on-line; ➤ Conectarea rețelei școlare la Internet nelimitat; ➤ Laboratoare și ateliere de specialitate, dotate cu mijloace didactice specifice domeniilor profesionale școlarizate; ➤ Săli de clasă dotate cu sisteme multimedia și table interactive; ➤ Sală de sport renovată recent, dotată cu material sportiv adecvat; ➤ Masă și cazare la cele mai mici prețuri din județ; ➤ O bună colaborare cu părinții, autoritățile locale și agenții economici; ➤ Organizarea stagiilor de instruire practică la agenții economici, implicarea permanentă pentru formarea competențelor profesionale; ➤ Implicarea agenților economici în asigurarea bursei, a echipamentelor de protecție, asigurare medicală; ➤ Monitorizarea inserției socio-profesionale a absolvenților; ➤ Monitorizarea absențelor care au determinat reducerea riscului de abandon școlar și creșterea frecvenței la ore; ➤ Preocupare constantă pentru promovarea imaginii școlii. 	<ul style="list-style-type: none"> ➤ Scăderea mediei de admitere, ca urmare a repartiției computerizate realizată pe domenii profesionale și nu pe calificări; ➤ Lipsa volumului de carte tehnică în biblioteca școlii și informatizarea parțială a bibliotecii; ➤ Fluctuația mare a suplinitorilor; ➤ Insuficiența formare a cadrelor didactice în vederea aplicării metodelor active-participative la derularea actului educațional în sistem on-line; ➤ Existența unor discipline la care demersul didactic are caracter preponderant expositiv, elevul nefiind implicat în propria formare; ➤ Lipsa pregătirii pedagogice a cadrelor didactice debutante; ➤ Nivel scăzut al pregătirii elevilor din gimnaziu (note sub 5 la examenul de Evaluare Națională) ➤ Absenteism ridicat în rândul elevilor din învățământul obligatoriu, datorat mediului de proveniență al elevilor; ➤ Populația școlară provenită din familii cu venituri mici, din mediul rural, din zone defavorizate; ➤ Existența elevilor dezinteresați de școală, datorită lipsurilor, anturajului, nesupravegherii de către părinți, absenței părinților plecați în străinătate; ➤ Nivel scăzut al interesului manifestat de părinți față de problemele școlii; ➤ Nu s-au desfășurat proiecte educative în ultimii doi ani școlari care să implice mai mult comunitatea locală datorită pandemiei; ➤ Lipsa fondurilor pentru modernizarea căminelor.

LICEUL TEHNOLOGIC DE TRANSPORTURI ȘI DE CONSTRUCȚII IAȘI
PLAN DE ACȚIUNE AL ȘCOLII

OPORTUNITĂȚI	AMENINȚĂRI
<ul style="list-style-type: none"> ➤ Introducerea la nivel național a proiectului ROSE, scris în vederea diminuării absenteismului și abandonului, creșterea promovabilității la clasă și la examenul de Bacalaureat; ➤ Existența PRAI și PLAI care definesc politicile de planificare strategică a ofertei de formare profesională prin învățământul profesional și tehnic; ➤ Domenii de pregătire profesională aparținând sectoarelor economice prioritare în zonă; ➤ Programele cu finanțare europeană; ➤ Programe de formare pentru susținerea de activități didactice on-line, de utilizarea a platformelor educaționale; ➤ Disponibilitatea agenților economici pentru dezvoltarea parteneriatului cu școala, susținerea elevilor prin acordarea de burse, sponsorizări cu echipamente, materiale didactice; ➤ Relații bune cu comunitatea, Consiliul Local, Primărie, Prefectură, Mass-media; ➤ Realizarea contractelor/convențiilor de desfășurare a stagiilor de practică cu numeroși agenți economici; ➤ Facilități privind inserția profesională a absolvenților; ➤ Colaborare fructuoasă cu ONG-uri, instituții culturale locale în cadrul activităților educative școlare și extrașcolare. 	<ul style="list-style-type: none"> ➤ Scăderea populației școlare; ➤ Orientarea școlară a absolvenților de gimnaziu este realizată superficial, bazată pe idei preconceptuate, fără să aibă la bază aptitudinile native ale copiilor; ➤ Lipsa de motivație și interes pentru școală a unor elevi și părinți și comunicarea dificilă cu familiile elevilor problemă; ➤ Lipsa de timp a părinților și supravegherea insuficientă a elevilor influențează negativ nivelul pregătire al acestora; ➤ Fluctuația cadrelor didactice; ➤ Instabilitatea legislativă, economică, socială; ➤ Migrația forței de muncă calificată spre țările europene dezvoltate; ➤ Existența în zonă a instituțiilor educaționale care oferă aceleași specializări. ➤ Situația provocată de virusul SARS-CoV-2 poate duce la dificultăți în asigurarea continuității și calității procesului instructiv-educativ.

2.4. Analiza PESTEL

Analiza mediului extern este utilă la determinarea principalilor factori care pot influența dezvoltarea viitoare a unității de învățământ. Analiza PESTEL utilizează următorii factori: **Politici, Economici, Socio-culturali, Tehnologici, Ecologici, Legislativi.**

Sursele de informative pot fi diverse, dar întotdeauna în legătură cu dezvoltarea învățământului: Direcțiile de acțiune ale ISJ, Planul de Dezvoltare Locală, PLAI, PRAI, Planul de dezvoltare al județului, Planul de Guvernare etc.

În planul de acțiune al Liceului Tehnologic de Transporturi și de Construcții Iași nu există o analiză PESTEL și în consecință propunem următoarea analiză pentru toți factorii de influență.

FACTORII POLITICI

Politica educațională propusă de reforma învățământului preuniversitar se caracterizează prin:

- ✓ obiectivul prioritar al procesului de reformă traversat de învățământul profesional și tehnic preuniversitar îl reprezintă realizarea formării profesionale la nivelul celei din țările Uniunii Europene, adaptată la cerințele unei societăți democratice, în concordanță cu evoluția pieței muncii din România;
- ✓ noile programe școlare facilitează aplicarea unor metode moderne, astfel structurate încât interesul să se focalizeze pe elevi;
- ✓ activitățile educative desfășurate cu elevii trebuie să aibă ca scop realizarea idealului educațional întemeiat pe valorile democratice și pe tradițiile umaniste, dar ținând cont și de aspirațiile societății românești;
- ✓ formarea la elevi a unor trăsături pozitive de caracter, dezvoltarea unor puternice sentimente patriotice, ceea ce îi va ajuta să devină oameni fermi, rezistenți moral;
- ✓ stimularea și cultivarea demnității, a spiritului toleranței și a schimbului liber de opinii.

LICEUL TEHNOLOGIC DE TRANSPORTURI ȘI DE CONSTRUCȚII IAȘI
PLAN DE ACȚIUNE AL ȘCOLII

Nevoile interne ale școlii din punct de vedere al politicii educaționale se concretizează în:

- ✓ asigurarea calității educației - o cerință imperativă a timpului pe care îl trăim;
- ✓ promovarea ofertei educaționale a școlii ținând cont de realitățile economice și nevoile comunității locale;
- ✓ proiectarea unei imagini pozitive a școlii realizată printr-o publicitate constant și coerent susținută;
- ✓ recunoașterea publică a meritelor și recompensarea elevilor care au obținut premii în cadrul olimpiadelor interdisciplinare tehnice, precum și la concursurile școlare;
- ✓ motivarea administrației publice locale în vederea dezvoltării și modernizării bazei materiale.

Partenerii noștri educaționali - Inspectoratul Școlar Iași, Primăria, Prefectura, ș.a. - au o orientare spre rezolvarea problemelor în toate domeniile pentru continuarea reformei învățământului.

Politica educațională propusă de școala noastră este în concordanță cu politica educațională națională.

FACTORIZII ECONOMICI

- ✓ *Deși orașul Iași dispune de resurse economice însemnate, potențialul economic al zonei este scăzut, înregistrându-se o dezvoltare preponderent comercială;*
- ✓ Nevoile școlilor au fost multă vreme neglijate, dar prin trecerea instituțiilor de învățământ în grija Consiliului Local, fondurile alocate pentru satisfacerea acestora s-au îmbunătățit considerabil;
- ✓ Prin Direcția Patrimoniu Primăria municipiului Iași alocă fonduri pentru întreținerea și repararea clădirilor, pentru consolidarea, precum și pentru modernizarea acestora;
- ✓ Descentralizarea sistemului de învățământ înseamnă implicit și creșterea influenței comunității locale asupra unităților școlare: școala își va elabora oferta educațională pe baza nevoilor și a cererii de educație exprimată de comunitate;
- ✓ Individualizarea ofertei educaționale a unității școlare în funcție de necesitățile reale ale comunității, pe de o parte, și de condițiile concrete (financiare, geografice și de mediu) în care funcționează unitatea școlară, pe de altă parte;
- ✓ Atragerea agenților economici în formarea inițială a forței de muncă prin încheierea parteneriatelor cu scopul de a asigura locuri de muncă după ce elevii termină pregătirea profesională în cadrul școlii;
- ✓ Instruirea practică în stagiile de pregătire derulate în săptămâni comasate se face la agenții economici cu care s-au încheiat convenții de parteneriat.

FACTORIZII SOCIO-CULTURALI

- ✓ Elevii provin din mediul economic slab dezvoltat, din familii numeroase, cu venituri modeste, din familii în care cel puțin un părinte este în șomaj sau nu realizează venituri sigure, ori din familii monoparentale;
- ✓ Potențialul economic scăzut al familiilor din care provin elevii este cauza principală pentru care aceștia nu pot plăti cantina și internatul ceea ce conduce la fenomene sociale nedorite cum ar fi abandonul școlar;
- ✓ Numărul sporit de burse acordate (în quantum destul de mic) oferă informații asupra situației materiale precare a familiilor din care provin elevii;
- ✓ Marea majoritate a elevilor care vin în școala noastră au un nivel de instruire redus, ceea ce presupune un efort mare de acoperire a lacunelor existente
- ✓ Educația nu este văzută ca un mijloc de promovare socială și economică;
- ✓ Asistența socială este precară;
- ✓ Reducerea populației școlare.

FACTORII TEHNOLOGICI

Pentru mediul intern se pot contura următoarele observații:

- ✓ Dotarea școlii noastre privind tehnologia modernă se rezumă la 6 săli dotate cu calculatoare pentru uzul elevilor, calculatoare în fiecare compartiment: contabilitate, secretariat, management, administrație, peste 10 imprimante, 4 copiatoare, 10 videoproiectoare, TV color, telefon, conectare la Internet.
- ✓ Internetul cu posibilitățile sale de informare multiple este utilizat în școală pentru informare și documentare.
- ✓ Utilizarea sistemului informatizat permite desfășurarea lecțiilor interactive prin utilizarea platformelor de e-learning, ceea ce se reflectă în centrarea demersului didactic pe elev ca factor direct implicat în procesul de predare- învățare.
- ✓ Predarea interactivă cu ajutorul mijloacelor moderne: retroproiector, videoproiector, tablă SMART

Pentru mediul extern aducem în prim plan următoarele aspecte:

- ✓ Televiziunea prin cablu care oferă emisiuni cu caracter educativ (Animal Planet, Discovery, National Geographic etc.) este accesibilă pentru puțini copii (avem în vedere că în localitățile rurale pot fi recepționate mai ales posturile naționale);
- ✓ Posturile naționale și televiziunea privată au ofertă educațională săracă, sunt axate pe difuzarea de filme cu multe scene de violență sau emisiuni în care senzaționalul este dat de fapte de violență, infracțiuni, prostituție, consum de droguri, dispariții, accidente, într-o expresie cinică, mult vehiculată, prezintă “viața așa cum este ea”.
- ✓ Disponibilitate redusă a agenților economici față de transferul de tehnologie în vederea modernizării dotărilor.
- ✓ Pătrunderea tehnologiei moderne întâmpină dificultăți financiare.
- ✓ Interes prea scăzut pentru utilizarea tehnologiei informației în scopul dezvoltării relațiilor interinstituționale.

FACTORII ECOLOGICI

- ✓ Creșterea calității mediului natural de pe teritoriul județului;
- ✓ Promovarea importanței respectării legislației de mediu de către autoritățile locale și susținerea în mod concret a măsurilor de supraveghere, control și asigurarea protecției mediului la nivel județean;
- ✓ În mediul urban, ca urmare, atât a scăderii drastice a producției la marile unități industriale, a încetării activității la unele unități (ex. Terom, Unirea, Fortus), cât și datorită unor măsuri pentru îmbunătățirea calității apelor evacuate, emisiile de substanțe poluante rezultate s-au încadrat în indicatorii de calitate avizați.

FACTORII LEGISLATIVI

Analiza conține referiri concrete la modificările legislative benefice învățământului.

Astfel, prin noua Lege a Educației Naționale, reforma sistemului educațional românesc vizează următoarele schimbări:

- ✓ compatibilizarea ciclurilor de învățământ cu cerințele unei educații moderne și cu Cadrul European al Calificărilor;
- ✓ modernizarea și descongestionarea curriculumului;
- ✓ reorganizarea sistemului de evaluare a elevilor;
- ✓ asigurarea unui grad sporit de descentralizare, responsabilizare și finanțare în sistem;
- ✓ asigurarea de șanse egale la educație pentru grupurile dezavantajate;
- ✓ revalorizarea învățământului profesional și tehnic;
- ✓ reformarea politicilor în domeniul resursei umane, stimularea învățării pe tot parcursul vieții.

Sursa: <http://www.edu.ro>

1.4 Rezumat al aspectelor principale care necesită dezvoltare

- ✓ Asigurarea șanselor egale în formarea profesională;
- ✓ Integrarea cu succes a elevilor cu nevoi speciale;
- ✓ Relatia scoala-parinte;
- ✓ Creșterea numărului de cadre didactice care aplică învățarea centrată pe elev;
- ✓ Dezvoltarea educației la cerere - formarea profesională a adulților;
- ✓ Formarea cadrelor didactice pentru implementarea Sistemului Național al Calității (programe de sprijin, învățare asistată de calculator, educație la cerere);
- ✓ Implicarea partenerilor în susținerea materială a elevilor proveniți din medii defavorizate;
- ✓ Proiectarea și implementarea unor strategii și instrumente de evaluare pentru obținerea succesului școlar la examenele naționale;
- ✓ Pregătire intensivă pentru Bacalaureat;
- ✓ Identificarea cadrelor didactice cu disponibilități de lucru în echipe de elaborare proiecte și programe infrastructura, pentru dotare cu material didactic;
- ✓ Dezvoltarea departamentului de marketing educațional. Promovarea rezultatelor și valorilor școlii;
- ✓ Facilitarea participării cadrelor didactice la cursuri de formare continuă și perfecționare în didactica specialității, în vederea îmbunătățirii calității actului didactic;
- ✓ Dezvoltarea parteneriatelor educaționale unitate de învățământ-familie, administrație publică locală, comunitate, agenți economici, O.N.G.-uri, în vederea corelării ofertei educaționale la cerințele pieței muncii;
- ✓ Analiza de nevoi și prioritizarea lor;
- ✓ Combaterea absenteismului și a abandonului școlar;
- ✓ Formarea de competențe digitale de către elevi și cadrele didactice și utilizarea tehnologiilor digitale în scop pedagogic, pentru a sprijini și a îmbunătăți învățarea, predarea și evaluarea;
- ✓ Eficientizarea resurselor materiale, didactice și a resurselor financiare (dotări atelier, laboratoare, camine, informatizare bibliotecă, mobilier, obținerea resurselor extrabugetare din activitatea atelierelor școală);
- ✓ Promovarea educației pentru mediu și pentru schimbări climatice - educația pentru schimbare socială, prin sensibilizarea elevilor și personalului unității, în scopul de a crea un viitor sustenabil.
- ✓ Asigurarea egalității șanselor în educație, a reducerii absenteismului, abandonului școlar, a părăsirii timpurii a școlii și a îmbunătățirii rezultatelor la examenul național de bacalaureat, reducerii analfabetismului funcțional și promovarea excelenței;
- ✓ Crearea unor medii de învățare incluzive, care țin cont de nevoile și posibilitățile efective ale elevilor proveniți din grupuri vulnerabile;
- ✓ Promovarea imaginii unității pe plan local, județean, național și internațional;

VALORILE PROMOVATE DE ȘCOALĂ

- **Profesionalismul** - a fi cel mai bun în domeniul său de activitate
- **Integritatea** – a avea puterea interioară de a spune adevărul, de a acționa onest în gând și în faptă.
- **Cooperarea** – a arăta grijă și compasiune, prietenie și generozitate față de ceilalți.
- **Respectul** – a arăta considerație față de oameni, față de autorități, față de proprietate și, nu în ultimul rând, față de propria persoană.
- **Responsabilitatea** – a duce la îndeplinire cu consecvență obligațiile care revin fiecăruia, asumarea răspunderii pentru propriile acțiuni.
- **Autodisciplină** – a avea control asupra propriilor acțiuni, cuvinte, dorințe, impulsuri și a avea un comportament adecvat oricărei situații; a da tot ce ai mai bun în orice împrejurare.

Politica noastră educațională este în concordanță cu valorile cheie ale unității de învățământ și urmărește:

- ✓ **Dezvoltarea** individuală a elevului ca scop prioritar al activităților educative și instructive, prin **perfecționarea continuă** a personalului angajat;
- ✓ **Crearea** unui climat de muncă pozitiv, armonios, bazat pe seriozitate, toleranță și demnitate, dezvoltarea spiritului civic ca premiză de la care plecăm, prin promovarea **lucrului în echipă**;
- ✓ **Garantarea** pregătirii în ciclul liceal, profesional, postliceal, prin **calitatea și eficiența** actului didactic și **cooperarea** cu părinții, cu comunitatea, cu instituțiile de la nivel local, județean și național cu atribuții în domeniul educației.

PRIORITĂȚI

Prioritatea 1: Asigurarea și promovarea calității serviciilor educaționale

Prioritatea 2: Asigurarea accesului tuturor copiilor/elevilor la serviciile educaționale

Prioritatea 3: Susținerea și promovarea performanței în educație

Prioritatea 4: Dezvoltarea autonomiei unităților de învățământ prin implementarea unor strategii manageriale eficiente

Prioritatea 5: Promovarea educației nonformale, oportunitate formativă complementară pentru elevi

Prioritatea 6: Susținerea educației permanente și a educației adulților

PARTEA 3

PLAN OPERATIONAL

3.1. SCOPURI ȘI ȚINTE STRATEGICE

Scopuri (ținte) strategice	Opțiuni strategice
Dezvoltarea unei culturi și a unei mentalități a calității la nivelul întregului personal al școlii	<ul style="list-style-type: none"> ⇒ Servicii de calitate oferite de școală ⇒ <i>Pregătire remedială oferită elevilor prin proiectul ROSE</i> ⇒ Formarea continuă a cadrelor didactice în vederea asigurării calității în educație și flexibilității în formare profesională ⇒ Asigurarea condițiilor optime de desfășurare a procesului instructiv-educativ
Propagarea bunelor practici la nivelul școlii în ceea ce privește proiectarea, organizarea și monitorizarea demersului didactic în acord cu cerințele actuale ale reformei învățământului	<ul style="list-style-type: none"> ⇒ <i>Obținerea unui procent de promovabilitate de cel puțin 70 % la clasele terminale și de cel puțin 50% la examenul de bacalaureat</i> ⇒ <i>Promovarea într-un procent de 100% a tuturor elevilor la examenul de certificare a competențelor profesionale (nivel 3,4 și 5)</i> ⇒ <i>Reducerea abandonului școlar până în 2024 în așa fel încât rata abandonului școlar să ajungă sub 5%</i>
Asigurarea condițiilor de dezvoltare personală și profesională a elevilor. Promovarea educației incluzive și asigurarea șanselor egale	<ul style="list-style-type: none"> ⇒ Promovarea principiilor incluzive de către tot personalul școlii ⇒ Creșterea numărului de cadre didactice implicate în aplicarea practicilor de lucru incluzive cu 2% mai mult față de anul școlar precedent
Formarea unei atitudini eficiente și deschise în relațiile profesor-elev pentru crearea unui climat favorabil obținerii performanțelor	<ul style="list-style-type: none"> ⇒ <i>Creșterea nivelului performanțelor elevilor în următoarea perioadă față de anul 2022-2023 (10 elevi de pe fiecare nivel cu note mai mari față de anul școlar precedent)</i> ⇒ Creșterea numărului de premii acordate elevilor pentru rezultate deosebite la concursuri și olimpiade școlare (cel puțin câte un premiu la fiecare disciplină)
Atragerea în procesul de instruire a unor parteneriate și colaborări externe în vederea implementării dimensiunii europene a educației	<ul style="list-style-type: none"> ⇒ Creșterea gradului de inserție a absolvenților față de anul școlar precedent (cel puțin 50% dintre absolvenți integrați pe piața muncii sau înscriși la studii superioare) ⇒ Continuarea activităților din cadrul proiectului ROSE ⇒ Obținerea unei rate de succes de cel puțin 75% pentru fiecare calificare la 1 an de la angajare și pentru cei care continuă studiile
Susținerea și creșterea rolului educației nonformale și informale	<ul style="list-style-type: none"> ⇒ Creșterea cu 10% a numărului de elevi implicați, față de anul școlar 2022 - 2023
Promovarea învățării pe tot parcursul vieții în vederea creșterii competitivității, a dezvoltării personale și a potențialului de angajare	<ul style="list-style-type: none"> ⇒ Acreditarea școlii ca furnizor de formare a adulților în meserii noi din domeniul transporturilor și construcțiilor

ȚINTE STRATEGICE

Ținta 1: Dezvoltarea unei culturi și a unei mentalități a calității la nivelul întregului personal al școlii

Obiectiv 1: Implementarea sistemului național privind asigurarea și evaluarea calității serviciilor educaționale prin Comisia de Evaluare și Asigurare a Calității, pentru formarea competențelor necesare într-o societate în schimbare

Obiectiv 2: Creșterea calității managementului instituției

Obiectiv 3: Dezvoltarea profesională continuă a personalului de conducere, a personalului didactic și didactic auxiliar

Obiectiv 4: Dezvoltarea unui management participativ, adecvat reformelor din învățământul preuniversitar

Ținta 2: Propagarea bunelor practici la nivelul școlii în ceea ce privește proiectarea, organizarea și monitorizarea demersului didactic în acord cu cerințele actuale ale reformei învățământului

Obiectiv 1: Creșterea performanței școlare la toate disciplinele de învățământ prin centrarea educației pe elev și competențe

Obiectiv 2: Aplicarea sistemului de evaluare a elevilor din perspectiva formării competențelor-cheie

Obiectiv 3: Îmbunătățirea rezultatelor școlare, creșterea procentului de promovare a examenului de bacalaureat cu 5%

Obiectiv 4: Inițierea și dezvoltarea unor strategii de instruire diferențiată a elevilor în vederea îmbunătățirii rezultatelor școlare și reducerii absenteismului și abandonului școlar

Obiectiv 5: Îmbunătățirea continuă a calității serviciilor educaționale

Ținta 3: Asigurarea condițiilor de dezvoltare personală și profesională a elevilor. Promovarea educației incluzive și asigurarea șanselor egale

Obiectiv 1: Sprijinirea constantă a elevilor cu nevoi speciale de învățare pentru integrarea rapidă în colectiv și eliminarea oricăror forme de discriminare și segregare

Obiectiv 2: Promovarea și eficientizarea serviciilor educaționale pentru copiii cu cerințe educaționale speciale

Obiectiv 3: Continuarea procesului de modernizare și dotare a unității școlare

Obiectiv 4: Realizarea implementării eficiente a Curriculum-ului Național și a CDL-urilor printr-o abordare orientată spre nevoile beneficiarilor direcți ai educației

Obiectiv 5: Gestionarea eficientă și transparentă a resurselor financiare și materiale

Ținta 4: Formarea unei atitudini eficiente și deschise în relațiile profesor-elev pentru crearea unui climat favorabil obținerii performanțelor

Obiectiv 1: Proiectarea activității didactice în concordanță cu nevoile elevilor și stimularea lor în vederea obținerii performanței

Obiectiv 2: Încurajarea și susținerea excelenței în educație, performanțele elevilor cu aptitudini înalte

Ținta 5: Atragerea în procesul de instruire a unor parteneriate și colaborări externe în vederea implementării dimensiunii europene a educației

Obiectiv 1: Participarea activă a reprezentanților autorităților locale și a reprezentanților comunității la viața școlii

Obiectiv 2: Aplicarea corectă a măsurilor legislative privind implementarea descentralizării

Obiectiv 3: Adaptarea ofertei educaționale atât la nevoile elevilor cât și la cerințele de pe piața muncii la nivel național și european, prin obținerea de noi acreditari

Obiectiv 4: Implicarea în activități de cooperare europeană și dezvoltarea de parteneriate cu școli din țări europene

Obiectiv 5: Promovarea de relații externe bazate pe implicarea unității de învățământ în viața comunității

Ținta 6: Susținerea și creșterea rolului educației nonformale și informale

Obiectiv 1: Participarea elevilor la acțiuni educative școlare și extrașcolare

Ținta 7: Promovarea învățării pe tot parcursul vieții în vederea creșterii competitivității, a dezvoltării personale și a potențialului de angajare

Obiectiv: Acreditarea școlii ca furnizor de formare a adulților în meserii noi din domeniul transporturilor și construcțiilor.

Motivarea necesității, fezabilității și a oportunității PAS

PAS 2020-2025, revizuit 2023, la nivelul Liceului Tehnologic de Transporturi și de Construcții Iași este o continuare a PAS 2015-2020, fundamentat pe PRAI și PLAI și adaptat la tendințele previzionate și datele concrete ale contextului național și local, la cerințele pieței muncii, precum și la datele concrete ale școlii (analizate în studiul diagnostic efectuat) și nevoile identificate ale educabililor.

Setul de valori care alcătuiește cultura Liceului Tehnologic de Transporturi și de Construcții Iași este într-o strânsă corelație cu obiectivele și țintele stabilite la nivel local, regional și național. Analiza celor prezentate va fundamenta decizii care vor conduce la creșterea legitimității și recunoașterii școlii, la creșterea satisfacției beneficiarilor (elevi, angajatori, părinți etc.) și la asumarea responsabilității proprii dezvoltării, ceea ce va conduce la creșterea autonomiei.

• Cât de buni suntem ?

(prin comparație cu standardele în vigoare, cu cerințele beneficiarilor dar și cu ceea ce se întâmplă în alte instituții de învățământ similare –din țară).

• De unde știm cât de buni suntem?

(prin crearea unei baze solide de date, de dovezi, care să fundamenteze judecata privitoare la „cât de buni suntem”).

• Ce vom face în continuare pentru a deveni și mai buni ?

(prin decizii privitoare la programe și acțiuni menite să asigure respectarea standardelor, îndeplinirea cerințelor beneficiarilor și, respectiv, pentru a ne putea compara cu „cei mai buni dintre cei buni”).

Sunt întrebările la care școala încearcă mereu să răspundă prin țintele pe care și le-a propus în documentele programatice și prin activitățile derulate pentru atingerea acestora.

LICEUL TEHNOLOGIC DE TRANSPORTURI ȘI DE CONSTRUCȚII IAȘI
PLAN DE ACȚIUNE AL ȘCOLII

PRIORITATEA 1: ASIGURAREA ȘI PROMOVAREA CALITĂȚII SERVICIILOR EDUCAȚIONALE

Ținta 1: Dezvoltarea unei culturi și a unei mentalități a calității la nivelul întregului personal al școlii

Obiectiv 1: Implementarea sistemului național privind asigurarea și evaluarea calității serviciilor educaționale prin Comisia de Evaluare și Asigurare a Calității, pentru formarea competențelor necesare într-o societate în schimbare

Obiectiv 2: Creșterea calității managementului instituției

Obiectiv 3: Dezvoltarea profesională continuă a personalului de conducere, a personalului didactic și didactic auxiliar

Obiectiv 4: Dezvoltarea unui management participativ, adecvat reformelor din învățământul preuniversitar

Acțiuni pentru atingerea obiectivelor: (ce anume trebuie să se întâmple?)	Rezultate așteptate (măsurabile)	Resurse de timp /Data până la care vor fi finalizate	Resurse umane/ /persoane responsabile	Resurse de expertiza/ Parteneri:	Sursa de finanțare	Indicatori de performanță
1.1. Dezvoltarea culturii calității la nivelul unității de învățământ	Implementarea și analiza criteriilor de performanță în perspectiva unei educații de calitate	Permanent	Director, Director adjunct, Responsabili arii curriculare, Cadre didactice	ISJ ARACIP	Nu necesită finanțare	<ul style="list-style-type: none"> ✓ Funcționarea C.E.A.C. în conformitate cu prevederile legislative în vigoare; ✓ Existența manualului calității, procedurile corespunzătoare și a planului de îmbunătățire ✓ Existența R.A.E.I.
1.2. Diseminarea informațiilor privind cadrul asigurării calității în educație Proiectarea riguroasă a tuturor activităților la nivelul fiecărei structuri funcționale din școală	Realizarea planului operațional privind asigurarea calității educației	Octombrie 2022	Director, Director adjunct, Responsabili arii curriculare	ISJ ARACIP	Nu necesită finanțare	<ul style="list-style-type: none"> ✓ Existența planuri operaționale la nivelul fiecărei structuri funcționale din școală
1.3. Formarea membrilor C.E.A.C. din unitățile de învățământ	Participarea a cel puțin 2 dintre cadrele didactice din școală la programe de formare în conformitate cu <i>Legea Asigurării Calității în Educație</i>	Conform ofertei ISJ/CCD de formare	Director, Responsabil CEAC, Responsabil formare continuă	ISJ CCD Alți furnizori de formare	Fonduri pentru formare (ME, ISJ, CCD)	<ul style="list-style-type: none"> ✓ 2 cadre didactice formate în scopul implementării procedurilor și activităților de evaluare și asigurare a calității în

LICEUL TEHNOLOGIC DE TRANSPORTURI ȘI DE CONSTRUCȚII IAȘI
PLAN DE ACȚIUNE AL ȘCOLII

					1200 lei	activitatea educativă și în cea managerială
1.4.Utilizarea platformei electronice ARACIP în vederea realizării Raportului Anual de Evaluare Internă	Actualizarea bazei de date a școlii, în vederea realizării anuale a RAEI, a planului de îmbunătățire a calității și a strategiei de evaluare internă a calității	Octombrie 2022	Director, Responsabil CEAC	ISJ ARACIP	Nu necesită finanțare	✓ Încărcarea platformei on – line cu datele necesare
1.5. Monitorizarea acțiunilor care vizează evaluarea și ameliorarea serviciilor educaționale la nivelul unității de învățământ	Identificarea punctelor slabe în fiecare compartiment și stabilirea căilor de remediere ale acestora, formarea echipelor de monitorizare; stabilirea termenelor de realizare și a indicatorilor de performanță	Octombrie 2022	Director, Director adjunct, Responsabil CEAC, Responsabili arii curriculare	ARACIP ISJ	Nu necesită finanțare	✓ Existența planului de măsuri privind îmbunătățirea calității serviciilor educaționale, elaborat în concordanță cu necesitățile identificate prin rapoarte de evaluare internă/externă
1.6. Eficientizarea procesului instructiv – educativ, urmare a evaluărilor realizate prin asistențe/ interasistențe și prin inspecții curente/ speciale	Realizarea de asistențe/ interasistențe la ore pentru identificarea nevoilor de formare /perfecționare ale cadrelor didactice	Permanent	Director, Director adjunct, Responsabili arii curriculare	ISJ Universitatea ”Al. I. Cuza” Universitatea ”Gh.Asachi”	Nu necesită fonduri	✓ Creșterea cu încă 10% a numărului de asistențe efectuate de directori și șefii de catedre și justificarea realizării acestora pe baza fișelor de asistență semnate de cadrul didactic asistat
1.7. Asigurarea consilierii / consultanței cadrelor didactice și a feed-back-ului necesar în stabilirea căilor de acțiune pentru asigurarea egalității de șanse tuturor profesorilor.	Creșterea calității activității didactice	Permanent	Directorii Șefii de catedră	CEAC		✓ Analiza individuală a fiecărei lecții asistate, cu evidențierea tuturor punctelor tari și slabe
1.8. Elaborarea unei strategii de evaluare a calității prin prisma criteriilor de performanță	Îmbunătățirea calității procesului instructiv-educativ	Octombrie 2022	Director, Comisia CEAC	ISJ, ARACIP	Nu necesită fonduri	✓ Toate catedrele vor avea strategii elaborate

LICEUL TEHNOLOGIC DE TRANSPORTURI ȘI DE CONSTRUCȚII IAȘI
PLAN DE ACȚIUNE AL ȘCOLII

1.9. Elaborarea procedurilor și instrumentelor de autoevaluare instituțională, în acord cu prevederile legale	Respectarea cadrului legal	Octombrie 2022	Responsabil CEAC	ISJ, ARACIP	Nu necesită fonduri	✓ Întocmirea tuturor documentelor comisiei
1.10. Utilizarea rezultatelor autoevaluării pentru optimizarea funcționării și dezvoltării instituției.	Ameliorarea / eliminarea punctelor slabe	Semestrial	Responsabil CEAC Responsabilii comisiilor	ISJ, ARACIP, MEN	Nu necesită fonduri	✓ Întocmirea planurilor remediale pentru toate disfuncțiile constatate
1.11. Facilitarea accesului personalului didactic la informații privind introducerea sistemelor de asigurare a calității	Creșterea gradului de implicare a personalului didactic	Permanent	Responsabil CEAC	ISJ, ARACIP	Nu necesită fonduri	✓ Amenajarea unui avizier ✓ Informări semestriale în CP
2.1. Menținerea unui ethos școlar pozitiv și a unei culturi organizaționale optime și relevante	Desfășurarea în condiții optime a unui proces instructiv educativ de calitate	Permanent	Cadre didactice Personalul angajat al școlii		Nu necesită fonduri	✓ Soluționarea 100% a stărilor conflictuale
2.2. Formarea membrilor CA în domeniul managementului școlar prin participare la cursuri de formare organizate de instituții abilitate	Participarea la programe Schimburi de experiență/ conferințe, dezbateri	Conform graficului ISJ, CCD sau Universitatea "Al. I. Cuza	Directori, Responsabil formare continuă	CCD Alți furnizori de formare	Buget local 1500 lei	✓ 2 cadre didactice participante la cursurile de formare în management educațional
2.3. Consultarea CA, a CEAC, a secretarului șef și a administratorului financiar în vederea elaborării Planului de Acțiune a Școlii și a proiectului de buget.	Realizarea planului de acțiune al școlii și a proiectului de buget conform legislației în vigoare	Permanent	Directorul Serviciul contabilitate	ISJ Consiliul local	Nu necesită fonduri	✓ Practicarea unui management implicativ la nivelul unității de învățământ; ✓ Încadrarea în bugetul de venituri și cheltuieli; ✓ Respectarea legislației în vigoare
2.4. Monitorizarea implementării Sistemului de Control intern managerial în toate compartimentele unității școlare la nivelul școlii	Implementarea Sistemului de Control intern managerial în toate compartimentele unității școlare	Conform graficelor Primăriei	Directori, Șefi compartimente - președinte SCIM	Primăria Iași ISJ	Buget local	✓ Documentele realizate și prezentate la timp ✓ Procent de implementare a acțiunilor

LICEUL TEHNOLOGIC DE TRANSPORTURI ȘI DE CONSTRUCȚII IAȘI
PLAN DE ACȚIUNE AL ȘCOLII

3.1. Consilierea cadrelor didactice pentru înscrierea la gradele didactice	Cadre didactice care vor susține definitivat, gradul II ,gradul I și doctorat Activități metodice		Director, Responsabil CFDCD	ISJ CCD	Nu necesită finanțare	✓ Număr de cadre didactice înscrise la gradele didactice
3.2. Dezvoltarea personală și profesională a cadrelor didactice din perspectiva abordării predării și învățării bazate pe competențe	Cadre didactice competente pentru asigurarea unui învățământ de calitate	Permanent Mai 2024	Responsabil CFDCD Formatori Cadrele didactice	ISJ CCD	Nu necesită finanțare	✓ participarea unui număr de 15 cadre didactice la programe de formare pentru predarea-învățarea bazată pe competențe
3.3. Actualizarea bazei didactice cuprinzând cadrele didactice participante la cursuri de formare	Baza de date pentru personalul didactic și pentru personalul didactic auxiliar	Noiembrie 2023	Responsabil CFDCD	CCD ISJ	Nu necesită finanțare	✓ Baza de date cu personal didactic și didactic auxiliar participante la cursuri de formare
3.4. Identificarea nevoilor de formare a personalului didactic și realizarea listei cadrelor didactice care nu au acumulat un număr de 90 de credite în ultimii 5 ani	Participarea la programe de formare cadrelor didactice care nu au acumulat un număr de 90 de credite în ultimii 5 ani	Noiembrie 2023	Responsabil CFDCD Directori	CCD ISJ Universități	Buget republican, Buget local,	✓ Participarea la progr. de formare a cel puțin 25 de cadrele didactice dintre cele care nu au acumulat un număr de 90 de credite în ultimii 5 ani
3.5. Implicarea cadrelor didactice în activitățile metodic-științifice și psihopedagogice: cercuri pedagogice, simpozioane, conferințe, sesiuni de comunicări științifice	Creșterea calității activităților comisiilor metodice, catedrelor și cercurilor pedagogice	Permanent	Comisia curriculum, Responsabil CFDCD Directori	ISJ, CCD, Universități	Buget local 3000 lei	✓ 30 de cadre didactice participante activitățile metodic-științifice și psihopedagogice: cercuri pedagogice ✓ 5 lucrări publicate și prezentate la simp., conf.e și sesiuni de comunicări științifice
3.6. Popularizarea ofertei de cursuri de formare în țară/străinătate în rândul cadrelor didactice	Cadre didactice competente pentru asigurarea unui învățământ de calitate	Permanent	Directori Responsabil CFDCD	ISJ, C.C.D. ANPCDEFP Universități	Buget local, Fonduri europene	✓ cel puțin 2 cadre didactice participante la cursuri formare în străinătate și cel puțin 2 programe de formare accesate

LICEUL TEHNOLOGIC DE TRANSPORTURI ȘI DE CONSTRUCȚII IAȘI
PLAN DE ACȚIUNE AL ȘCOLII

3.7. Identificarea nevoilor de formare a personalului didactic auxiliar și realizarea listei cu cei care nu au participat în ultimul timp la cursuri de formare pe compartimente	Nevoi de dezvoltare profesională identificate pe compartimente Participarea la programe de formare	Noiembrie 2023	Responsabil CFDCD Directori	CCD ISJ Universități	Buget republicat, Buget local,	Participarea la progr. de formare a personalului din toate compartimentele care nu au participat în ultima perioadă
Facilitarea participării on-line a tuturor categoriilor interesate la deciziile importante ale Liceului Tehnologic de Transporturi și de Construcții Iași	Organisme de conducere, de execuție și de monitorizare și control funcționale la care participă toate categoriile interesate	Permanent Ședințe săptămânale, comunicare grup mail	Personal de conducere, sistem de comunicare Zoom, google meet/ Consiliu Profesoral, CA, Director, Director adjunct	ISJ Iasi		Număr de grupuri de lucruri organizate și funcționale
Dezvoltarea unui sistem on-line eficient de comunicare internă și externă	Comunicare internă și externă eficientă	Permanent	Proceduri de comunicare / Director, Director adjunct, șefi de compartimente	ISJ Iasi		Creșterea nivelului de cunoaștere și utilizare a procedurilor de comunicare internă și externă
Promovarea strategiilor de control adecvate, concepute pentru asigurarea atingerii obiectivelor specifice tuturor compartimentelor Liceului Tehnologic de Transporturi și de Construcții Iași	Obiective specifice îndeplinite	Permanent	Personalul de conducere și control, Comisia SCIM / DirectorI, Șefii de compartimente, responsabili comisii funcționale	ISJ Iasi		Reducerea riscurilor de neîndeplinire a obiectivelor specifice
Identificarea nevoilor de dezvoltare profesională a personalului didactic, didactic-auxiliar și crearea de oportunități de formare continuă pentru desfășurarea on-line a activității profesionale	Nevoi de dezvoltare profesională identificate Plan de dezvoltare profesională	Permanent	Resurse umane, resurse materiale, resurse informaționale / Directori, CA, șefi de compartimente, Responsabil comisiei de formare continuă	ISJ Iasi		Nr. direcțiilor de dezvoltare profesională Consultații acordate de director, responsabili comisii metodice tuturor cadrelor didactice
Sprijinirea personalului didactic debutant în vederea adaptării la cerințele de calitate on-line ale LTTC	Personal didactic debutant integrat care lucrează on-line	Permanent	Resurse umane, resurse materiale, resurse informaționale / Directori,	ISJ Iasi		Nr. activități de sprijinire on-line

LICEUL TEHNOLOGIC DE TRANSPORTURI ȘI DE CONSTRUCȚII IAȘI
PLAN DE ACȚIUNE AL ȘCOLII

Ținta 2: Propagarea bunelor practici la nivelul școlii în ceea ce privește proiectarea, organizarea și monitorizarea demersului didactic în acord cu cerințele actuale ale reformei învățământului

Obiectiv 1: Creșterea performanței școlare la toate disciplinele de învățământ prin centrarea educației pe elev și competențe

Obiectiv 2: Aplicarea sistemului de evaluare a elevilor din perspectiva formării competențelor-cheie

Obiectiv 3: Îmbunătățirea rezultatelor școlare, creșterea procentului de promovare a examenului de bacalaureat cu 5%

Obiectiv 4: Inițierea și dezvoltarea unor strategii de instruire diferențiată a elevilor în vederea îmbunătățirii rezultatelor școlare și reducerii absenteismului și abandonului școlar

Obiectiv 5: Îmbunătățirea continuă a calității serviciilor educaționale

Acțiuni pentru atingerea obiectivului: (ce anume trebuie să se întâmple?)	Rezultate așteptate (măsurabile)	Resurse de timp /Data până la care vor fi finalizate	Resurse umane/ /persoane responsabile	Resurse de expertiza/ Parteneri:	Sursa de finanțare	Indicatori de performanță
Aplicarea curriculumului național, în conformitate cu planurile cadru și cu programele școlare în vigoare	Planificări calendaristice pentru fiecare disciplina de studiu	Permanent	Director, Director adjunct, Comisia de curriculum, Cadre didactice	ISJ	Nu necesită fonduri	✓ Parcurgerea integrală a materiei la toate disciplinele de studiu
Realizarea unui proces didactic de calitate, prin diversificarea și modernizarea strategiilor de predare-învățare, utilizarea metodelor activ-participative.	Minim 50% din cadrele didactice să utilizeze în procesul de predare –învățare metodele activ participative	Permanent	Director, Director adjunct, Comisia de curriculum	CCD, ISJ	Nu necesită fonduri	✓ Îmbunătățirea rezultatelor elevilor prin stimularea interesului acestora pentru studiu și pentru disciplină
Participarea la cursuri de perfecționare a cadrelor didactice privind aplicarea curriculum-ului, a metodelor de învățare activ-participative, centrate pe elev și a metodelor alternative de evaluare;	Minimum 1/3 dintre ore se vor desfășura utilizând metode active de învățare 70 % din personalul didactic participă la cursurile organizate pe metodelor alternative de evaluare	Permanent	Comisia de perfecționare	CCD, Universitatea Iți furnizori de formare	Buget local	✓ Numărul cursurilor și a cadrelor didactice formate ✓ Fisele de progres școlar. ✓ Administrarea unor chestionare de impact
Asigurarea permanentă a unei comunicări eficiente între profesori – elevi și părinți, urmărindu-se motivarea elevilor pentru propria	Îmbunătățirea rezultatelor școlare ale elevilor	Permanent	Director, Director adjunct, Diriginți, Profesor psihopedagog	Părinți, CJRAE	Nu necesită fonduri	✓ Existența contractelor de parteneriat școală – familie. ✓ Numărul de parteneriate de

LICEUL TEHNOLOGIC DE TRANSPORTURI ȘI DE CONSTRUCȚII IAȘI
PLAN DE ACȚIUNE AL ȘCOLII

dezvoltare și progres școlar						colaborare. ✓ Numărul ședințelor cu părinții ✓ Frecvența activităților realizate de psihopedagogul școlar.
Identificarea stilurilor de învățare ale elevilor fiecărei clase și stabilirea stilului dominant al clasei.	Eficientizarea procesului de instruire	La început de an școlar	Psihologul școlar Diriginții Cadrele didactice Comisia de curriculum	ISJ CJRAE	Nu necesită fonduri	✓ Existența informațiilor privind stilurile de învățare în toate cataloagele
Adaptarea metodelor didactice la stilurile de învățare pentru asigurarea egalității de șanse tuturor elevilor	Eficientizarea procesului de instruire	Permanent	CEAC Directorii	Comisie curriculum	Nu necesită fonduri	✓ 80% dintre profesorii asistați țin cont de stilurile de învățare
Diversificarea modalităților de evaluare a elevilor, focalizate pe valorizarea creativității, participării active, lucrului în echipă, capacității de răspuns la solicitări reale, la situații concrete.	Evaluarea obiectivă a competențelor elevilor	Permanent	Director, Comisia de curriculum	ISJ CJRAE CCD	Nu necesită fonduri	✓ În 90% din lecțiile asistate sunt utilizate cel puțin 2 instrumente sau metode de evaluare ✓ Diminuarea cu 10% a elevilor care înregistrează eșec școlar; ✓ Creșterea procentului de promovabilitate la examenul de bacalaureat cu 5%.
Perfecționarea cadrelor didactice în vederea utilizării soft-urilor educaționale în procesul didactic	Utilizarea softurilor educaționale în scopul adaptării demersului didactic la particularitățile elevilor	Permanent	Comisia de curriculum	Furnizori de softuri educaționale	Fonduri extrabugetare 2400 lei	✓ Participarea a cel puțin 2 profesori la stagii de pregătire pentru utilizarea TIC, AEL și a catalogului electronic în procesul de predare-învățare
Perfecționarea continuă a personalului administrativ	100% din personalul angajat în servicii de secretariat și	Permanent	Șefi compartimente	SIVECO Alți furnizori	Buget local	✓ cel puțin 1 program de formare și cel puțin 2

LICEUL TEHNOLOGIC DE TRANSPORTURI ȘI DE CONSTRUCȚII IAȘI
PLAN DE ACȚIUNE AL ȘCOLII

(secretariat, contabilitate, administrație) în vederea aplicării noilor soft-uri în domeniu	contabilitate vor opera pe calculator			de formare Univ. Tehn. "G. Asachi" Iași		participanți din cadrul personalului administrativ la cursuri în domeniul IT
Aplicarea sistemului de evaluare predictivă la toate disciplinele	Stabilirea nivelului de competență al elevilor prin aplicarea testelor inițiale	La fiecare început de an școlar	Cadrele didactice	ME ISJ	Nu necesită finanțare	✓ Centralizarea rezultatelor testelor inițiale
Centralizarea rezultatelor la testele inițiale și întocmirea raportului	Realizarea planurilor remediale în vederea orientării și optimizării învățării	La fiecare început de an școlar	Comisii metodice	ME ISJ	Nu necesită finanțare	✓ Existența planurilor remediale
Valorificarea rezultatelor evaluărilor	Informarea părinților și elevilor și asigurarea feed back-ului	Permanent	Diriginții	Profesorii	Buget local	✓ Toți elevii și cel puțin 80% din părinți vor fi informați cu privire la rezultatul evaluărilor
Adaptarea programului de învățare la particularitățile elevilor	Înregistrarea unui real progres școlar evidențiat prin rezultatele obținute la testele finale	Iulie 2024	Cadrele didactice	ME ISJ	Nu necesită finanțare	✓ Rezultate îmbunătățite ale elevilor la testele finale
Urmărirea aplicării standardelor naționale de evaluare/ autorizare/ acreditare	Creșterea ratei de succes școlar în rândul unui număr cât mai mare de elevi / Integrarea pe piața muncii.	Iulie 2024	Cadrele didactice	ME ISJ	Nu necesită finanțare	✓ Creșterea procentului de promovabilitate la Bacalaureat cu 5% fata de anul școlar precedent, concomitent cu creșterea promovabilitatii la clasele terminale.
Obținerea unei diagnoze privind calitatea învățământului	Realizarea unei baze de date cu progresele înregistrate de elevi la disciplinele la care se susțin examene naționale	Octombrie 2024	Cadrele didactice Secretariat	ISJ	Fonduri extrabugetare 4000 lei	✓ Existența bazei de date cu progresul elevilor la disciplinele de bacalaureat
Creșterea gradului de responsabilizare a cadrelor didactice	Asumarea și analiza rezultatelor de la examenul de bacalaureat și a celor de la examenul de certificare a competențelor profesionale Realizarea planurilor remediale	Septembrie 2023	Comisia de curriculum	ISJ	Nu necesită fonduri	✓ Existența planurilor de măsuri remediale eficiente pentru creșterea procentului de promovabilitate la Bacalaureat

LICEUL TEHNOLOGIC DE TRANSPORTURI ȘI DE CONSTRUCȚII IAȘI
PLAN DE ACȚIUNE AL ȘCOLII

Creșterea performanței la examenele de bacalaureat și a celor de competențe profesionale prin participarea la simulările acestor examene	Organizarea a cel puțin două simulări ale examenului de bacalaureat	Ianuarie 2023 Martie 2023	Director Comisie simulare Bacalaureat	ISJ	Fonduri extrabugetare 1500 lei	<ul style="list-style-type: none"> ✓ cel puțin 80% dintre elevi vor fi prezenți la examenul de simulare Bacalaureat ✓ Creșterea procentului de promovabilitate la Bacalaureat, cu minim 5% fata de anul scolar precedent
Activitatea 1 – Proiect ROSE „ProBac – minte absorbanta si mediu de invatare”- Realizarea pregătirii remediale într-un spatiu de invatare ergonomic amenajat pe principii Montessori pentru cresterea promovabilitatii la Bacalaureat	<ul style="list-style-type: none"> - 10 elevi din grupul țintă de clasa a XII- a vor susține anual examenul de bacalureat - 5 elevi de clasa a XII din grupul țintă vor promova anual examenul de bacalaureat (50%) ajungand pana la 80 % (8 elevi) aferent grupului tinta - îmbunătățirea competențelor de comunicare, de calcul, de înțelegere a textului și de utilizare a limbajului specific adecvat disciplinelor de bacalaureat a unui număr de 18 de elevi 	30 septembrie 2024 5 ani de la data finalizarii proiectului	CA, directori, echipa de proiect	ISJ, ME	Fonduri guvernamentale	<ul style="list-style-type: none"> ✓ Functionarea proiectului la nivel de scoala pe parametri proiectati la nivel de grup tinta – sustenabilitatea proiectului cel puțin 5 ani de la finalizarea acestuia
Activitatea 2 – Proiect ROSE „Cariera se construiește în școală”	<ul style="list-style-type: none"> - 50 de elevi din grupul tinta (83%) vor elabora portofolii anuale conform activitatilor, cu crestere de pana la 90% pe patru ani - promovabilitate in clasa a XII-a pentru cel puțin 48 elevi din grupul tinta (80%) cu crestere de pana la 90% in patru ani - teme realizate pentru acasa disciplinele considerate „grele” sub îndrumarea profesorilor de la diferite discipline. 	30 septembrie 2024 5 ani de la data finalizarii proiectului	CA, directori, echipa de proiect	ISJ, ME	Fonduri guvernamentale	Functionarea proiectului la nivel de scoala pe parametri proiectati la nivel de grup tinta – sustenabilitatea proiectului cel puțin 5 ani de la finalizarea acestuia

LICEUL TEHNOLOGIC DE TRANSPORTURI ȘI DE CONSTRUCȚII IAȘI
PLAN DE ACȚIUNE AL ȘCOLII

	- toti elevii clasei a XII vor dobandi competente profesionale cognitive si de executie - toți elevii vor participa la stagiul de practica, la facultate vor dobândi cunoștințe și abilități despre noua tehnologie (know how) și vor învăța să lucreze pe noile mașini cu tehn. avansată CNC;					
Activitatea 3 – Proiect ROSE „PRO SOCIALIZARE PRIN SPORT ȘI PREZENȚA LA ORE”	- creșterea stimei de sine și a motivației de învățare a unui număr de 48 de elevi/an - competențele de comunicare imbunatatite si integrare in grup - imbunatatirea relației elev – școală – familie -comunitate, - o mai buna intelegere a fenomenului de prosocializare - prezenta la ore a grupului tinta de 60 elevi de min 90%	30 septembrie 2024 5 ani de la data finalizarii proiectului	CA, directori, echipa de proiect	ISJ, ME	Fonduri guvernamentale	Functionarea proiectului la nivel de scoala pe parametri proiectati la nivel de grup tinta – sustenabilitatea proiectului cel puțin 5 ani de la finalizarea acestuia
Constituirea comisiei de diminuare și combatere a abandonului școlar	Monitorizarea permanenta a activităților elevilor	La fiecare început de an școlar	Director	ISJ CJRAE	-	✓ Decizie comisie ✓ Procese verbale comisie
Monitorizarea frecvenței elevilor în vederea diminuării absenteismului și abandonului școlar	Realizarea unei baze de date pentru monitorizarea absenteismului si a planului de masuri	Permanent	Director, Director adjunct, Secretar șef, Diriginți	C.J.R.A.E., O.N.G.-uri de profil	-	✓ Diminuarea cu minim 20% a numărului de absente si a cazurilor de abandon
Urmărirea săptămânală a rezultatelor la învățătură și a frecvenței la cursuri, identificarea elevilor cu probleme de adaptare	Fișe de observație pentru elevii cu probleme și analiza evoluției acestora. Întocmirea planurilor remediale	Permanent	Cadrele didactice	Asociația de Părinți	-	✓ Existența planurilor remediale
Inițierea și derularea de activități de educație parentală și de încurajare a	Lectorate cu părinții; Participarea părinților la diverse activități organizate de școală;	Permanent	Director, Psihopedagog școlar	ISJ CJRAE ONG – uri	-	✓ Numărul de programe derulate ✓ Analiza hestionarelor

LICEUL TEHNOLOGIC DE TRANSPORTURI ȘI DE CONSTRUCȚII IAȘI
PLAN DE ACȚIUNE AL ȘCOLII

participării părinților la procesul educațional din școală și din afara ei	Informarea permanentă a părinților în legătură cu situația școlară a elevilor;		Responsabil relația cu părinții	Părinți		de impact ✓ Implicarea și consilierea părinților
Continuarea și dezvoltarea unor programe socio – educaționale menite să stimuleze participarea școlară și să reducă absenteismul, să sprijine accesul elevilor aflați în situație de risc la educația de calitate	Creșterea numărului de elevi reabilitați și reintegrați școlară Reducerea numărului elevilor care nu au răspuns pozitiv în programul în care au fost integrați	Permanent	Director Consilier educativ Consilier școlar	CJRAE ISJ Părinți ONG - uri	-	✓ Numărul de programe inițiate/ dezvoltate ✓ Diminuarea numărului de absente nemotivate cu min. 10%
Implicarea școlii în parteneriate/ proiecte pe problematica abandonului școlar	Participarea elevilor din școala la proiecte pe problematica abandonului școlar	Permanent	Director, Psihopedagog școlar	ISJ CJRAE ONG - uri	Resurse proprii 300 lei	✓ Numărul de parteneriate ✓ Reducerea absenteismului cu 10% față de 2020-2021
Crearea de parteneriate cu alte unități din învățământul tehnic profesional și cu agenți economici, în vederea atragerii elevilor către școala și a formării competențelor specifice din domeniu	Parteneriate adaptate la nevoile și interesele elevilor	Permanent	Director Director adjunct Responsabil aria curriculară Tehnologii	Instituții de învățământ tehnic și profesional Agenți economici	Resurse proprii 200 lei	✓ cel puțin 5 parteneriate ✓ cel puțin 30% din absolvenți vor fi angajați de agenți economici la care au făcut instruirea practică ✓ Obținerea unui procent de promovare de 100% la examenele de certificare Profesională
Asigurarea calității serviciilor educaționale on-line prin măsuri active în domeniul instructiv-educativ	Toate standardele de acreditare îndeplinite cu calificativ cel puțin „foarte bine”	Permanent	CEAC, Întregul personal didactic, didactic-auxiliar și nedidactic			✓ Număr de măsuri de asigurare a calității

LICEUL TEHNOLOGIC DE TRANSPORTURI ȘI DE CONSTRUCȚII IAȘI
PLAN DE ACȚIUNE AL ȘCOLII

PRIORITATEA 2: ASIGURAREA ACCESULUI TUTUROR COPIILOR/ELEVIILOR LA SERVICIILE EDUCAȚIONALE

Ținta 3: Asigurarea condițiilor de dezvoltare personală și profesională a elevilor. Promovarea educației incluzive și asigurarea șanselor egale

Obiectiv 1: Sprijinirea constantă a elevilor cu nevoi speciale de învățare pentru integrarea rapidă în colectiv și eliminarea oricăror forme de discriminare și segregare

Obiectiv 2. Promovarea și eficientizarea serviciilor educaționale pentru copiii cu cerințe educaționale speciale

Obiectiv 3. Continuarea procesului de modernizare și dotare a unității școlare

Obiectiv 4. Realizarea implementării eficiente a Curriculum-ului Național și a CDL-urilor printr-o abordare orientată spre nevoile beneficiarilor direcți ai educației

Obiectiv 5. Gestionarea eficientă și transparentă a resurselor financiare și materiale

Acțiuni pentru atingerea obiectivului: (ce anume trebuie să se întâmple?)	Rezultate așteptate (măsurabile)	Resurse de timp /Data până la care vor fi finalizate	Resurse umane/ /persoane responsabile	Resurse de expertiza/ Parteneri:	Sursa de finanțare	Indicatori de performanță
Identificarea elevilor cu nevoi speciale și cooperarea permanentă între psihopedagogul școlii și diriginții pentru integrarea în colectiv a elevilor cu nevoi speciale	Fișe de observație pentru fiecare elev; Ședințe individuale și de grup cu aceștia;	La fiecare început de an școlar	Director adj. Coordonator programe educative Diriginți	Profesorul consilier școlar CJRAE	Extrabugetar 200 lei	✓ Centralizator elevi cu nevoi speciale
Analizarea și dezbateră periodică a procesului de segregare/ desegregare, respectiv implementarea Ordinilor 1540, 1529/2007, OMEN nr. 3533/ 31.03.1999	Implementarea unor măsuri în vederea eliminării segregării	Permanent	Director, Director adjunct,	ISJ ONG - uri		✓ Diminuarea cazurilor de segregare ✓ Planuri de acțiune privind desegregarea

LICEUL TEHNOLOGIC DE TRANSPORTURI ȘI DE CONSTRUCȚII IAȘI
PLAN DE ACȚIUNE AL ȘCOLII

Promovarea principiilor educației incluzive și elaborarea unui plan de măsuri pentru promovarea acestora	Elevii cu probleme legate de absenteism, elevii cu nevoi speciale vor fi incluși în diferite proiecte și activități pentru a-i motiva și a reduce absenteismul	Permanent	Echipa managerială a școlii Cadre didactice	ISJ CJRAE, Elevi, părinți, alți factori educaționali	Extrabugetar 200 lei Sponsorizare 200 lei	✓ 100% din principii sunt atinse
Aplicarea strategiilor de diferențiere și individualizare a învățării la elevul cu CES integrat în învățământul de masă	Creșterea numărului de cadre didactice care aplică programele centrate pe lucrul diferențiat	Permanent	Director adjunct, Psihopedagog școlar Comisia CES	ISJ CJRAE O.N.G.-uri	Nu necesită fonduri	✓ Creșterea numărului de cadre didactice implicate în aplicarea practicilor de lucru incluzive cu 2% mai mult față de anul școlar precedent
Utilizarea softurilor educaționale în cadrul orelor de instruire diferențiată a elevilor	Utilizarea soft-urilor educaționale adecvate în procesul didactic Utilizarea eficientă a cabinetelor din școală dotate cu calculatoare și videoproiectoare, conectate la Internet;	Permanent	Responsabili comisii metodice	ISJ	Nu necesită fonduri	✓ Creșterea cu 5% a numărului orelor desfășurate în cabinetele dotate cu calculatoare
Acordarea de ajutoare materiale elevilor cu situație materială precară	Burse pentru ajutorarea copiilor cu situație materială precară	Octombrie 2023	Director C.A.	Agenți economici	Sponsorizări 2000 lei	✓ Număr de burse acordate

LICEUL TEHNOLOGIC DE TRANSPORTURI ȘI DE CONSTRUCȚII IAȘI
PLAN DE ACȚIUNE AL ȘCOLII

<ul style="list-style-type: none"> - Reabilitare si dotare ateliere școală; - Achiziționarea unei noi rețele de calculatoare pentru cabinetele de specialitate; - Dotarea laboratoare tehnice cu echipamente moderne si ergonomice; - Modernizarea bazei sportive; - Modernizarea spațiilor de cazare si dotarea acestora cu mobilier adecvat; - Finalizarea operațiilor de montare termopan la toate geamurile din școala si din cămin; - Informatizarea bibliotecii. 	<p>Condiții optime de desfășurare a activităților didactice</p> <p>Îmbunătățirea parametrilor calității vieții școlare</p> <p>Creșterea calității procesului instructiv-educativ</p> <p>Modernizarea și eficientizarea procesului instructiv-educativ</p>	<p>Martie 2024</p> <p>Noiembrie 2024</p> <p>In etape pana in august 2025</p> <p>In etape pana in august 2025</p> <p>In etape pana in august 2025</p>	<p>Echipe manageriale a școlii; Administrator financiar</p>	<p>Primărie Agenți economici Minister, ISJ</p>	<p>Primăria IASI Buget local</p> <p>Buget local</p> <p>Buget local 100000 lei</p> <p>Primăria IASI Buget local 400000 lei</p> <p>Primăria IASI 250000 lei</p> <p>Fonduri guvernamentale</p>	<ul style="list-style-type: none"> ✓ Dotare 30% cu mobilier școlar nou a atelierelor ✓ Rețea de 20 de calculatoare performante ✓ 50% din laboratoarele tehnice dotate cu echipamente moderne si ergonomice ✓ Achiziționarea de mobilier pentru cămine, in etape cate un etaj in fiecare an școlar ✓ Montarea de geamuri termopan la toate clasele, cabinetele si laboratoarele din școala ✓ Existenta si funcționarea bibliotecii virtuale
<p>Asigurarea accesului tuturor beneficiarilor potențiali ai educației la programele de studii on-line ale Liceului tehnologic de Transporturi si de Constructii Iasi</p>	<p>Toți cei 3 elevi care nu dispun de tehnică sa primească resursele educationale</p>	<p>permanent</p>	<p>Resurse umane, resurse materiale și financiare, resurse informaționale / Director, Director adjunc, CA, Primăria Mun. Iași</p>	<p>Primăria Municipiului Iași</p>	<p>Buget local</p>	<p>Creșterea nr. beneficiarilor direcți care lucrează on-line</p>
<p>Monitorizarea procesului de predare – învățare – evaluare on-line din perspectiva dezvoltării competențelor cheie și a centrării activităților pe beneficiarii direcți și pe cerințele lor educaționale</p>	<p>Competențe-cheie identificate</p> <p>Proces de predare – învățare – evaluare monitorizat prin asistențe on-line pe zoom, Google Classroom, whatsapp</p>	<p>permanent</p>	<p>Resurse umane, resurse materiale și financiare, resurse informaționale / Director, Director adjunc, CEAC, Responsabili Comisii metodice, responsabili comisii funcționale Curriculum</p>	<p>ISJ Iasi</p>	<p>-</p>	<p>Îmbunătățirea continuă a procesului de predare - învățare – evaluare on-line</p> <p>Realizarea activităților didactice on-line</p> <p>Evaluarea rezultatelor învățării on-line cu acordul părinților</p> <p>Managementul on-line al clasei de elevi</p> <p>Managementul carierei și al</p>

LICEUL TEHNOLOGIC DE TRANSPORTURI ȘI DE CONSTRUCȚII IAȘI
PLAN DE ACȚIUNE AL ȘCOLII

						dezvoltării personale la clasele a XII a liceu,XI-prof
Promovarea serviciilor educaționale on-line adaptate la copiii cu cerințe educaționale speciale	Lecții on-line adaptate pentru copiii cu CES	permanent	Resurse umane specializate, resurse materiale și financiare, resurse informaționale / Directori, diriginți, consilier școlar	ISJ Iasi	-	Diversificarea programelor educaționale on-line pentru copiii cu CES
Prevenirea abandonului școlar prin măsuri active de identificare a nevoilor beneficiarilor direcți și de optimizare a procesului instructiv-educativ	Scăderea ratei abandonului școlar	permanent	Resurse umane, resurse materiale și financiare, resurse informaționale / Directori, diriginți, consilier școlar	ISJ Iasi	Venituri proprii	Rata abandonului Identificarea și susținerea elevilor aflați în situații de risc de abandon, care nu colaborează on-line
Optimizarea bazei materiale în corelație cu cerințele de implementare a unui învățământ modern și cu cerințele de îmbunătățire a calității	Creșterea cu 10% a patrimoniului școlii	permanent	Resurse umane, resurse materiale și financiare, resurse informaționale / Directori,Contabil șef, personal didactic	Primaria Municipiului Iași	Buget local	Lista cu elevii ce nu dispun de dispozitive electronice conectate la internet Lista de inventar cu dispozitive electronice primite de la Primaria Municipiului Iasi
Conducerea on-line a activităților specifice Compartimentului Financiar-Contabilitate în condiții de eficiență și transparență	Elaborarea on-line corectă și la timp a situațiilor financiare	permanent	Resurse umane, resurse materiale și financiare, resurse informaționale / Contabil șef			Situații financiare
Organizarea activităților aferente achizițiilor publice specifice perioadei de pandemie în condiții de legalitate, economicitate și oportunitate	Achiziții publice transparente, organizate în condiții de legalitate, economicitate și oportunitate	permanent	Resurse umane, resurse materiale și financiare, resurse informaționale / Contabil șef	Primaria Municipiului Iași	Buget local	Plan de achiziții a materialelor de curățenie necesare Nr. sesiuni de achiziție

LICEUL TEHNOLOGIC DE TRANSPORTURI ȘI DE CONSTRUCȚII IAȘI
PLAN DE ACȚIUNE AL ȘCOLII

PRIORITATEA 3: SUSȚINEREA ȘI PROMOVAREA PERFORMANȚEI ÎN EDUCAȚIE

Ținta 4: Formarea unei atitudini eficiente și deschise în relațiile profesor-elev pentru crearea unui climat favorabil obținerii performanțelor

Obiectiv 1: Proiectarea activității didactice în concordanță cu nevoile elevilor și stimularea lor în vederea obținerii performanței

Obiectiv 2: Încurajarea și susținerea excelenței în educație, performanțele elevilor cu aptitudini înalte

Acțiuni pentru atingerea obiectivului: (ce anume trebuie să se întâmple?)	Rezultate așteptate (măsurabile)	Resurse de timp /Data până la care vor fi finalizate	Resurse umane/ /persoane responsabile	Resurse de expertiza/ Parteneri:	Sursa de finanțare	Indicatori de performanță
Identificarea, stimularea și încurajarea elevilor pentru a participa la concursuri, la cercuri științifice, la diferite proiecte educaționale	Numărul de elevi participanți la olimpiadele și concursurile școlare	mai 2024	Director	Agenții economici Comitetul de părinți, ISJ	Fonduri extrabugetare 1500 lei	✓ cel puțin 20 de premii acordate elevilor pentru rezultate deosebite la concursuri și olimpiade școlare
Organizarea/participarea la sesiuni de comunicări științifice, simpozioane	Participarea unui număr mare de elevi și cadre didactice la sesiuni de comunicări științifice, simpozioane	Conform calendarului ISJ privind comunicările științifice,	ISJ Directori Resp. com. metodice Profesori	Universități Unitățile școlare Agenți economici mass-media	Sponsorizări, fonduri de la autoritățile locale, asociații 1500 lei	✓ cel puțin 2 elevi din fiecare clasă – participanți la sesiuni de comunicări științifice, simpozioane; ✓ cel puțin 10 premii obținute.
Crearea unui program de pregătire special pentru elevii capabili de performanță	Implicarea unui număr mare de cadre didactice în pregătirea elevilor capabili de performanță	Ian. 2024	Comisia de curriculum	CCD, ISJ	-	✓ Minim 1 elev participant pe fiecare disciplină
Recompensarea elevilor cu rezultate deosebite la olimpiade și concursuri școlare	Decernarea de premii și burse pentru rezultate deosebite la olimpiade și concursuri școlare Popularizarea acțiunilor școlii prin mijloacele mass-media	mai 2024	Director C.A.	Agenți economici,	Sponsorizări	✓ Creșterea numărului de premii cu minim 10% față de anul școlar precedent

LICEUL TEHNOLOGIC DE TRANSPORTURI ȘI DE CONSTRUCȚII IAȘI
PLAN DE ACȚIUNE AL ȘCOLII

Stimularea și motivarea cadrelor didactice pentru pregătirea elevilor, în vederea participării la olimpiadele și concursurile școlare	Popularizarea rezultatelor, recunoașterea publică în cadrul festivității de premiere din cadrul Zilelor școlii, Gala Excelenței în Educație	mai 2024	Director C.A.	Agenți economici,	Venituri proprii 500 lei	✓ Creșterea cu cel puțin 3 a numărului de cadre didactice care au elevi cu rezultate deosebite fata de anul școlar precedent
Realizarea de programe pentru disciplinele opționale care să promoveze valorile societății contemporane și să vină în acord cu interesele elevilor	Elaborarea CDL - urilor în raport cu opțiunile, aptitudinile și interesele elevilor	Oct. 2024	Responsabilii comisiilor metodice de discipline tehnice	ISJ, ME CA	Nu necesită finanțare	✓ Programe pentru disciplinele opționale adaptate la nevoile elevilor și piața muncii

PRIORITATEA 4: DEZVOLTAREA AUTONOMIEI UNITĂȚILOR DE ÎNVĂȚĂMÂNT PRIN IMPLEMENTAREA UNOR STRATEGII MANAGERIALE EFICIENTE

Ținta 5: Atragerea în procesul de instruire a unor parteneriate și colaborări externe în vederea implementării dimensiunii europene a educației

- Obiectiv 1: Participarea activă a reprezentanților autorităților locale și a reprezentanților comunității la viața școlii**
Obiectiv 2: Aplicarea corectă a măsurilor legislative privind implementarea descentralizării
Obiectiv 3: Adaptarea ofertei educaționale atât la nevoile elevilor cât și la cerințele de pe piața muncii la nivel național și european, prin obținerea de noi acreditari
Obiectiv 4: Implicarea în activități de cooperare europeană și dezvoltarea de parteneriate cu școli din țări europene
Obiectiv 5: Promovarea de relații externe bazate pe implicarea unității de învățământ în viața comunității

Acțiuni pentru atingerea obiectivului: (ce anume trebuie să se întâmple?)	Rezultate așteptate (măsurabile)	Resurse de timp /Data până la care vor fi finalizate	Resurse umane /persoane responsabile	Resurse de expertiza/ Parteneri:	Sursa de finanțare	Indicatori de performanță
Eficiențizarea mecanismelor decizionale la nivelul școlii pentru diferitele tipuri de decizii în domeniile curricular, financiar, al resurselor umane etc.	Funcționarea eficientă a CA, compartimentului financiar, secretariat, administrativ	Permanent	Directori, șefi de compartimente	Primărie Consiliul local Agenți economici	Nu necesită finanțare	✓ Funcționarea eficientă a tuturor compartimentelor școlii
Dezvoltarea capacității de cooperare instituțională între școală și CCD, universități, organizații ale societății civile,	Diversificarea tipurilor de parteneriate încheiate	- conform planurilor manageriale ale catedrelor și CA	- directori membrii CA	CCD Universități Autorități publice	Nu necesită finanțare	✓ Activități realizate conform planificării

LICEUL TEHNOLOGIC DE TRANSPORTURI ȘI DE CONSTRUCȚII IAȘI
PLAN DE ACȚIUNE AL ȘCOLII

autorități publice, agenți economici și instituții de cultură.				Instituții de cultură		
Rezolvarea la termen a disfuncțiilor și a sesizărilor care vizează situații problemă apărute la nivelul instituției	Scăderea numărului disfuncțiilor și situațiilor problemă apărute	permanent	- CA Comisia de disciplină serviciul contabilitate serviciul secretariat	Reprezentanți ai comunității Reprezentanți ai părinților Poliția-secția V	Nu necesită finanțare	✓ Număr mai mic față de anul școlar precedent privitor la disfuncții și situații problemă
Reducerea fenomenelor de violență și creșterea siguranței în școală	Derularea unor programe pentru prevenirea violentei	Permanent	Director adj. Consilier educativ Comisia de	ONG-uri Asociații Poliție Firme de pază	Venituri proprii 1000 lei	✓ cel puțin 2 elevi din fiecare clasa implicați în programe pentru prevenirea violentei
Elaborarea planurilor manageriale și operaționale a unității	Planuri operaționale întocmite conform priorităților PRAI și PLAI	Anual	director	ISJ	Nu necesită finanțare	✓ Aplicarea în proporție de 90% a planului managerial
Elaborarea proiectului de buget	Respectarea legislației în vigoare	Decembrie 2023	Directori Contabil șef	Primărie	Nu necesită finanțare	✓ Buget întocmit corect și realist
Cunoașterea și aplicarea legislației școlare în vigoare	Respectarea legislației în vigoare	Permanent	Director, personalul școlii	ISJ Primărie	Nu necesită finanțare	✓ Întregul personal al școlii respectă legislația în vigoare
Inițierea demersurilor pentru autorizarea/ acreditarea unității școlare pentru noi calificări pentru nivelul liceal în domeniul transporturilor și construcțiilor, în acord cu nevoile comunității locale și dinamica forței de muncă	Calificări profesionale cerute de agenții economici: tehnician aviație, tehnician metrolog, tehnician instalator pentru construcții	Mai 2023	Directori CA Comisia de curriculum Membri CEAC	ISJ ARACIP	Buget local Buget venituri proprii 10000 lei	✓ Obținerea autorizărilor
Constituirea unor echipe mixte școală-agent economic, școală-universități pentru înregistrarea și urmărirea situației absolvenților școlii timp de 1 an după angajare sau după admitere în învăț. superior	Insertia cat mai multor absolvenți pe piața muncii	Anual, luna octombrie	Consiliul de administrație	Parteneri economici angajatori, CSE, CRP, universități	Nu necesită fonduri	✓ Cel puțin 75% rată de succes pentru fiecare calificare la 1 an de la angajare și pentru cei care continuă studiile

LICEUL TEHNOLOGIC DE TRANSPORTURI ȘI DE CONSTRUCȚII IAȘI
PLAN DE ACȚIUNE AL ȘCOLII

Identificarea și implicarea partenerilor din rândul agenților economici în vederea susținerii dezvoltării instituționale a unității școlare în acord cu cererea comunității locale	Realizarea ofertei de școlarizare în concordanță cu cerințele pieții muncii	Permanent	Directori Catedra tehnică, Maiștri instructori	Agenți economici Autorități locale	Nu necesită finanțare	✓ Număr de parteneri implicați
Promovarea unei ofertei educaționale competitive în cadrul Târgului anual de oferte educaționale	Realizarea ofertei de școlarizare în concordanță cu cerințele pieții muncii	Aprilie - Mai 2024	Directori, Membrii comisiei de promovare a ofertei educaț.	Unități școlare	Buget venituri proprii 15000 lei	✓ Numărul de școli din mediul rural în care s-a prezentat oferta educațională
Fundamentarea realistă a planului de școlarizare pe baza unei diagnoze pertinente a nevoilor comunității în vederea integrării școlare și profesionale a elevilor, în conformitate cu PLAI și PRAI	Numărul de clase realizate raportat la numărul de clase propus	August 2024	Director, CA Comisia de curriculum Cadre didactice	ISJ CJRAE Agenți economici	Nu necesită finanțare	✓ Realizarea 100% a Planului de școlarizare ca urmare a popularizării ofertei școlare, în rândul elevilor de gimnaziu
Stabilirea Curriculumului la decizia școlii concordanță cu interesele și nevoile de educație ale elevilor, cu resursele de care dispune școala și cu tendințele actuale din societate	Existența programelor CDL conform planului cadru în vigoare	Anual, Octombrie	Director adjunct Comisia de curriculum	ISJ Agenți economici	Nu necesită finanțare	✓ CDL avizate de către I.S.J.
Revizuirea Planului de Acțiune al Școlii pentru perioada 2020-2025	PAS-ul să corespundă criteriilor de evaluare	Anual, Noiembrie	Directori, CEAC Comisia de întocmire PAS	Primărie Agenți economici	-	✓ PAS 2020-2025 revizuit 2021
Elaborarea proiectului activităților școlare și extrașcolare și al concursurilor și olimpiadelor școlare	Implicarea elevilor în activitățile de orientare și consiliere profesională	Anual, Sept. /oct.	Directori adj. Responsabil Comisie diriginți	Consiliul elevilor, Asociația de părinți	Fonduri extrabugetare 200 lei	✓ Proiecte de activități care să cuprindă minimum 5 activități de orientare și consiliere profesională

LICEUL TEHNOLOGIC DE TRANSPORTURI ȘI DE CONSTRUCȚII IAȘI
PLAN DE ACȚIUNE AL ȘCOLII

Identificarea tuturor partenerilor, agenți economici, pentru a asigura formarea conform ofertei școlare	Încheierea de contracte de colaborare și convenții cu partenerii și agenții economici	Anual luna noiembrie	Departamentul de marketing al școlii	AJOFM	Fonduri extrabugetare 100 lei	✓ Număr de Contracte de colaborare și convenții încheiate
Intensificarea întâlnirilor cu reprezentanți ai societăților de profil din zonă și obținerea unor contracte pentru viitorii absolvenți	Consolidarea parteneriatului dintre școala și agenții economici în vederea angajării viitorilor absolvenți	Anual, Septembrie	Director adjunct	Agenții economici	Fonduri extrabugetare 50 lei	✓ Cel puțin 40% din absolvenții care nu își continuă studiile vor fi angajați de agenții economici
Orientarea viitorilor absolvenți către mediul universitar prin organizarea de vizite la universitățile de profil	Prezentarea ofertelor educaționale ale universităților	Mai 2024	Director adjunct Diriginți	Universitățile din zonă	Nu necesită finanțare	✓ Număr de absolvenți care își continuă studiile
Familiarizarea elevilor cu metode de cunoaștere a potențialului lor și formare a unor abilități specifice economiei de piață, adaptate la cerințele comunității	Introducerea în cadrul orelor de dirigenție a unor exerciții de autocunoaștere și de interevaluare.	Iulie 2024	Director adj. Consilier psihopedagog	CJRAE, CCD, ISJ Comisia diriginților	Fonduri extrabugetare 100 lei	✓ Creșterea cu 30% a numărului de ședințe de grup privind consilierea profesională
Intensificarea activității Cabinetului de consiliere și orientare profesională	Consilierea elevilor în cadrul Cabinetului de consiliere și orientare profesională	permanent	Consilier psihopedagog	CJRAE, CCD, Psiho pedagog	Fonduri extrabugetare 100 lei	✓ Creșterea cu 10% a numărului elevilor care beneficiază de asistență în cadrul Cabinetului de consiliere profesională
Activități de orientare în cariera în proiectul ROSE	- Ghid de orientare în cariera - 20 elevi vor participa la activități de consiliere și orientare în cariera	conform graficului de activități	CA, directori, echipa de proiect	ISJ, ME	Fonduri guvernamentale	✓ Existența bazei de date cu privire la orientarea în cariera conform propunerii proiectului ROSE
Realizarea de parteneriate cu școli din țări europene	Realizarea a încă cel puțin 1 parteneriat	Anual	Directorul școlii Profesori	Școli europene	Finanțări din fonduri UE	✓ Implicarea unui număr de cel puțin 20

LICEUL TEHNOLOGIC DE TRANSPORTURI ȘI DE CONSTRUCȚII IAȘI
PLAN DE ACȚIUNE AL ȘCOLII

			Coordonatorul programe europene			elevi și 10 profesori în proiecte europene
Monitorizarea proiectului Erasmus aflat în derulare	Atingerea indicatorilor de realizare proiectului.	Conform perioadei de derulare a proiectului	Comisia pentru parteneriate și proiecte europene	Școlile europene partenere în proiecte	Nu necesită finanțare	✓ cel puțin 5 activități desfășurate ✓ cel puțin 20 de elevi și 10 cadre didactice implicate in activitati
Implicarea școlii în realizarea de proiecte europene în calitate de coordonator sau partener	Scrierea și depunerea a câte unui proiect din fiecare categorie	Conform apelurilor	Comisia pentru parteneriate și proiecte europene Consiliul elevilor	Școli europene Ag. economici ONG - uri	Finanțări europene	✓ cel puțin 1 program și cel puțin 20 de elevi implicați
Încurajarea dezvoltării profesionale inițiale și continue a profesorilor prin participarea la programe de formare continuă, proiecte europene	Participarea la stagii de formare în UE prin programul ERASMUS	Iulie 2024	Cadrele didactice	AMPOSDRU CNDIPT OI	Buget proiect	✓ cel puțin 2 profesori participanți
Crearea de oportunități pentru dezvoltarea rolului de partener educativ al părinților	Creșterea implicării părinților în activitatea școlii, prin suportul propriilor copii	permanent	Resurse umane, materiale, financiare, informaționale Directori prof.diriginți			Nr. activități on-line realizate pentru părinți
Promovarea on-line a imaginii Liceului tehnologic de transporturi și de Construcții Iași în comunitatea locală, bazată pe principii de marketing educațional	Creșterea cu 40% a nr. de activități de promovare on-line a imaginii școlii	permanent	Resurse umane, materiale și financiare, resurse informaționale / Directori, Comisia de promovare a ofertei ed,diriginți	ISJ Iasi CJRAE Iasi		Nr. activități de promovare a imaginii școlii
Promovarea de parteneriate pe plan local, regional și național	Creșterea cu 20% a numărului de parteneriate	permanent	Resurse umane, resurse materiale și financiare, resurse informaționale / Directori, diriginți			Nr. parteneriate, acte de donație

LICEUL TEHNOLOGIC DE TRANSPORTURI ȘI DE CONSTRUCȚII IAȘI
PLAN DE ACȚIUNE AL ȘCOLII

PRIORITATEA 5: PROMOVAREA EDUCAȚIEI NONFORMALE, OPORTUNITATE FORMATIVĂ COMPLEMENTARĂ PENTRU ELEVI

Obiectiv 1: Participarea elevilor la acțiuni educative școlare și extrașcolare

Ținta 6: Susținerea și creșterea rolului educației nonformale și informale

Acțiuni pentru atingerea obiectivului: (ce anume trebuie să se întâmple?)	Rezultate așteptate (măsurabile)	Resurse de timp /Data până la care vor fi finalizate	Resurse umane/ /persoane responsabile	Resurse de expertiza/ Parteneri:	Sursa de finanțare	Indicatori de performanță
Realizarea calendarului anual al activităților educative 2020 la nivelul unității de învățământ	Participarea elevilor și a profesorilor la activități extrașcolare	Anual, octombrie	Director adjunct, Consilier educativ, Diriginți	Instituții de cultură, Universități	Fonduri proprii 100 lei	✓ Calendar de activități extracurriculare
Implementarea activitatilor extracurriculare prosociale, Organizarea competitiei de handbal „I. Hatura” in cadrul proiectului ROSE	Formarea echipei de handbal, organizarea și desfășurarea competitiei aferente proiectului ROSE	conform graficului de activitati	CA, directori, echipa de proiect	ISJ, ME	Fonduri guvernamentale	✓ Formarea caracterului prosocial pentru 20 de elevi din proiectul ROSE
Organizarea și desfășurarea vizitelor de studii și excursiilor interdisciplinare proiectate în proiectul ROSE	Desfășurarea unei vizite de studiu și a trei excursii interdisciplinare pentru activitățile remediale, de sprijin și prosociale din proiectul ROSE	conform graficului de activitati	CA, directori, echipa de proiect	ISJ, ME	Fonduri guvernamentale	✓ 60 de elevi vor dobândi competențe cognitive, sociale, profesionale ca urmare a participării în excursiile propuse de proiectul ROSE
Derularea unor programe de informare/formare a elevilor în spiritul valorilor europene	Educarea elevilor în spiritul valorilor europene	Permanent	Director Consilier educativ Diriginți	ISJ ONG - uri	Fonduri proprii 100 lei	✓ Creșterea cu 10% a numărului de elevi implicați, față de anul școlar 2021 -2022
Consilierea și sprijinirea cadrelor didactice în vederea realizării unui program diversificat de activități în cadrul săptămânii Școala altfel	Implicarea tuturor elevilor și a cadrelor didactice în activități care să răspundă intereselor și reocupărilor diverse ale elevilor	aprilie 2024	Director Director adjunct Consilier educativ	ISJ ISU IJP ONG-uri	Fonduri proprii 500 lei	✓ Diversitatea și originalitatea proiectelor ✓ Evidențierea la nivel județean/național
Organizarea de activități educative specifice pentru	Implicarea activă a elevilor în viața comunității	Anual	Consilier educativ Psihopedagog	CCD	Fonduri proprii	✓ Promovarea elevilor și a profesorilor în

LICEUL TEHNOLOGIC DE TRANSPORTURI ȘI DE CONSTRUCȚII IAȘI
PLAN DE ACȚIUNE AL ȘCOLII

marcarea momentelor semnificative din viața comunității			Prof. diriginți		300 lei	comunitate
Implicare în activități cu suport Junior Achievement	Derularea programelor oferite de Junior Achievement	Anual	Prof. diriginți	Instituții de învățământ Junior ach.	Nu necesita fonduri	✓ cel puțin 2 cadre didactice și 20 de elevi participanți
Dezvoltarea programelor Strategiei Naționale de Acțiune Comunitară și voluntariat	Derularea de programe de acțiune comunitară și de promovare a voluntariatului	Anual	Coordonator SNAC Consilier educativ Psihopedagog Prof. diriginți	Parteneri media Instituții de învățământ	Fonduri proprii 500 lei	✓ Promovarea elevilor și a profesorilor în comunitate
Organizarea de activități culturale și sportive	Implicarea activă a elevilor organizarea și desfășurarea unor spectacole, expoziții, festivaluri și concursuri naționale	Conform graficului de activități educative	Directori adj. Consilier educativ, Diriginți	Primărie, Mass media, Muzee	Fonduri proprii 1500 lei	✓ cel puțin 50 de elevi implicați

PRIORITATEA 6: SUSTINEREA EDUCAȚIEI PERMANENTE ȘI A EDUCAȚIEI ADULȚILOR

Obiectiv: Acreditarea școlii ca furnizor de formare a adulților în meserii noi din domeniul transporturilor și construcțiilor

Ținta 7: Promovarea învățării pe tot parcursul vieții în vederea creșterii competitivității, a dezvoltării personale și a potențialului de angajare

Acțiuni pentru atingerea obiectivului: (ce anume trebuie să se întâmple?)	Rezultate așteptate (măsurabile)	Resurse de timp /Data până la care vor fi finalizate	Resurse umane/ /persoane responsabile	Resurse de expertiza/ Parteneri:	Sursa de finanțare	Indicatori de performanță
Elaborarea și implementarea unei proceduri de identificarea cererilor de formare a adulților de pe piața muncii,	Educația adulților, orientată în funcție de cerere	Anual, decembrie	Echipe manageriale Consiliul de administrație Departament marketing	Ag.economici parteneri AJOFM - Iași	Fonduri extrabugetare 500 lei	✓ Creșterea numărului de cereri de formare a adulților de pe piața muncii
Întocmirea documentației de autorizare pentru patru meserii din domeniul transporturilor și construcțiilor	Autorizarea școlii pentru patru meserii din domeniul transporturilor și construcțiilor	Mai 2024	Echipe manageriale a școlii	CJAP – IȘJ - Iași	Fonduri extrabugetare 5300 lei	✓ Autorizare noi specializări
Formarea continuă în funcție de diagnoza – cursuri post liceale și învățământ la distanță	Dobândire de noi competențe, facilitarea comunicării, dezvoltarea abilităților de integrare într-o societate europeană	Permanent	Echipe manageriale a școlii, Departament marketing, Echipe de proiect + psiholog	ISJ Iași AJOFM	Nu necesită fonduri	✓ Cel puțin 60 adulți atrași în procesul de formare continuă

PLAN OPERAȚIONAL PENTRU REȚELELE INTERNE DE COLABORARE
(ÎNTRU ȘCOLI DIN IAȘI, DIN ȚARĂ)

CONTEXT:

Colaborarea este un instrument de comunicare directă, pentru informare și pentru schimbul de cunoștințe și experiențe. Stabilirea unei rețele de colaborare aduce un plus în asigurarea calității în școală.

Rețelele interne de colaborare reprezintă unul din factorii care stau la baza dezvoltării instituționale și personale (pentru cadrele didactice și elevii școlii). Principiul de bază al acestor rețele de colaborare este schimbul de cunoștințe și experiență, precum și dezvoltarea unor noi moduri de a răspunde cererii din ce în ce mai mari pentru noi competențe creative pe piața forței de muncă.

OBIECTIVE:

- 1. Obținerea de beneficii lucrând împreună;**
- 2. Stabilirea unor aspirații mai înalte pentru cadrele didactice și elevii școlii;**
- 3. Dezvoltarea spiritului de competiție;**
- 4. Implicarea activă a partenerilor în educație pentru formarea orizontului cultural al elevilor, pregătirea lor pentru viață, inserție socială și profesională;**

Acțiuni pentru atingerea obiectivelor	Rezultate așteptate	Termen de realizare	Persoana/persoane care răspund	Parteneri
1. Perfecționarea continuă a cadrelor didactice prin: - Participarea la cercurile pedagogice, sesiuni și comunicări științifice; - Diseminarea exemplurilor de bună practică; - Schimb de cunoștințe între instituții cu același profil sau de profile diferite, menite să faciliteze dezvoltarea de idei noi; - Constituirea unui forum de discuție privind problemele și aspirațiile cadrelor didactice aparținând unor structuri similare.	90 % din cadrele didactice ale școlii se perfecționează prin activități științifico – metodice comune; Soluționarea de probleme comune ale cadrelor didactice	Conform planificării Permanent Permanent Decembrie 2023	Responsabilii comisiilor metodice Responsabilul cu formarea continuă a cadrelor didactice Cadrele didactice	ISJ CCD Alte școli

LICEUL TEHNOLOGIC DE TRANSPORTURI ȘI DE CONSTRUCȚII IAȘI
PLAN DE ACȚIUNE AL ȘCOLII

<p>2. Participarea la activități cu caracter concurențial în vederea obținerii performanței</p> <ul style="list-style-type: none"> - Concursuri școlare și extrașcolare pe teme de creație, artistice, sportive, antreprenoriale; - Olimpiadele școlare. 	<p>Cresterea cu 40 % a numărului de elevi pregătiți pentru competiție Cresterea nivelului performanței elevilor cu 30 %;</p>	<p>Conform planificării</p>	<p>Echipa managerială Responsabilii comisiilor metodice Cadrele didactice</p>	<p>ISJ CCD Alte școli</p>
<p>3. Implicarea elevilor în activități cu caracter umanitar și de voluntariat menite să-i pregătească pe aceștia pentru viață și inserție socială</p>	<p>Creșterea interesului pentru pentru 15% din elevii neimplicați încă în astfel de activități</p>	<p>Conform planificării</p>	<p>Echipa managerială Responsabilul comitetului ECO-școală Consilierul educativ Cadrele didactice</p>	<p>ISJ Protecția Copilului Alte școli</p>
<p>4. Asigurarea pentru elevi, a condițiilor de informare, orientare și consiliere privind cariera</p> <ul style="list-style-type: none"> - Participarea elevilor la simularea unor interviuri; - Participarea elevilor la târguri de job-uri; - Asigurarea unei baze de date comune unităților cu profile similare care să cuprindă situația locurilor de muncă vacante și documentele necesare angajării - Consilierea pentru buna orientare privind cariera, în scopul responsabilizării elevului privind propria formare și atingerii performanțelor profesionale (cabinet de consiliere și orientare profesională) - Dezvoltarea spiritului antreprenorial al elevilor. 	<p>Inserția a minim 80 % dintre absolvenți pe piața muncii</p> <p>Creșterea cu 80% a numărului de absolvenți pregătiți pentru abordarea vieții și survolarea activă a pieței forței de muncă</p>	<p>Conform proiectelor (cu reactualizare permanentă) Permanent</p> <p>Permanent</p>	<p>Echipa managerială</p> <p>Responsabilii comisiilor metodice</p> <p>Consilierul educativ</p> <p>Psihologul școlar</p> <p>Cadrele didactice</p>	<p>Alte școli</p>
<p>5. Implicarea scolii ca partener in experimentarea curriculei pe teme de istoria integrarii europene, civilizatie si cultura europeana stiinte; Desfasurarea cursurilor on- line pentru elevi si profesori</p>	<p>Profesori cu competente europene in utilizarea metodelor E-learning</p>	<p>Conform proiectelor- decembrie 2023</p>	<p>Poroch Mihaela</p>	<p>10 scoli partenerere din tara (cnf. Database din proiect)</p>

LICEUL TEHNOLOGIC DE TRANSPORTURI ȘI DE CONSTRUCȚII IAȘI
PLAN DE ACȚIUNE AL ȘCOLII

PLANUL DE DEZVOLTARE PROFESIONALĂ A PERSONALULUI DIDACTIC

Acțiuni	Rezultate așteptate	Termen	Persoane responsabile	Parteneri	Cost	Sursa de finanțare
Perfecționare prin obținere definitivă și grade didactice	Număr de cadre didactice cu definitivă și grade didactice	An școlar	Responsabil CFDCD	I Ș.J. Iasi Universități de profil		
Activități metodice în cadrul catedrei	Număr de cadre didactice implicate activ	Lunar	Comisie curriculum	ISJ, CCD	-	
Activități metodice în cadrul comisiilor metodice la nivel județean	Număr de cadre didactice implicate activ	Semestrial	Responsabil cerc pedagogic	I Ș.J. Iasi CCD	-	Extrabugetară
Stagii de formare pe noua curriculă și metode active de învățare	Număr de cadre didactice formate	Cf grafic ISJ	Echipe manageriale a școlii	I Ș.J. Iasi CCD Universitatea G.Asachi Iasi	-	ME
Perfecționarea echipei manageriale	Management de calitate	permanent	Echipe manageriale a școlii	Universități de profil	5000 Ron	Extrabugetara
Perfecționarea profesorilor în domeniul AEL	Act didactic de calitate , desfășurarea unui număr mare de ore în AEL	permanent	Responsabil CFDCD	ISJ, formatori AEL, CCD	-	ME
Perfecționarea profesorilor prin abordările metodologice e-learning, PBL, ODL	Dobândirea de noi competențe pedagogice la nivel european	permanent	Director Coordonator proiecte europene	Institutiile de învățământ preuniversitar și universitar europene	500 Euro	Fonduri UE

LICEUL TEHNOLOGIC DE TRANSPORTURI ȘI DE CONSTRUCȚII IAȘI
PLAN DE ACȚIUNE AL ȘCOLII

PLAN DE ACȚIUNE PENTRU PROMOVAREA EDUCAȚIEI INCLUZIVE

Sarcina	Persoane responsabile	Termen limită	Resurse necesare	Realizat Da/Nu
Pregătirea dotărilor necesare elevilor cu cerințe speciale școlarizați	Directorul Școlii	2024	materiale	Da
Constituirea comisiei de incluziune a elevilor cu CES. Actiuni de informare si diseminare (profesori, personal administrativ, parinti) a principiilor incluziunii, prioritate educationala pentru o societate inclusiva	Profesorii care au participat la cursurile de invatare centrata si incluziune:	permanent	Timp, material informativ, aparatura multimedia,chestionare audit,fise de evaluare	Da
Consiliere si informarea parintilor elevilor cu/fara CES Actiuni de informare a elevilor cu/fara CES pentru a deveni parteneri activi ai procesului de educatie	Profesorii diriginti Psihologul scolar:	permanent	material informativ,consumabile	Da
Actiuni in parteneriat cu elevii ,cadre didactice,pedagogi scolari – Ex:Balul bobocilor, discoteci lunare, excursii,concursuri tematice si sportive, vizite la expozitii de specialitate/Tirguri, vizionarea de spectacole, Zilele scolii, activitati de voluntariat in combaterea consumului de droguri, ITS	Cadre didactice Elevi Bibliotecar Pedagogi scolari Psihologul scolar	permanent	Timp, Material informativ-pliante,brosuri Contacte de parteneriat	Da
Informarea ,orientarea si consiliere in cariera (elevi, parinti)	Comisia OSP Profesorii diriginti psihologul, agentii economici	permanent	Material informativ, Contacte de parteneriat	Da
Informare cu privire la numărul elevilor cu cerințe educaționale speciale, școlarizați și tipurile de dizabilități	Cabinetul medical, psihologul: profesorul diriginte	permanent	Fisa medicala a elevului Fisa psihopedagogica	Da
Cursuri cu profesori si elevi pentru cunoașterea procedurilor de prim ajutor pentru toate situațiile existente în școală Realizarea unei rețele de sprijin alcatuita din elevi si profesori voluntari care sa acorde primul ajutor	Cabinetul medical: Diriginti Catedra de biologie	permanent	Material informativ Brosuri de specialitate Curs de formare de prim ajutor	Da
Solicitarea de sprijin din parte instituțiilor specializate în problematica cerințelor educaționale speciale din comunitate:DGPC, CJRAE, Cabinetul Logopedic	Profesorii diriginti, Psihologul scolar:	permanent	Material informativ	Da
Antrenarea mass-mediei in planul de incluziune, publicarea actiunilor si rezultatelor in procesul de incluziune	Directorii ,Comisia de orientare scolara	permanent	Material informativ	Nu

PLAN OPERAȚIONAL PENTRU REȚELELE INTERNE DE COLABORARE
(ÎNTRE ȘCOLI DIN IAȘI, DIN ȚARĂ)

CONTEXT:

Colaborarea este un instrument de comunicare directă, pentru informare și pentru schimbul de cunoștințe și experiențe. Stabilirea unei rețele de colaborare aduce un plus în asigurarea calității în școală.

Rețelele interne de colaborare reprezintă unul din factorii care stau la baza dezvoltării instituționale și personale (pentru cadrele didactice și elevii școlii). Principiul de bază al acestor rețele de colaborare este schimbul de cunoștințe și experiență, precum și dezvoltarea unor noi moduri de a răspunde cererii din ce în ce mai mari pentru noi competențe creative pe piața forței de muncă.

OBIECTIVE:

5. **Obținerea de beneficii lucrând împreună;**
6. **Stabilirea unor aspirații mai înalte pentru cadrele didactice și elevii școlii;**
7. **Dezvoltarea spiritului de competiție;**
8. **Implicarea activă a partenerilor în educație pentru formarea orizontului cultural al elevilor, pregătirea lor pentru viață, inserție socială și profesională;**

Acțiuni pentru atingerea obiectivelor	Rezultate așteptate	Termen de realizare	Persoana/persoane care răspund	Parteneri
2. Perfecționarea continuă a cadrelor didactice prin: - Participarea la cercurile pedagogice, sesiuni și comunicări științifice; - Diseminarea exemplelor de bună practică; - Schimb de cunoștințe între instituții cu același profil sau de profile diferite, menite să faciliteze dezvoltarea de idei noi; - Constituirea unui forum de discuție privind problemele	90 % din cadrele didactice ale școlii se perfecționează prin activități științifico – metodice comune; Soluționarea de probleme comune ale cadrelor didactice	Conform planificării Permanent Permanent Decembrie 2023	Responsabilii comisiilor metodice Responsabilul cu formarea continuă a cadrelor didactice Cadrele didactice	ISJ CCD Alte școli

LICEUL TEHNOLOGIC DE TRANSPORTURI ȘI DE CONSTRUCȚII IAȘI
PLAN DE ACȚIUNE AL ȘCOLII

și aspirațiile cadrelor didactice aparținând unor structuri similare.				
2. Participarea la activități cu caracter concurențial în vederea obținerii performanței - Concursuri școlare și extrașcolare pe teme de creație, artistice, sportive, antreprenoriale; - Olimpiadele școlare.	Cresterea cu 40 % a numărului de elevi pregătiți pentru competiție Creșterea nivelului performanței elevilor cu 30 %;	Conform planificării	Echipa managerială Responsabilii comisiilor metodice Cadrele didactice	ISJ CCD Alte școli
3. Implicarea elevilor în activități cu caracter umanitar și de voluntariat menite să-i pregătească pe aceștia pentru viață și inserție socială	Creșterea interesului pentru pentru 15% din elevii neimplicați încă în astfel de activități	Conform planificării	Echipa managerială Responsabilul comitetului ECO-școală Consilierul educativ Cadrele didactice	ISJ Protecția Copilului Alte școli
4. Asigurarea pentru elevi, a condițiilor de informare, orientare și consiliere privind cariera - Participarea elevilor la simularea unor interviuri; - Participarea elevilor la târguri de job-uri; - Asigurarea unei baze de date comune unităților cu profile similare care să cuprindă situația locurilor de muncă vacante și documentele necesare angajării - Consilierea pentru buna orientare privind cariera, în scopul responsabilizării elevului privind propria formare și atingerii performanțelor profesionale (cabinet de consiliere și orientare profesională) - Dezvoltarea spiritului antreprenorial al elevilor.	Inserția a minim 80 % dintre absolvenți pe piața muncii Creșterea cu 80% a numărului de absolvenți pregătiți pentru abordarea vieții și survolarea activă a pieței forței de muncă	Conform proiectelor (cu reactualizare permanentă) Permanent Permanent	Echipa managerială Responsabilii comisiilor metodice Consilierul educativ Psihologul școlar Cadrele didactice	Alte școli
5. Implicarea școlii ca partener in experimentarea curriculei pe teme de istoria integrării europene, civilizatie si cultura europeana stiinte; Desfasurarea cursurilor on- line pentru elevi si profesori	Profesori cu competente europene in utilizarea metodelor E-learning	Conform proiectelor- decembrie 2023	Poroach Mihaela	10 școli partenerie din tara (cnf. Database din proiect)

LICEUL TEHNOLOGIC DE TRANSPORTURI ȘI DE CONSTRUCȚII IAȘI
PLAN DE ACȚIUNE AL ȘCOLII

PLAN DE ACȚIUNE PENTRU PROMOVAREA EDUCAȚIEI INCLUZIVE

Sarcina	Persoane responsabile	Termen limită	Resurse necesare	Realizat Da/Nu
Pregătirea dotărilor necesare elevilor cu cerințe speciale școlarizați	Directorul Școlii	2024	materiale	Da
Constituirea comisiei de incluziune a elevilor cu CES. Acțiuni de informare și diseminare (profesori, personal administrativ, părinți) a principiilor incluziunii, prioritate educațională pentru o societate inclusivă	Profesorii care au participat la cursurile de învățare centrate și incluziune:	permanent	Timp, material informativ, aparatura multimedia, chestionare audit, fișe de evaluare	Da
Consiliere și informarea părinților elevilor cu/fără CES Acțiuni de informare a elevilor cu/fără CES pentru a deveni parteneri activi ai procesului de educație	Profesorii diriginti Psihologul școlar:	permanent	material informativ, consumabile	Da
Acțiuni în parteneriat cu elevii ,cadre didactice, pedagogi școlari – Ex: Balul bobocilor, discotecă lunară, excursii, concursuri tematice și sportive, vizite la expoziții de specialitate/Tirguri, vizionarea de spectacole, Zilele școlii, activități de voluntariat în combaterea consumului de droguri, ITS	Cadre didactice Elevi Bibliotecar Pedagogi școlari Psihologul școlar	semestrial	Timp, Material informativ-pliante, broșuri Contacte de parteneriat	Da
Informarea ,orientarea și consiliere în cariera (elevi, părinți)	Comisia OSP Profesorii diriginti psihologul, agenții economici	permanent	Material informativ, Contacte de parteneriat	Da
Informare cu privire la numărul elevilor cu cerințe educaționale speciale, școlarizați și tipurile de dizabilități	Cabinetul medical, psihologul: profesorul diriginte	permanent	Fișă medicală a elevului Fișă psihopedagogică	Da
Cursuri cu profesori și elevi pentru cunoașterea procedurilor de prim ajutor pentru toate situațiile existente în școală Realizarea unei rețele de sprijin alcătuită din elevi și profesori voluntari care să acorde primul ajutor	Cabinetul medical: Diriginti Catedra de biologie	semestrial	Material informativ Broșuri de specialitate Curs de formare de prim ajutor	Da
Solicitarea de sprijin din parte instituțiilor specializate în problematica cerințelor educaționale speciale din comunitate: Direcția Generală de Protecție a Copilului, Centrul Județean de Asistență Psihopedagogică, Cabinetul Logopedic	Profesorii diriginti, Psihologul școlar:	permanent	Material informativ	Da
Antrenarea mass-mediei în planul de incluziune, publicarea acțiunilor și rezultatelor în procesul de incluziune	Directorii, Comisia de orientare școlară	semestrial	Material informativ	Nu

LICEUL TEHNOLOGIC DE TRANSPORTURI ȘI DE CONSTRUCȚII IAȘI
PLAN DE ACȚIUNE AL ȘCOLII

CHESTIONAR DE AUDIT
PENTRU PROMOVAREA EDUCAȚIEI INCLUZIVE

	evaluare**					Dovezi*
	1	2	3	4	5	
Școala oferă un mediu sigur și accesibil tuturor elevilor					✓	<ul style="list-style-type: none"> • Metodologia de admitere in sistem elaborata de MedC • Realizarea in fiecare an a planului de scolarizare in proportie de 100% • Colaborare exceptionala cu Sectia 5 Politie, GSD • Feed-back din chestionarele elevilor si ale parintilor
Școala promovează un climat pozitiv, adecvat unui învățământ inclusiv				✓		<p><i>Comentarii din</i></p> <ul style="list-style-type: none"> • Rapoarte ISJ (control, brigadă, inspecții) • Scrisori părinți/rapoarte ale persoanelor care monitorizeaza elevii institutionalizati • Parteneri sociali • Feedback elevi • Rapoate ONG, Directia Generala de Protectie a copilului
Școala oferă părinților și elevilor interesați informații despre domeniile și calificările oferite de catre scoala					✓	<ul style="list-style-type: none"> • Materiale de informare si promovare a scolii(panou,site, pliante, filme, reviste ale scolii) • Tirgul de oferte educationale si Zilele portilor deschise • Activitati-vizite ale elevilor din cilcul gimnazial • Programe de informare inainte si dupa accesul in scoala(activitati, procese verbale ale sedintelor cu parintii si pliante, filme, reviste ale scolii) • Amenajarea unor spatii in incinta scolii cu infomatii-spatiile de asteptare (fotografii)
Personalul auxiliar răspunde la solicitările directe și telefonice într-un limbaj profesionist și pozitiv					✓	<p><i>Comentarii si cutiuta de sugestii ale elevilor</i></p> <p><i>Comentariile:Partenerilor economici, Părinților</i></p> <p><i>Alte persoane , parteneri</i></p>
Procedurile de pază și protecție ale elevilor sunt corespunzătoare					✓	<p>Școala are o politică privind protecția elevilor rezultată din</p> <ul style="list-style-type: none"> • Existența unui profesor responsabil(graficul profesorului de servicii)si elevii de serviciu, • Existența unui contract cu o agenție de protecție • Exista planul de masuri de protectie avizat de sectia 5 Politie • Existenta permanenta a paznicilor scolii

LICEUL TEHNOLOGIC DE TRANSPORTURI ȘI DE CONSTRUCȚII IAȘI
PLAN DE ACȚIUNE AL ȘCOLII

						<ul style="list-style-type: none"> • <i>Existenta planului de interventii in caz de calamitati naturale</i> • <i>Alte sisteme de protecție (gratii, sistem de alarmare)</i> • <i>Feed-back de la agențiile de protecție</i> • <i>Rapoarte ale serviciilor si organelor de paza si protectie a comunitatii</i> • <i>Protocolul si actiuni comune cu politia de proximitate</i> • <i>Existenta planurilor de evacuare</i> • <i>Desfasurarea simularilor privind evacuarea elevilor in caz de calamitati</i>
Școala are o legătură permanentă cu părinții				✓		<ul style="list-style-type: none"> • <i>Procesele verbale ale sedintelor cu parintii</i> • <i>Adresele de comunicare a situatiei scolare</i> • <i>Procesele vrbale ale Consiliului reprezentativ al parintilor</i> • <i>Parteneriatul scoala-elev-parinte</i>
Părinții sunt bineveniți în școală și încurajați să se implice activ în toate aspectele vieții școlare					✓	<ul style="list-style-type: none"> • <i>Procesele verbale ale sedintelor cu parintii</i> • <i>Informatii de la parinti, comisiile Comitetului de parinti</i> • <i>Procesele verbale de la sedintele la care parintii sunt invitati</i> • <i>Parintii participa la activitati extrascolare ale elevilor</i> • <i>Participarea in consiliul de administratie al scolii pentru a lua decizii comune</i>
Întâlnirile cu părinții sunt flexibile și răspund solicitărilor părinților				✓		<ul style="list-style-type: none"> • <i>Programul (orele) de sustinere a sedintelor cu parintii corespund disponibilitatilor de timp ale acestora</i> • <i>Profesorul de servicii raspunde solicitarilor parintilor in cazul in care profesorul solicitat nu este in scoala</i> • <i>Pedagogii si supraveghetorii din camin tin legatura in permanenta cu parintii</i>
Școala încurajează relațiile constructive între elevi și personalul școlii					✓	<ul style="list-style-type: none"> • <i>Activitati ale personalului scolii in parteneriat cu elevii</i> - <i>expozitii organizate de biblioteca scolii,</i> - <i>activitati extrascolare desfasurate in camine sub indrumarea pedagogilor-discotecii, vizionari de spectacole</i> - <i>vizite religioase cu elevii interni la manastiri</i> - <i>drumetii, concursuri, vizite de studiu</i> - <i>activitati europene</i> - <i>alocarea unui spatiu pentru redactarea de catre elevi a Revistei scolii si a unui club</i>

LICEUL TEHNOLOGIC DE TRANSPORTURI ȘI DE CONSTRUCȚII IAȘI
PLAN DE ACȚIUNE AL ȘCOLII

Elevii sunt consultați în luarea deciziilor educaționale care îi privesc				✓	<ul style="list-style-type: none"> orientarea în cariera- alegerea calificării și posibilitățile de transfer conform metodologiei elaborate de MEN Insertia absolvenților pe piața muncii/continuarea studiilor după absolvire Consultarea elevilor pt. stabilirea CDL-urilor, fisele de înscriere și de opțiuni)
Școala dispune de dotările necesare elevilor cu cerințe speciale școlarizați				✓	<ul style="list-style-type: none"> Rampa Mediator pentru elevii aflați în eșec școlar sau cu probleme de înțelegere Existența cabinetului și a asistentului psihopedagog Existența comisiei care răspunde de incluziunea elevilor
Personalul școlii este informat cu privire la numărul elevilor cu cerințe educaționale speciale școlarizați și la tipurile de dizabilități pe care aceștia le au				✓	<ul style="list-style-type: none"> pentru elevii diagnosticați-evidența cabinetului medical evidența cabinetului psihopedagogic existența comisiei de sprijin pentru elevii cu probleme sociale (fonduri) asigurarea mesei și internatului din fonduri proprii pentru elevii dezavantajați
Personalul școlii cunoaște procedurile de prim ajutor pentru toate situațiile existente în școală				✓	<ul style="list-style-type: none"> medicul și asistenta medicală a cabinetului medical acțiuni ale catedrei de biologie,
Asistența medicală care deservește școala deține evidențe despre starea de sănătate a elevilor				✓	<ul style="list-style-type: none"> fisele medicale ale elevilor
Resursele cabinetelor medicale acoperă toate situațiile existente în școală				✓	<ul style="list-style-type: none"> evidențele stocurilor de medicamentelor
Orarul permite și este corelat astfel încât să asigure elevilor cu cerințe educaționale speciale participarea la programe specializate				✓	<ul style="list-style-type: none"> elevii monitorizați au beneficiat de consultanța psihologică de specialitate
Școala comunică cu instituțiile relevante în problematica cerințelor educaționale speciale din comunitate				✓	<ul style="list-style-type: none"> Protocoale ale școlii cu asociații și ONG-uri care promovează egalitatea de șanse
Școala încurajează comunitatea să se implice activ în satisfacerea cerințelor educaționale speciale ale elevilor				✓	<ul style="list-style-type: none"> Finanțări extrabugetare și de la comunitate pentru susținerea financiară a elevilor proveniți din medii defavorizate (romi) Colaborarea cu Prefectura și World vision
Realizările școlii în dezvoltarea unui învățământ inclusiv sunt valorizate și făcute cunoscute în comunitate			✓		<ul style="list-style-type: none"> Acțiuni în școlii, Pliante, Revista școlii Articole în ziare și reviste locale

PARTEA 4

CONSULTAREA, MONITORIZAREA SI EVALUAREA

CONSULTAREA

ACȚIUNI ÎN VEDEREA ELABORĂRII PAS:

1. Stabilirea echipei de lucru și a responsabilităților.
2. Informarea partenerilor sociali în legătură cu procesul de elaborare a PAS
3. Culegerea informațiilor pentru elaborarea PAS prin: chestionare aplicate elevilor, părinților, profesorilor școlii, inspectorilor școlari, agenților economici, autorităților locale, altor parteneri interesați în formarea profesională; discuții colective și individuale cu principalii „actori” implicați în formarea profesională; interpretarea datelor statistice la nivel regional și local. Aceste informații au fost corelate cu prioritățile identificate la nivel regional și local prin PRAI și PLAI.
4. Colaborarea cu celelalte școli TVET din județ pentru colectarea și prelucrarea informațiilor în vederea analizei mediului extern.
5. Stabilirea priorităților, obiectivelor și domeniilor care necesită dezvoltare.
6. Prezentarea priorităților, obiectivelor și domeniilor care necesită dezvoltare spre consultare personalului școlii, în cadrul Consiliului profesoral și în cadrul ședințelor de catedră, elevilor școlii, în cadrul Consiliului elevilor, părinților, în cadrul întâlnirilor cu părinții și partenerilor sociali cu care școala are relații de parteneriat.
7. Structurarea sugestiilor formulate în urma consultărilor și, pe baza acestora, a reformularea obiectivelor priorităților.
8. Elaborarea planurilor operaționale.

SURSE DE INFORMAȚII:

- Documente de proiectare a activității școlii (documente ale catedrelor, comisiei diriginților, Consiliului elevilor, Consiliului reprezentativ al părinților, documente care atestă parteneriatele școlii, oferta de școlarizare)
- Documente de analiză a activității școlii (rapoarte ale catedrelor, rapoarte ale Consiliului de Administrație, rapoarte ale echipei manageriale, rapoarte ale celorlalte compartimente ale școlii – secretariat, administrație, contabilitate, bibliotecă)
- Documente ale agenților economici
- Documente de prezentare și promovare a școlii
- Site-uri de prezentare a județului Iasi
- PRAI Nord-Est, PLAI Iasi
- Date statistice - AJOFM Iasi
- Chestionare, discuții, interviuri

LICEUL TEHNOLOGIC DE TRANSPORTURI ȘI DE CONSTRUCȚII IAȘI
PLAN DE ACȚIUNE AL ȘCOLII



MONITORIZAREA ȘI EVALUAREA PLANULUI OPERAȚIONAL

Pentru implementarea PAS-ului s-a stabilit componența echipei de monitorizare și evaluare, precum și responsabilitățile fiecărui membru. Implementarea PAS-ului va fi realizată de către întregul personal al școlii.

Procesul de monitorizare și evaluare va fi asigurat de echipa de elaborare a PAS prin:

- întâlniri și ședințe de lucru lunare pentru informare, feed-back, actualizare;
- includerea de acțiuni specifice în planurile de activitate ale Consiliului de Administrație, ale Consiliului profesoral, ale catedrelor;
- prezentarea de rapoarte semestriale în cadrul Consiliului profesoral și al Consiliului de Administrație;
- revizuire periodică și corecții.

Programul activității de monitorizare și evaluare

Tipul activității	Responsabilitatea monitorizării și evaluării	Frecvența monitorizării	Datele întâlnirilor de analiză
Informarea personalului cu privire la conținutul planului de acțiune al școlii și rolul pe care îl au în procesul de implementare	Director	anual	10. 2023
Intocmirea seturilor de date care să sprijine monitorizarea țintelor	Director, Director adjunct	lunar	12.2023, 03.2024
Monitorizarea periodică a implementării acțiunilor individuale	Responsabili comisii	trimestrial	12.2023, 04.2024
Comunicarea acțiunilor corective în lumina rezultatelor obținute	Director, Director adjunct	trimestrial	12.2023, 04.2024
Analiza informațiilor privind progresul realizat în atingerea țintelor	CA al școlii	anual	06.2024
Stabilirea metodologiei de evaluare, a indicatorilor de evaluare și a impactului asupra comunității	CA al școlii	anual	09.2024
Prezentarea generală a progresului realizat în atingerea țintelor	director, director adjunct	anual	06.2024
Evaluarea progresului în atingerea țintelor. Actualizarea acțiunilor din PAS în lumina evaluării	Consiliul de administrație al școlii	anual	06.2024

LICEUL TEHNOLOGIC DE TRANSPORTURI ȘI DE CONSTRUCȚII IAȘI
PLAN DE ACȚIUNE AL ȘCOLII

ANEXE

Regiunea NORD-EST

Județul IAȘI

Unitatea IPT: LICEUL TEHNOLOGIC DE TRANSPORTURI ȘI DE CONSTRUCȚII IAȘI

ANEXA 1 - ELEVI ȘCOLARIZAȚI ÎN UNITATEA DE ÎNVĂȚĂMÂNT

Total, nivele de învățământ, sexe, medii de rezidență		Număr de elevi/Anul școlar									
		2013/ 2014	2014/ 2015	2015/ 2016	2016/ 2017	2017/ 2018	2018/ 2019	2019/ 2020	2020/ 2021	2021/ 2022	2022- 2023
1	2	3	4	5	6	7	8	9	10	11	12
Total populație școlară, din care:		976	861	830	800	901	1027	1082	1086	1016	958
-pe sexe	masculin	821	765	680	639	652	748	752	732	693	644
	feminin	155	96	150	161	249	279	330	354	323	314
-după mediul de rezidență al elevilor	Total din localitatea unde este situată școala	674	378	280	688	702	696	370	544	205	496
	Total din alte localități	302	483	550	112	199	331	712	542	811	462
	Total din urban	97	68	160	469	596	710	20	115	222	55
	Total din rural	205	415	390	331	305	317	692	427	589	407
total în învățământul preuniversitar, din care:		-	-	-	-	-	-	-	-	-	-
total liceu tehnologic ruta directă, din care:		432	406	210	172	186	187	250	308	324	366
-pe sexe	masculin	357	331	178	158	159	153	204	230	235	248
	Feminin	75	75	32	14	27	34	46	78	89	118
-după mediul de rezidență al elevilor	din localitatea unde este situată școala	305	163	30	122	101	98	81	97	84	128
	Total din alte localități	127	168	180	50	85	89	169	211	240	238
	Total din urban	19	56	45	61	121	105	4	45	45	24
	Total din rural	108	112	135	111	65	82	165	166	195	214

LICEUL TEHNOLOGIC DE TRANSPORTURI ȘI DE CONSTRUCȚII IAȘI
PLAN DE ACȚIUNE AL ȘCOLII

total scoala profesionala, din care:		31		104	165	208	210	199	159	133	115
-pe sexe	masculin	31		103	154	190	191	181	152	130	113
	Feminine	0	-	1	11	18	19	18	7	3	2
-după mediul de rezidență al elevilor	din localitatea unde este situată școala	11	-	23	145	35	31	10	49	13	34
	Total din alte localități	20	-	81	20	173	179	189	110	120	81
	Total din urban	2	-	23	41	35	36	21	22	3	11
	Total din rural	18	-	58	124	173	174	187	88	117	70
total în învățământul postliceal și de maiștri, din care:		259	198	193	123	101	125	150	134	113	68
-pe sexe	masculin	248	186	179	121	98	121	142	119	103	65
	feminin	11	12	14	2	3	4	8	15	10	3
-după mediul de rezidență al elevilor	din localitatea unde este situată școala	155	143	121	120	72	115	98	96	29	48
	Total din alte localități	104	55	72	3	29	10	52	38	84	20
	Total din urban	63	156	30	112	72	117	9	11	35	3
	Total din rural	41	42	42	11	29	8	43	27	49	17
total în învățământul seral, din care:		254	140	264	340	437	396	483	485	446	409
-pe sexe	masculin	185	99	171	206	236	200	225	231	225	218
	feminin	69	41	93	134	201	196	258	254	221	191
-după mediul de rezidență al elevilor	din localitatea unde este situată școala	203	102	150	301	370	305	181	302	79	286
	Total din alte localități	51	38	114	39	67	91	302	183	367	123
	Total din urban	13	23	24	255	381	311	5	37	139	17
	Total din rural	38	15	90	85	56	85	297	146	228	106

LICEUL TEHNOLOGIC DE TRANSPORTURI ȘI DE CONSTRUCȚII IAȘI
PLAN DE ACȚIUNE AL ȘCOLII

Regiunea NORD-EST

Județul IAȘI

Unitatea IPT LICEUL TEHNOLOGIC DE TRANSPORTURI ȘI DE CONSTRUCȚII IAȘI

CONDIȚII DE ÎNVĂȚARE ASIGURATE ÎN ȘCOLILE ÎPT, anul școlar 2022-2023

A. CONDIȚII GENERALE DE FUNCȚIONARE

Unitatea școlară ¹⁾	Localitatea	Mediul de rezidență (Urban / Rural)	Autorizație sanitară de funcționare 2010/2011 ²⁾ (DA/NU)	Dacă s-a realizat evaluarea riscului la locul de muncă în școală (DA/NU)	Amenajări pentru accesul persoanelor cu dizabilități		Obs
					Rampe de acces (DA/NU)	Grupuri sanitare adaptate (DA/NU)	
LICEUL TEHNOLOGIC DE TRANSPORTURI ȘI DE CONSTRUCȚII IAȘI	IASI	Urban	<p style="text-align: center;">DA</p> <ul style="list-style-type: none"> • Autorizație de funcționare sanitară: <ul style="list-style-type: none"> ➤ Școală - Nr. 22986/24.11.2017 ➤ Cantină - Nr. 22989/24.11.2017 ➤ Sală sport - Nr. 22987/24.11.2017 ➤ Ateliere - Nr. 22988/24.11.2017 ➤ Cămine - Nr. 22990/24.11.2017 • Autorizație de funcționare sanitară veterinară VA 163/28.04. 2017 revizuita 2022 	DA	DA	NU	

NOTĂ 1) Se completează pt. toate unitățile care școlarizează în învățământul profesional și tehnic

2) În cazul în care școala nu are autorizația sanitară de funcționare la rubrica observații se menționează motivul.

LICEUL TEHNOLOGIC DE TRANSPORTURI ȘI DE CONSTRUCȚII IAȘI
PLAN DE ACȚIUNE AL ȘCOLII

B. ATELIERE ȘI LABORATOARE

Unitatea școlară ¹⁾	Localitatea	Domeniul de formare profesională/profilul ²⁾	Dotare minimă necesară în raport cu cerințele standardului de pregătire profesională ³⁾ DA / NU	Ateliere și laboratoare la nivelul standardelor moderne de pregătire ⁴⁾ DA / NU	Observații ⁵⁾
LICEUL TEHNOLOGIC DE TRANSPORTURI ȘI DE CONSTRUCȚII IAȘI	IAȘI	Tehnic / Electric	DA	DA	
		Tehnic / Electromecanic	DA	DA	
		Tehnic / Mecanic	DA	DA	
		Tehnic / Electronică și automatizări	DA	DA	
		Tehnic / Construcții, instalații și lucrări publice	DA	DA	
		Tehnic/ Transporturi	DA	DA	

NOTĂ

1) Se înscriu pe rânduri separate pentru fiecare domeniile de formare profesională (la ȘAM/an de completare), respectiv profilele (la liceul tehnologic) din oferta școlii în ordinea din HG privind Nomenclatorul calificărilor în vigoare.

2) Se apreciază prin DA sau NU, după caz, pentru fiecare domeniu/profil dacă școala dispune de atelierele și laboratoarele necesare cel puțin la nivelul minim de dotare în raport cu SPP.

3) Se apreciază prin DA sau NU, după caz, pentru fiecare domeniu/profil în parte dacă atelierele și laboratoarele asigură condiții de pregătire (amenajare + echipare) la nivelul standardelor actuale în domeniu.

4) În situația în care școala a fost cuprinsă într-un program de investiții în ultimii 5 ani, se menționează numele programului (ex. Phare TVET, Program MECT-campusuri școlare, Program MECT pentru ȘAM, etc.) pentru fiecare domeniu/profil care a fost inclus în programul respectiv.

LICEUL TEHNOLOGIC DE TRANSPORTURI ȘI DE CONSTRUCȚII IAȘI
PLAN DE ACȚIUNE AL ȘCOLII

Regiunea NORD-EST

Județul IASI

Unitatea IPT: LICEUL TEHNOLOGIC DE TRANSPORTURI ȘI DE CONSTRUCȚII IAȘI

A. ACȚIUNI DE ORIENTARE ȘI CONSILIERE PENTRU CARIERĂ DERULATE ÎN ANUL ȘCOLAR 2022-2023

Unitatea școlară	Acțiuni de orientare și consiliere profesională (denumirea acțiunii) (1)	Cine a organizat (2)	Agenți economici implicați (3)	Alți parteneri implicați (4)	Grup țintă	Scop	Observații (5)
LICEUL TEHNOLOGIC DE TRANSPORTURI ȘI DE CONSTRUCȚII IASI	Reactualizarea punctului de informare OSP la nivelul unitatii scolare	Responsabil OSP Membrii comisiei OSP	SC Aerostar SA Bacău, CTP Iași Conest SA, Total Gaz	CJRAE Iași	Elevii claselor XI, XII, XIII- liceu zi XI-prof.	Cunoașterea permanentă de catre elevi a ofertelor scolare și profesionale oferite la nivelul judetului.	<i>acțiune organizată la nivelul școlii</i>
	Monitorizarea identificării stilurilor de învățare specifice fiecărui elev al școlii, cu prioritate elevii claselor a IX-a	Profesor consilier școlar, Profesorii diriginți	SC Aerostar SA Bacău, CTP Iași Conest SA, Total Gaz	CJRAE Iasi	Elevi claselor IX, XI, XII, XII, liceu zi IX, X, XI – prof.I	Stabilirea opțiunilor de continuare a studiilor.	<i>acțiune organizată la nivelul școlii</i>
	Aplicarea și interpretarea Chestionarului de interese profesionale. Holland	Profesor consilier școlar, Membrii Comisiei OSP, Profesorii diriginți	-	CJRAE Iasi	Elevi claselor XI, XII, XIII-zi	Identificarea si valorificarea optima a aptitudinilor.	<i>acțiune organizată la nivelul școlii</i>
	Participarea cu elevii claselor a XII-a, XIII-a la Bursa locurilor de munca.	Directori Consilier educativ Profesori diriginți Profesor consilier școlar	SC Aerostar SA Bacău, CTP Iași Conest SA, Total Gaz	AJOFM Iași	Elevi claselor XII, XIII	Urmărirea gradul de interes al elevilor in ceea ce priveste inserția pe piața muncii dupa finalizarea studiilor.	<i>acțiune organizată la nivelul școlii</i>
	„ Viitor luminos” „Cum imi aleg un viitor” „Decizii de viitor” „Stiu ce vreau?”	Profesor consilier școlar Profesori diriginți	SC Aerostar SA Bacău, CTP Iași Conest SA, Total Gaz	CJRAE Iasi	Elevi claselor XI, XII, XIII-zi	Constientizarea de catre elevi a alegerii corecte a carierei.	<i>acțiune organizată la nivelul școlii</i>
	„ Primii pasi pentru o orientare spre o cariera profesionala” „Modele in cariera” „Avantajele si dezavantajele internetului in alegerea	Profesor psihopedagog Profesori diriginți	SC Aerostar SA Bacău, CTP Iași Conest SA, Total Gaz	CJRAE Iasi	Elevi claselor XI, XII, XIII	Alegerea carierei in concordanta cu propriile dorinte si aptitudini.	<i>acțiune organizată la nivelul școlii</i>

LICEUL TEHNOLOGIC DE TRANSPORTURI ȘI DE CONSTRUCȚII IAȘI
PLAN DE ACȚIUNE AL ȘCOLII

	carierii"						
	Prezentarea ofertei educative a institutiilor de invatamant superior si a scolilor postliceale	Directori Consilier educativ Profesor psihopedagog	SC Aerostar SA Bacău, CTP Iași Conest SA, Total Gaz	Institutiile de invatamant superior si scolile postliceale din judet.	Elevi claselor XII, XIII	Realizarea in randul elevilor din clasele terminale a unei orientari scolare si profesionale in concordanta cu aspiratiile elevilor si cu cerintele actuale de pe piata muncii.	<i>acțiune organizată la nivel de rețea școlară</i>
	Realizarea unei corecte autocunoasteri in vederea stabilirii viitorului profesional	Profesor psihopedagog	SC Aerostar SA Bacău, CTP Iași Conest SA, Total Gaz	Institutiile de invatamant superior din judet.	Elevi claselor XII, XIII	Crearea unei imagini de sine reala si dezvoltarea abilitatilor de luare corecta a deciziilor in ceea ce priveste cariera.	<i>acțiune organizată la nivel de rețea școlară</i>
	Oferirea informatiilor cu ajutorul Profilelor ocupationale.	Profesor psihopedagog	Centrul de calificare	-	Elevi claselor XII, XIII	Realizarea unei corecte informarii asupra cerintelor impuse de o profesie.	<i>acțiune organizată la nivelul școlii</i>
	Consilierea elevilor claselor terminale in vederea pregatirii psihologice pentru bacalaureat.	Profesor psihopedagog	-	ISJ Iasi	Elevi claselor XII, XIII	Cresterea increderii in fortele proprii, a stimei de sine, in vederea sustinerii cu succes a examenului de bacalaureat.	<i>acțiune organizată la nivelul școlii</i>
	Vizite de orientare realizate în Universitatile din Iasi, în cadrul acțiunilor complexe de orientare cunoscute sub denumirea de "Zilele porților deschise"	Directori Consilier educativ Profesor consilier școlar Profesori diriginti	-	Institutiile de invatamant superior din Iasi	Elevi claselor XII, XIII	Realizarea in randul elevilor din clasele terminale a unei orientari scolare si profesionale in concordanta cu aspiratiile elevilor si cu cerintele actuale de pe piata muncii.	<i>acțiune organizată la nivel de rețea școlară</i>
	Vizite in unitati economice reprezentative din Iasi	Directori Consilier educativ Profesor psihopedagog Profesori diriginti	SC Aerostar SA Bacău, Conest SA,	CJRAE Iasi	Elevi claselor XII, XIII	Realizarea unei corecte informarii asupra cerintelor impuse de o profesie	<i>acțiune organizată la nivelul școlii</i>
	Site-uri specializate în oferirea de locuri de munca	Directori Consilier educativ	SC Aerostar SA Bacău, CTP Iași Conest SA, GTotal Gaz	-	Elevi claselor XII, XIII	Formarea de abilități pentru căutarea online de locuri de muncă	<i>acțiune organizată la nivelul școlii</i>
	Informare online în legătură cu oportunități de studiu și muncă în străinătate	Directori Consilier educativ	SC Aerostar SA Bacău, CTP Iași Conest SA, Total Gaz	-	Elevi claselor XII, XIII	Familiarizarea elevilor cu site-uri care prezintă oportunități de studiu și muncă în străinătate	<i>acțiune organizată la nivelul școlii</i>

LICEUL TEHNOLOGIC DE TRANSPORTURI ȘI DE CONSTRUCȚII IAȘI
PLAN DE ACȚIUNE AL ȘCOLII

NOTĂ:

1. Se menționează exemple relevante de acțiuni de orientare și consiliere derulate la nivel de rețea școlară precum și cele organizate direct de către școli, de ex.: târguri de joburi pentru absolvenți, târg de oferte educaționale, ziua porților deschise, exemple de alte acțiuni tematice organizate de școli singure sau în colaborare cu partenerii sociali în scopul orientării carierei etc.

Se utilizează rând separat pentru fiecare acțiune de orientare și consiliere derulată.

2. Se menționează denumirea instituției care a organizat acțiunea.
3. 3), 4) Pentru fiecare dintre acțiunile de orientare și consiliere derulate în parteneriat se menționează denumirea agenților economici, respectiv a altor parteneri implicați
4. 5) Se menționează dacă acțiunea a fost organizată la nivelul școlii sau la nivel de rețea școlară. Alte informații relevante

LICEUL TEHNOLOGIC DE TRANSPORTURI ȘI DE CONSTRUCȚII IAȘI
PLAN DE ACȚIUNE AL ȘCOLII

Regiunea NORD-EST

Județul IAȘI

Unitatea IPT: LICEUL TEHNOLOGIC DE TRANSPORTURI ȘI DE CONSTRUCȚII IAȘI

Anexă cabinete de orientare

Regiunea NORD-EST

Județul IAȘI

Unitatea IPT LICEUL TEHNOLOGIC DE TRANSPORTURI ȘI DE CONSTRUCȚII IAȘI

Situația cabinetului de orientare școlară și vocațională la nivelul unității școlare

Nr. crt.	Unitatea școlară ¹	Unitatea școlară dispune de cabinet de orientare școlară (DA/NU)	Unitatea școlară este arondată altei unități școlare cu cabinet de orientare școlară (DA/NU)	Observații ¹⁾
1.	LICEUL TEHNOLOGIC DE TRANSPORTURI ȘI DE CONSTRUCȚII IAȘI	DA	NU	cabinet înființat în anul școlar 2007-2008

¹⁾ După caz, se va completa cu mențiunea: "cabinet înființat în anul școlar" sau "cabinetul se va înființa în anul școlar....."

LICEUL TEHNOLOGIC DE TRANSPORTURI ȘI DE CONSTRUCȚII IAȘI
PLAN DE ACȚIUNE AL ȘCOLII

Regiunea NORD-EST
Județul IAȘI

Unitatea IPT: LICEUL TEHNOLOGIC DE TRANSPORTURI ȘI DE CONSTRUCȚII IAȘI

FORMARE CADRE DIDACTICE (profesori de specialitate și maiștri instructori)

Iași	LICEUL TEHNOLOGIC DE TRANSPORTURI ȘI DE CONSTRUCȚII IASI	Nr. profesori de specialitate	Nr. maiștri instructori	Activități metodice în anul școlar 2022/2023		Scheme de mentorat organizate în școală, în anul școlar 2022/2023, pentru cadre didactice debutante				Stagii de formare organizate de instituții abilitate în anul școlar 2022/2023		Programe de formare în colaborare cu agenții economici derulate în anul școlar 2022/2023		Programe de reconversie a cadrelor didactice derulate în anul școlar 2022/2023		
				Nr. profesori de specialitate participanți	Nr. maiștri instructori participanți	Nr. prof. de specialitate debutanți	Nr. prof. de specialitate participanți	Nr. maiștri debutanți	Nr. maiștri instructori participanți	Nr. profesori de specialitate participanți	Nr. maiștri instructori participanți	Nr. profesori de specialitate participanți	Nr. maiștri instructori participanți	Specializarea	Nr. profesori de specialitate participanți	Nr. maiștri instructori participanți
		19	9	17	6	0	0	2	2	17	6	0	0	0	0	0

LICEUL TEHNOLOGIC DE TRANSPORTURI ȘI DE CONSTRUCȚII IAȘI
PLAN DE ACȚIUNE AL ȘCOLII

Regiunea NORD-EST

Județul IAȘI

Unitatea IPT: LICEUL TEHNOLOGIC DE TRANSPORTURI ȘI DE CONSTRUCȚII IAȘI

FORMAREA PROFESORILOR
Formarea inițială a cadrelor didactice

Unitatea școlară	Localitatea	Cadre didactice (an școlar 2022-2023)				Din care:								Observații
		Nr. total cadre didactice	Nr. cadre didactice calificate	Nr. cadre didactice necalificate	Procentul cadrelor didactice calificate	Profesori				Maiștrii instructori				
						Nr. total profesori	Nr. profesori calificați	Nr. profesori necalificați	Procent profesori calificați	Nr. total maiștrii	Nr. maiștrii calificați	Nr. maiștrii necalificați	Procent maiștrii calificați	
LICEUL TEHNOLOGIC DE TRANSPORTURI ȘI DE CONSTRUCȚII	IASI	60	60	0	100%	51	51	0	100%	9	9	0	100%	

NOTĂ: (1) Evidențele vor cuprinde TOATE cadrele didactice indiferent de numărul orelor din încadrare. Calitatea de cadru didactic calificat se stabilește conform prevederilor Centralizatorului.

Formare continuă a cadrelor didactice

Unitatea școlară	Localitatea	Nr. total de cadre didactice	Numărul cadrelor didactice participante la formare continuă										Observații (5)
			Activități metodice (1)	Sesiuni științifice (2)	Stagii de informare științifică (3)	Cursuri de perfecționare (4)	Definitivat	Grad II	Grad I	Cursuri postuniversitare	Masterat	Doctorat	
LICEUL TEHNOLOGIC DE TRANSPORTURI ȘI DE CONSTRUCȚII IAȘI	IASI	60	35	15	7	31	0	5	2	0	0	0	<ul style="list-style-type: none"> • 6 cadre didactice au mai puțin de 5 ani înainte de pensionare • 5 cadre didactice au mai puțin de 5 ani de la obținerea ultimului grad • 3 cadre didactice au completare norma (participa la formarea continuă la școala unde au baza)

LICEUL TEHNOLOGIC DE TRANSPORTURI ȘI DE CONSTRUCȚII IAȘI
PLAN DE ACȚIUNE AL ȘCOLII

Regiunea NORD-EST

Județul IAȘI

Unitatea IPT: LICEUL TEHNOLOGIC DE TRANSPORTURI ȘI DE CONSTRUCȚII IAȘI

UTILIZAREA ECHIPAMENTELOR

Unitatea școlară	Localitatea	Domeniul de pregătire căruia în sunt destinate echipamentele (1)	Echipamente achiziționate (2)	Utilizarea echipamentelor					Observații
				Echipamentele sunt înregistrate în inventarul școlii (3) (DA/NU)	Vizibilitatea programului de dotare este asigurată (4) (DA/NU)	Programul de dotare este popularizat (5) (DA/NU)	Echipamentele sunt instalate și utilizate corespunzător (6) (DA/NU)	Personalul a fost instruit pentru utilizarea echipamentelor (7) (DA/NU)	
LICEUL TEHNOLOGIC DE TRANSPORTURI ȘI DE CONSTRUCȚII IASI	IAȘI	Informatică+ proiecte europene	<i>echipamente didactice pregătire de specialitate: echipamente TIC</i>	DA	DA	DA	DA	DA	(4) - Lista afișată cu echipamentele cu care este dotat laboratorul; - dulap tip vitrina (pentru laboratoarele de fizică, chimie, biologie); (5) discuții în catedre privind prezentarea echipamentelor și a instrucțiunilor de folosire a acestora; (6) - program de ocupare al laboratoarelor pe clase și profesori; - afișarea vizibilă a modului de
		electrotehnică	<i>echipamente didactice pregătire de bază: electric</i>	DA	DA	DA	DA	DA	
		mecatronică	<i>echipamente didactice pregătire de bază: mecanică</i>	DA	DA	DA	DA	DA	
		transporturi	<i>echipamente didactice pregătire de specialitate: mecanică</i>	DA	DA	DA	DA	DA	
		electromecanică	<i>echipamente didactice pregătire de</i>	DA	DA	DA	DA	DA	

LICEUL TEHNOLOGIC DE TRANSPORTURI ȘI DE CONSTRUCȚII IAȘI
PLAN DE ACȚIUNE AL ȘCOLII

			<i>specialitate: meccanic</i>						utilizare a echipamentelor din dotare; - instruirea personalului didactic și a elevilor privind utilizarea corespunzătoare a echipamentelor - prezentarea și însușirea Normelor de Tehnica Securității muncii specifice utilizării echipamentelor din dotare
	mecanică		<i>echipamente didactice pregătire de bază: mecanica</i>	DA	DA	DA	DA	DA	
	instalații electrice, electronica și telecomunicații		<i>echipamente didactice pregătire de bază: electric, electronică și automatizări</i>	DA	DA	DA	DA	DA	
	fizică		<i>Echipamente specifice</i>	DA	DA	DA	DA	DA	
	chimie			DA	DA	DA	DA	DA	
	biologie			DA	DA	DA	DA	DA	

- (1) Pentru laboratoare sunt înscrise disciplinele (ex. Informatică)
- (2) Denumirea generală a lotului cu care a fost dotată școala (echipamente didactice pregătire de bază: electricitate și electronică, echipamente didactice pregătire de specialitate: mecanic auto, echipamente TIC, etc.)
- (3) La rubrica Observații se vor prezenta cauzele neînregistrării
- (4) La rubrica Observații se vor exemplifica modalitățile de bază folosite
- (5) La rubrica Observații se vor numi principalele acțiuni întreprinse
- (6) Se pot atașa raportului evidențe de utilizare, dacă există
- (7) La rubrica Observații se vor prezenta cauzele nerealizării instruirii persoanelor care le utilizează

LICEUL TEHNOLOGIC DE TRANSPORTURI ȘI DE CONSTRUCȚII IAȘI
PLAN DE ACȚIUNE AL ȘCOLII

REZULTATE LA ÎNVĂȚĂTURĂ 2022-2023

1	NIVEL	LICEU						PROFESIONALĂ				TOTAL	MAIȘTRI			TOTAL LTTC
2	FORMA	ZI+ SERAL						ZI					ZI			
3	CLASA	IX	X	XI	XII	XIII	TOTAL	IX	X	XI	TOTAL		I	II	TOTAL	
4	ÎNSCRIȘI	147	124	222	187	95	775	42	31	42	115	890	19	49	68	958
5	din care feminin	58	49	70	91	41	309	2			2	311	1	2	3	314
10	VENIȚI	12	4	15	1	1	33	-	1	2	3	36	7		7	43
11	din care feminin						-					-	-			
6	PLECAȚI	6	2	1	-	-	9					9	-	-	-	9
7	din care feminin						-					-				
8	RĂMAȘI	144	123	224	187	96	774	39	30	42	111	885	26	48	74	959
9	din care feminin	57	48	70	91	41	307	2			2	309	1	2	3	312
14	PLECAȚI DIN ȚARĂ	1					1					1	-	-	-	1
15	din care feminin						-					-				
16	ABANDON ȘCOLAR	2					2	2			2	4	-	-	-	4
17	din care feminin						-					-				
20	ALTE SITUAȚII	5	4	12	1		22	1	2	2	5	27	-	1	1	28
21	din care feminin	1	1				2					2				2
22	PROMOVAȚI	131	104	190	170	92	687	30	23	38	91	778	25	48	73	851
23	din care feminin	53	39	62	88	41	283	-	-	-	-	283	1	2	3	286
30	REPETENȚI	13	19	34	17	4	87	9	7	4	20	107	1	-	1	108
31	din care feminin	4	9	8	3	-	24	2			2	26				26
32	SIT. NEINCHEIATĂ						-					-				-
33	din care feminin						-					-				-
34	EXMATRICULAȚI						-					-				-
35	din care feminin						-					-				-
36	ABSOLVENȚI		104		65	92	261			38	38	299		48	48	347
37	din care feminin		39		18	41	98			-	-	98		2	2	100

LICEUL TEHNOLOGIC DE TRANSPORTURI ȘI DE CONSTRUCȚII IASI
Profesor consilier școlar - Manuela Tudose

INSERTIA SOCIO-PROFESIONALĂ A ABSOLVENȚILOR
AN ȘCOLAR 2022-2023

Oraș/ Comună	Unitatea de învățământ cu PJ	Absolvenți LICEU promoția 2023			Continuă studiile						Nu continuă studiile			Nu s-au obținut informații	Observații
		TOTAL	Cu examen de BAC promovat	Fără examen de BAC promovat	Continuă studiile universitare sau postliceale în județul Iași				Continuă studiile în alt județ	Continuă studiile în străinătate	șomaj	angajat în țară	angajat în străinătate		
					Iasi: Univ "Al. I. Cuza"	Iasi: Univ Tehnica "Gh. Asachi"	Iasi: Univ Agron "I. de la Brad"	Scoala Postliceală							
Iași	LICEUL TEHNOLOGIC DE TRANSPORTURI ȘI DE CONSTRUCȚII IAȘI	65	17	46	5	9		6	-	-	5	35	5	-	

Oraș/ Comună	Unitatea de învățământ cu PJ	absolventi învățământ profesional 3 ani promoția 2023			Continuă studiile liceale cl.a XI-a		Nu continuă studiile		Observații
		TOTAL	Cu examen de certificare competențe nivel 3 promovat	Fara examen de certificare competențe nivel 3 promovat			S-a angajat în țară	s-a angajat în străinătate	
					Înv. Liceal zi	Înv. Liceal seral			
Iași	LICEUL TEHNOLOGIC DE TRANSPORTURI ȘI DE CONSTRUCȚII IAȘI	40	40	0	4	8	18	1	

LICEUL TEHNOLOGIC DE TRANSPORTURI ȘI DE CONSTRUCȚII IAȘI
PLAN DE ACȚIUNE AL ȘCOLII

Bugetul prognozat (al anului financiar în curs) pentru dezvoltarea activităților educaționale este în cuantum de 10.614.640 RON și este constituit din următoarele surse de proveniență (inclusiv veniturile din proiecte cu finanțare externă, după caz): Buget de stat 8.247.040 lei; Buget local 1.432.400 lei; Venituri proprii 935.200 lei.

BUGET DE CHELTUIELI PE ANUL 2023 RECTIFICAT LA DATA 12.07.2023

FORMA DE INVATAMANT	ALINEAT	TRIM I	TRIM II	TRIM III	TRIM IV	TOTAL
65		2269361	2682934	2172055	1122690	8247040
65.10 - TOTAL CP		2125987	2467943	2008251	1061874	7664055
65,57		38374	11886	459	0	50719
65,59		105000	132000	85000	60816	382816
65.65 ROSE		0	71105	78345	0	149450
65.04		2244028	2653184	2145205	1095840	8138257
65.04.02		2124353	2505034	2020355	970990	7620732
65.04.02.10		2015979	2340043	1891551	945174	7192747
65.04.02.10.01		1972709	2163550	1846087	917604	6899950
65.04.02 - INV. SEC. SUP.	10.01.01 - Salarii de baza	1560440	1696583	1650000	854621	5761644
65.04.02 - INV. SEC. SUP.	10.01.05 - Sporuri pentru conditii de munca	8809	10500	10451	0	29760
65.04.02 - INV. SEC. SUP.	10.01.06 - Alte sporuri	68456	75000	75000	27571	246027
65.04.02 - INV. SEC. SUP.	10.01.10 - Cumul	0	19200	0		19200
65.04.02 - INV. SEC. SUP.	10.01.11 - Fond aferent platii cu ora	227807	227267	20636		475710
65.04.02 - INV. SEC. SUP.	10.01.17 - Indemnizatii de hrana	81545	90000	90000	35412	296957
65.04.02 - INV. SEC. SUP.	10.01.30 - Alte drepturi salariale in bani	25652	45000	0		70652
65.04.02.10.02		0	129000	0	0	129000
65.04.02 - INV. SEC. SUP.	10.02.06 - Vouchere de vacanta	0	129000	0	0	129000
65.04.02 - INV. SEC. SUP.	65.04.02.10.03	43270	47493	45464	27570	163797
65.04.02 - INV. SEC. SUP.	65.04.02.10.03.01					0
65.04.02 - INV. SEC. SUP.	65.04.02.10.03.02					0
65.04.02 - INV. SEC. SUP.	65.04.02.10.03.03					0
65.04.02 - INV. SEC. SUP.	65.04.02.10.03.04					0
65.04.02 - INV. SEC. SUP.	65.04.02.10.03.06					0

LICEUL TEHNOLOGIC DE TRANSPORTURI ȘI DE CONSTRUCȚII IAȘI
PLAN DE ACȚIUNE AL ȘCOLII

65.04.02 - INV. SEC. SUP.	10.03.07 - Contribuția asiguratorie pentru muncă	43270	45293	45464	27570	161597
65.04.02 - INV. SEC. SUP.	10.03.08	0	2200	0	0	2200
65.04.02.57		38374	11886	459	0	50719
65.04.02 - INV. SEC. SUP.	57.02.02 - Ajutoare sociale In natura	38374	11886	459	0	50719
65.04.02.59		70000	82000	50000	25816	227816
65.04.02 - INV. SEC. SUP.	59.01 - Burse	30000	40000	30000	17816	117816
65.04.02 - INV. SEC. SUP.	59.17 - Despagubiri	0	2000	0	0	2000
65.04.02 - INV. SEC. SUP.	59.40 - Sume aferente persoanelor cu handicap neincadrate	40000	40000	20000	8000	108000
65.04.02.65		0	71105	78345	0	149450
65.04.02 - INV. SEC. SUP.	65.01 - Credite externe rambursabile	0	71105	78345	0	149450
65.04.03		119675	148150	124850	124850	517525
65.04.03.10		84675	98150	89850	89850	362525
65.04.03.10.01		82838	90400	87900	87900	349038
65.04.03 - INV. PROF.	10.01.01 - Salarii de baza	75630	81000	81000	81000	318630
65.04.03 - INV. PROF.	10.01.06 - Alte sporuri	3225	3600	3600	3600	14025
65.04.03 - INV. PROF.	10.01.11 - Fond aferent platii cu ora	800	2500	0		3300
65.04.03 - INV. PROF.	10.01.17 - Indemnizatii de hrana	3183	3300	3300	3300	13083
65.04.03.10.02		0	5800	0	0	5800
65.04.03 - INV. PROF.	10.02.06 - Vouchere de vacanta	0	5800	0	0	5800
65.04.03.10.03		1837	1950	1950	1950	7687
65.04.03 - INV. PROF.	10.03.07 - Contribuția asiguratorie pentru muncă	1837	1950	1950	1950	7687
65.04.03.59		35000	50000	35000	35000	155000
65.04.03 - INV. PROF.	59.01 - Burse	35000	50000	35000	35000	155000
65.05.00		25333	29750	26850	26850	108783
65.05.00.10		25333	29750	26850	26850	108783
65.05.00.10.01		24772	26250	26250	26250	103522
65.05.00 - INV. POSTLICEAL	10.01.01 - Salarii de baza	22929	24000	24000	24000	94929
65.05.00 - INV.	10.01.17 - Indemnizatii de hrana	1843	2250	2250	2250	8593

LICEUL TEHNOLOGIC DE TRANSPORTURI ȘI DE CONSTRUCȚII IAȘI
PLAN DE ACȚIUNE AL ȘCOLII

POSTLICEAL						
65.05.00.10.02		0	2900	0	0	2900
65.05.00 - INV. POSTLICEAL	10.02.06 - Vouchere de vacanta	0	2900	0	0	2900
65.05.00.10.03		561	600	600	600	2361
65.05.00 - INV. POSTLICEAL	10.03.07 - Contribuția asiguratorie pentru muncă	561	600	600	600	2361

BUGET SURSADEFINANTARE: 02A

Denumirea indicatorului bugetar	Cod rand	Indicator bugetar	Total anterior (T1a+T2a+ T3a+T4a)	Influente (Total -Total anterior)	Total (T1+T2+ T3+T4)	Trim 1	Trim 2	Trim 3	Trim 4
SECTIUNEA FUNCTIONARE									
TOTALCHELTUIELI	1		1.427,50	4,90	1.432,40	452,00	325,00	428,40	227,00
CHELTUIELI CURENTE	2	01	1.427,50	4,90	1.432,40	452,00	325,00	428,40	227,00
TITLULIBUNURISI SERVICII	3	20	1.221,50	4,90	1.226,40	390,00	264,00	379,40	193,00
Bunuri si servicii	4	20.01	1.160,00	4,90	1.164,90	386,50	261,00	326,90	190,50
Furnituri de birou	5	20.01.01	13,00	0,00	13,00	5,00	2,50	3,50	2,00
Materiale pentru curatenie	6	20.01.02	65,00	0,00	65,00	15,00	15,00	15,00	20,00
Incalzit, iluminat si forta motrica	7	20.01.03	536,50	0,00	536,50	221,00	115,00	123,00	77,50
Apa, canal si salubritate	8	20.01.04	230,00	0,00	230,00	45,00	60,00	82,00	43,00
Transport	9	20.01.07	31,50	0,00	31,50	31,50	0,00	0,00	0,00
Posta, telecomunicatii, radio, tv, internet	10	20.01.08	12,50	0,00	12,50	2,50	3,50	3,50	3,00
Alte bunuri si servicii pentru intretinere si functionare	11	20.01.30	271,50	4,90	276,40	66,50	65,00	99,90	45,00
Reparatii curente	12	20.02	52,50	0,00	52,50	0,00	0,00	52,50	0,00
Pregatire profesionala	13	20.13	9,00	0,00	9,00	3,50	3,00	0,00	2,50

LICEUL TEHNOLOGIC DE TRANSPORTURI ȘI DE CONSTRUCȚII IAȘI
PLAN DE ACȚIUNE AL ȘCOLII

TITLUL IX ASISTENTA SOCIALA	14	57	15,00	0,00	15,00	5,00	5,00	1,00	4,00
Ajutoare sociale	15	57.02	15,00	0,00	15,00	5,00	5,00	1,00	4,00
Ajutoare sociale in numerar	16	57.02.01	15,00	0,00	15,00	5,00	5,00	1,00	4,00
TITLUL XI ALTE CHELTUIELI	17	59	191,00	0,00	191,00	57,00	56,00	48,00	30,00
Burse	18	59.01	191,00	0,00	191,00	57,00	56,00	48,00	30,00
Partea a III-a CHELTUIELI SOCIAL-CULTURALE	19	64.02A	1.427,50	4,90	1.432,40	452,00	325,00	428,40	227,00
Invatamant	20	65.02A	1.427,50	4,90	1.432,40	452,00	325,00	428,40	227,00
CHELTUIELI CURENTE	21	01	1.427,50	4,90	1.432,40	452,00	325,00	428,40	227,00
TITLUL II BUNURISI SERVICII	22	20	1.221,50	4,90	1.226,40	390,00	264,00	379,40	193,00
Bunuri si servicii	23	20.01	1.160,00	4,90	1.164,90	386,50	261,00	326,90	190,50
Furnituri de birou	24	20.01.01	13,00	0,00	13,00	5,00	2,50	3,50	2,00
Materiale pentru curatenie	25	20.01.02	65,00	0,00	65,00	15,00	15,00	15,00	20,00
Incalzit, iluminat si forta motrica	26	20.01.03	536,50	0,00	536,50	221,00	115,00	123,00	77,50
Apa, canal si salubritate	27	20.01.04	230,00	0,00	230,00	45,00	60,00	82,00	43,00
Transport	28	20.01.07	31,50	0,00	31,50	31,50	0,00	0,00	0,00
Posta, telecomunicatii, radio, tv, internet	29	20.01.08	12,50	0,00	12,50	2,50	3,50	3,50	3,00
Alte bunuri si servicii pentru intretinere si functionare	30	20.01.30	271,50	4,90	276,40	66,50	65,00	99,90	45,00
Reparatii curente	31	20.02	52,50	0,00	52,50	0,00	0,00	52,50	0,00
Pregatire profesionala	32	20.13	9,00	0,00	9,00	3,50	3,00	0,00	2,50
TITLUL IX ASISTENTA SOCIALA	33	57	15,00	0,00	15,00	5,00	5,00	1,00	4,00
Ajutoare sociale	34	57.02	15,00	0,00	15,00	5,00	5,00	1,00	4,00
Ajutoare sociale in numerar	35	57.02.01	15,00	0,00	15,00	5,00	5,00	1,00	4,00
TITLUL XI ALTE CHELTUIELI	36	59	191,00	0,00	191,00	57,00	56,00	48,00	30,00
Burse	37	59.01	191,00	0,00	191,00	57,00	56,00	48,00	30,00

LICEUL TEHNOLOGIC DE TRANSPORTURI ȘI DE CONSTRUCȚII IAȘI
PLAN DE ACȚIUNE AL ȘCOLII

Invatamant secundar	38	65.02A.04	1.427,50	4,90	1.432,40	452,00	325,00	428,40	227,00
Invatamant secundar superior	39	65.02A.04.02	1.427,50	4,90	1.432,40	452,00	325,00	428,40	227,00
Invatamant secundar superior - BL	40	65.02A.04.02.01	536,50	4,90	541,40	234,00	105,00	202,40	0,00
Invatamant secundar superior - 11.02.02	41	65.02A.04.02.05	886,00	0,00	886,00	218,00	220,00	221,00	227,00
Invatamant secundar superior - 37.02.01	42	65.02A.04.02.08	5,00	0,00	5,00	0,00	0,00	5,00	0,00

BUGET DE VENITURI SI CHELTUIELI RECTIFICAT LA DATA DE 23.06.2023 - Sursa de finantare: 02E

Denumirea indicatorului bugetar	Cod rand	Indicator bugetar	Total anterior (T1a+T2a+T3a+T4a)	Influente (Total - Total anterior)	Total (T1+T2+T3+T4)	Trim 1	Trim 2	Trim 3	Trim 4
SECTIUNEA FUNCTIONARE									
TOTAL VENITURI	1	00.01	871,00	-15,52	855,48	283,00	140,48	216,00	216,00
I. VENITURI CURENTE	2	00.02	871,00	-15,52	855,48	283,00	140,48	216,00	216,00
C. VENITURI NEFISCALE	3	16.00.03	871,00	-15,52	855,48	283,00	140,48	216,00	216,00
C1. VENITURI DIN PROPRIETATE	4	16.00.04	58,00	0,00	58,00	14,50	14,50	14,50	14,50
Venituri din proprietate	5	30.02E	58,00	0,00	58,00	14,50	14,50	14,50	14,50
Venituri din concesiuni si inchirieri	6	30.02E.05	58,00	0,00	58,00	14,50	14,50	14,50	14,50
Alte venituri din concesiuni si inchirieri de catre institutiile publice	7	30.02E.05.30	58,00	0,00	58,00	14,50	14,50	14,50	14,50
C2. VANZARI DE BUNURI SI SERVICII	8	31.00.01	813,00	-15,52	797,48	268,50	125,98	201,50	201,50
Venituri din prestari de servicii si alte activitati	9	33.02E	813,00	-15,52	797,48	268,50	125,98	201,50	201,50
Venituri din prestari de servicii	10	33.02E.08	195,00	0,00	195,00	101,50	24,50	34,50	34,50
Contributia elevilor si studentilor pentru internate, camine si cantine	11	33.02E.14	598,00	-15,52	582,48	162,00	96,48	162,00	162,00
Alte venituri din prestari de servicii si alte activitati	12	33.02E.50	20,00	0,00	20,00	5,00	5,00	5,00	5,00
TOTAL CHELTUIELI	13		950,72	-15,52	935,20	362,72	140,48	216,00	216,00
CHELTUIELI CURENTE	14	01	950,72	-15,52	935,20	362,72	140,48	216,00	216,00
TITLUL I BUNURI SI SERVICII	15	20	950,72	-15,52	935,20	362,72	140,48	216,00	216,00
Bunuri si servicii	16	20.01	157,00	0,00	157,00	78,00	23,00	28,00	28,00

LICEUL TEHNOLOGIC DE TRANSPORTURI ȘI DE CONSTRUCȚII IAȘI
PLAN DE ACȚIUNE AL ȘCOLII

Furnituri de birou	17	20.01.01	10,00	0,00	10,00	2,50	2,50	2,50	2,50
Materiale pentru curatenie	18	20.01.02	10,00	0,00	10,00	2,50	2,50	2,50	2,50
Transport	19	20.01.07	4,00	0,00	4,00	1,00	1,00	1,00	1,00
Posta, telecomunicatii, radio, tv, internet	20	20.01.08	4,00	0,00	4,00	1,00	1,00	1,00	1,00
Materiale si prestari de servicii cu caracter functional	21	20.01.09	4,00	0,00	4,00	1,00	1,00	1,00	1,00
Alte bunuri si servicii pentru intretinere si functionare	22	20.01.30	125,00	0,00	125,00	70,00	15,00	20,00	20,00
Reparatii curente	23	20.02	25,00	0,00	25,00	6,25	6,25	6,25	6,25
Hrana	24	20.03	627,72	-15,52	612,20	184,22	118,98	154,50	154,50
Hrana pentru oameni	25	20.03.01	627,72	-15,52	612,20	184,22	118,98	154,50	154,50
Bunuri de natura obiectelor de inventar	26	20.05	76,00	0,00	76,00	19,00	19,00	19,00	19,00
Lenjerie si accesorii de pat	27	20.05.03	22,00	0,00	22,00	5,50	5,50	5,50	5,50
Alte obiecte de inventar	28	20.05.30	54,00	0,00	54,00	13,50	13,50	13,50	13,50
Carti, publicatii si materiale documentare	29	20.11	4,00	0,00	4,00	1,00	1,00	1,00	1,00
Pregatire profesionala	30	20.13	5,00	0,00	5,00	1,25	1,25	1,25	1,25
Protectia muncii	31	20.14	4,00	0,00	4,00	1,00	1,00	1,00	1,00
Alte cheltuieli	32	20.30	52,00	0,00	52,00	72,00	-30,00	5,00	5,00
alte cheltuieli cu bunuri si servicii	33	20.30.30	52,00	0,00	52,00	72,00	-30,00	5,00	5,00
Partea a III-a CHELTUIELI SOCIAL-CULTURALE	34	64.02E	950,72	-15,52	935,20	362,72	140,48	216,00	216,00
Invatamant	35	65.02E	950,72	-15,52	935,20	362,72	140,48	216,00	216,00
CHELTUIELI CURENTE	36	01	950,72	-15,52	935,20	362,72	140,48	216,00	216,00
TITLULI BUNURIS I SERVICII	37	20	950,72	-15,52	935,20	362,72	140,48	216,00	216,00
Bunuri si servicii	38	20.01	157,00	0,00	157,00	78,00	23,00	28,00	28,00
Furnituri de birou	39	20.01.01	10,00	0,00	10,00	2,50	2,50	2,50	2,50
Materiale pentru curatenie	40	20.01.02	10,00	0,00	10,00	2,50	2,50	2,50	2,50
Transport	41	20.01.07	4,00	0,00	4,00	1,00	1,00	1,00	1,00
Posta, telecomunicatii, radio, tv, internet	42	20.01.08	4,00	0,00	4,00	1,00	1,00	1,00	1,00
Materiale si prestari de servicii cu caracter functional	43	20.01.09	4,00	0,00	4,00	1,00	1,00	1,00	1,00
Alte bunuri si servicii pentru intretinere si functionare	44	20.01.30	125,00	0,00	125,00	70,00	15,00	20,00	20,00

LICEUL TEHNOLOGIC DE TRANSPORTURI ȘI DE CONSTRUCȚII IAȘI
PLAN DE ACȚIUNE AL ȘCOLII

Reparatii curente	45	20.02	25,00	0,00	25,00	6,25	6,25	6,25	6,25
Hrana	46	20.03	627,72	-15,52	612,20	184,22	118,98	154,50	154,50
Hrana pentru oameni	47	20.03.01	627,72	-15,52	612,20	184,22	118,98	154,50	154,50
Bunuri de natura obiectelor de inventar	48	20.05	76,00	0,00	76,00	19,00	19,00	19,00	19,00
Lenjerie si accesorii de pat	49	20.05.03	22,00	0,00	22,00	5,50	5,50	5,50	5,50
Alte obiecte de inventar	50	20.05.30	54,00	0,00	54,00	13,50	13,50	13,50	13,50
Carti, publicatii si materiale documentare	51	20.11	4,00	0,00	4,00	1,00	1,00	1,00	1,00
Pregatire profesionala	52	20.13	5,00	0,00	5,00	1,25	1,25	1,25	1,25
Protectia muncii	53	20.14	4,00	0,00	4,00	1,00	1,00	1,00	1,00
Alte cheltuieli	54	20.30	52,00	0,00	52,00	72,00	-30,00	5,00	5,00
alte cheltuieli cu bunuri si servicii	55	20.30.30	52,00	0,00	52,00	72,00	-30,00	5,00	5,00
Invatamant secundar	56	65.02E.04	950,72	-15,52	935,20	362,72	140,48	216,00	216,00
Invatamant secundar superior	57	65.02E.04.02	950,72	-15,52	935,20	362,72	140,48	216,00	216,00
Invatamant secundar superior - VP	58	65.02E.04.02.01	871,00	-15,52	855,48	283,00	140,48	216,00	216,00
Invatamant secundar superior - Excedent SF	59	65.02E.04.02.02	79,72	0,00	79,72	79,72	0,00	0,00	0,00
Partea a VII-a REZERVE, EXCEDENT/DEFICIT	60	96.02E	0,00	0,00	0,00	0,00	0,00	0,00	0,00
REZERVE	61	97.02E	0,00	0,00	0,00	0,00	0,00	0,00	0,00
EXCEDENT	62	98.02E	0,00	0,00	0,00	0,00	0,00	0,00	0,00
DEFICIT	63	99.02E	79,72	0,00	79,72	79,72	0,00	0,00	0,00

RAPORT DE EXECUTIE BUGETARA COFOG3 LA DATA: 31-DEC-22

Cod Fiscal IP : 4701649

Denumire IP : LICEUL TEHNOLOGIC DE TRANSPORTURI SI DE CONSTRUCTII IASI

Sector bugetar : 01 - Bugetul de stat (administratie centrala)

Tip Indicator	Sursa finantare	Clasificatie Functionala	Clasificatie Functionala Descriere	Clasificatie Economica	Clasificatie Economica Descriere	Executie Cumulat
TOTAL VENITURI						0,00
Cheltuiala	A - Integral de la buget	650402	Invatamant secundar superior	100101	Salarii de baza	5.822.929,00
Cheltuiala	A - Integral de la buget	650402	Invatamant secundar superior	100105	Sporuri pentru conditii de munca	27.548,00
Cheltuiala	A - Integral de la buget	650402	Invatamant secundar	100106	Alte sporuri	261.002,00

LICEUL TEHNOLOGIC DE TRANSPORTURI ȘI DE CONSTRUCȚII IAȘI
PLAN DE ACȚIUNE AL ȘCOLII

			superior			
Cheltuiala	A - Integral de la buget	650402	Invatamant secundar superior	100111	Fond aferent platii cu ora	1.062.791,00
Cheltuiala	A - Integral de la buget	650402	Invatamant secundar superior	100117	Indemnizatii de hrana	312.311,00
Cheltuiala	A - Integral de la buget	650402	Invatamant secundar superior	100130	Alte drepturi salariale in bani	50.342,00
Cheltuiala	A - Integral de la buget	650402	Invatamant secundar superior	100206	Vouchere de vacanta	152.250,00
Cheltuiala	A - Integral de la buget	650402	Invatamant secundar superior	100301	Contributii de asigurari sociale de stat	76,00
Cheltuiala	A - Integral de la buget	650402	Invatamant secundar superior	100302	Contributii de asigurari de somaj	2,00
Cheltuiala	A - Integral de la buget	650402	Invatamant secundar superior	100303	Contributii de asigurari sociale de sanatate	25,00
Cheltuiala	A - Integral de la buget	650402	Invatamant secundar superior	100304	Contributii de asigurari pentru accidente de munca si boli profesionale	1,00
Cheltuiala	A - Integral de la buget	650402	Invatamant secundar superior	100306	Contributii pentru concedii si indemnizatii	4,00
Cheltuiala	A - Integral de la buget	650402	Invatamant secundar superior	100307	Contributia asiguratorie pentru munca	167.195,00
Cheltuiala	A - Integral de la buget	650402	Invatamant secundar superior	570202	Ajutoare sociale in natura	69.930,00
Cheltuiala	A - Integral de la buget	650402	Invatamant secundar superior	590100	Burse	146.557,00
Cheltuiala	A - Integral de la buget	650402	Invatamant secundar superior	591700	Despagubiri civile	4.706,00
Cheltuiala	A - Integral de la buget	650402	Invatamant secundar superior	594000	Sume aferente persoanelor cu handicap neincadrate	122.849,00
Cheltuiala	A - Integral de la buget	650402	Invatamant secundar superior	650100	Cheltuieli aferente programelor cu finantare rambursabila	110.830,89
Cheltuiala	A - Integral de la buget	650402	Invatamant secundar superior	850103	Plati efectuate in anii precedenti si recuperate in anul curent aferente cheltuielilor curente si operatiunilor financiare ale altor institutii publice	-189.671,00

LICEUL TEHNOLOGIC DE TRANSPORTURI ȘI DE CONSTRUCȚII IAȘI
PLAN DE ACȚIUNE AL ȘCOLII

Cheltuiala	A - Integral de la buget	650403	Invatamant profesional	100101	Salarii de baza	260.616,00
Cheltuiala	A - Integral de la buget	650403	Invatamant profesional	100106	Alte sporuri	8.872,00
Cheltuiala	A - Integral de la buget	650403	Invatamant profesional	100111	Fond aferent platii cu ora	2.109,00
Cheltuiala	A - Integral de la buget	650403	Invatamant profesional	100117	Indemnizatii de hrana	14.225,00
Cheltuiala	A - Integral de la buget	650403	Invatamant profesional	100206	Vouchere de vacanta	4.350,00
Cheltuiala	A - Integral de la buget	650403	Invatamant profesional	100307	Contributia asiguratorie pentru munca	6.433,00
Cheltuiala	A - Integral de la buget	650403	Invatamant profesional	590100	Burse	174.261,00
Cheltuiala	A - Integral de la buget	650500	Invatamant postliceal	100101	Salarii de baza	81.664,00
Cheltuiala	A - Integral de la buget	650500	Invatamant postliceal	100117	Indemnizatii de hrana	7.111,00
Cheltuiala	A - Integral de la buget	650500	Invatamant postliceal	100206	Vouchere de vacanta	4.350,00
Cheltuiala	A - Integral de la buget	650500	Invatamant postliceal	100307	Contributia asiguratorie pentru munca	2.004,00
TOTAL CHELTUIELI						8.687.672,89

RAPORT DE EXECUTIE BUGETARA COFOG3 LA DATA: 31-DEC-22

Cod Fiscal IP : 4701649

Denumire IP : LICEUL TEHNOLOGIC DE TRANSPORTURI SI DE CONSTRUCȚII IAȘI

Sector bugetar : 02 - Bugetul local (administratie locala)

Tip Indicator	Sursa finantare	Clasificatie Functionala	Clasificatie Functionala Descriere	Clasificatie Economica	Clasificatie Economica Descriere	Executie Cumulat
Venit	E - Activitati finantate integral din venituri proprii	300530	Alte venituri din concesiuni si inchirieri de catre institutiile publice			7.297,80
Venit	E - Activitati finantate integral din venituri proprii	330800	Venituri din prestari de servicii			84.248,60
Venit	E - Activitati finantate integral din venituri proprii	331400	Contributia elevilor si studentilor pentru internate, camine si cantine			403.365,24
Venit	E - Activitati finantate integral din venituri proprii	335000	Alte venituri din prestari de servicii si alte activitati			4.940,00

LICEUL TEHNOLOGIC DE TRANSPORTURI ȘI DE CONSTRUCȚII IAȘI
PLAN DE ACȚIUNE AL ȘCOLII

TOTAL VENITURI						499.851,64
Cheltuiala	A - Integral de la buget	650402	Invatamant secundar superior	200101	Furnituri de birou	5.500,00
Cheltuiala	A - Integral de la buget	650402	Invatamant secundar superior	200102	Materiale pentru curatenie	66.000,00
Cheltuiala	A - Integral de la buget	650402	Invatamant secundar superior	200103	Incalzit, Iluminat si forta motrica	577.750,00
Cheltuiala	A - Integral de la buget	650402	Invatamant secundar superior	200104	Apa, canal si salubritate	174.500,00
Cheltuiala	A - Integral de la buget	650402	Invatamant secundar superior	200107	Transport	17.000,00
Cheltuiala	A - Integral de la buget	650402	Invatamant secundar superior	200108	Posta, telecomunicatii, radio, tv, internet	12.250,00
Cheltuiala	A - Integral de la buget	650402	Invatamant secundar superior	200130	Alte bunuri si servicii pentru intretinere si functionare	223.000,00
Cheltuiala	A - Integral de la buget	650402	Invatamant secundar superior	201200	Consultanta si expertiza	78.000,00
Cheltuiala	A - Integral de la buget	650402	Invatamant secundar superior	201300	Pregatire profesionala	5.000,00
Cheltuiala	A - Integral de la buget	650402	Invatamant secundar superior	590100	Burse	155.000,00
Cheltuiala	A - Integral de la buget	650402	Invatamant secundar superior	710300	Reparatii capitale aferente activelor fixe	99.735,13
Cheltuiala	E - Activitati finantate integral din venituri proprii	650402	Invatamant secundar superior	200101	Furnituri de birou	2.644,82
Cheltuiala	E - Activitati finantate integral din venituri proprii	650402	Invatamant secundar superior	200130	Alte bunuri si servicii pentru intretinere si functionare	64.570,27
Cheltuiala	E - Activitati finantate integral din venituri proprii	650402	Invatamant secundar superior	200200	Reparatii curente	15.000,00
Cheltuiala	E - Activitati finantate integral din venituri proprii	650402	Invatamant secundar superior	200301	Hrana pentru oameni	358.643,20
Cheltuiala	E - Activitati finantate integral din venituri proprii	650402	Invatamant secundar superior	201300	Pregatire profesionala	2.504,13
Cheltuiala	E - Activitati finantate integral din venituri proprii	650402	Invatamant secundar superior	203030	Alte cheltuieli cu bunuri si servicii	6.981,26
TOTAL CHELTUIELI						1.864.078,81

LICEUL TEHNOLOGIC DE TRANSPORTURI ȘI DE CONSTRUCȚII IAȘI
PLAN DE ACȚIUNE AL ȘCOLII

RAPORT DE EXECUTIE BUGETARA COFOG3 LA DATA: 31-SEP-23

Cod Fiscal IP : 4701649

Denumire IP : LICEUL TEHNOLOGIC DE TRANSPORTURI SI DE CONSTRUCTII IASI

Sector bugetar : 01 - Bugetul de stat (administratie centrala)

Total programe bugetare

Tip Indicator	Sursa finantare	Clasificatie Functionala	Clasificatie Functionala Descriere	Clasificatie Economica	Clasificatie Economica Descriere	Executie Cumulat
TOTAL VENITURI:						0,00
Cheltuiala	A - Integral de la buget	650402	Invatamant secundar superior	100101	Salarii de baza	5.185.713,00
Cheltuiala	A - Integral de la buget	650402	Invatamant secundar superior	100105	Sporuri pentru conditii de munca	19.815,00
Cheltuiala	A - Integral de la buget	650402	Invatamant secundar superior	100106	Alte sporuri	168.514,00
Cheltuiala	A - Integral de la buget	650402	Invatamant secundar superior	100110	Fond pentru posturi ocupate prin cumul	19.200,00
Cheltuiala	A - Integral de la buget	650402	Invatamant secundar superior	100111	Fond aferent platii cu ora	472.757,00
Cheltuiala	A - Integral de la buget	650402	Invatamant secundar superior	100117	Indemnizatii de hrana	197.467,00
Cheltuiala	A - Integral de la buget	650402	Invatamant secundar superior	100130	Alte drepturi salariale in bani	22.931,00
Cheltuiala	A - Integral de la buget	650402	Invatamant secundar superior	100206	Vouchere de vacanta	129.000,00
Cheltuiala	A - Integral de la buget	650402	Invatamant secundar superior	100307	Contributia asiguratorie pentru munca	135.311,00
Cheltuiala	A - Integral de la buget	650402	Invatamant secundar superior	100308	Contributii platite de angajator in numele angajatului	540,00
Cheltuiala	A - Integral de la buget	650402	Invatamant secundar superior	570202	Ajutoare sociale in natura	50.719,00
Cheltuiala	A - Integral de la buget	650402	Invatamant secundar superior	590100	Burse	70.188,00
Cheltuiala	A - Integral de la buget	650402	Invatamant secundar superior	591700	Despagubiri civile	2.000,00
Cheltuiala	A - Integral de la buget	650402	Invatamant secundar superior	594000	Sume aferente persoanelor cu handicap neincadrate	100.198,00
Cheltuiala	A - Integral de la buget	650402	Invatamant secundar superior	650100	Cheltuieli aferente programelor cu finantare rambursabila	149.387,72
Cheltuiala	A - Integral de la buget	650402	Invatamant secundar superior	850103	Plati efectuate in anii precedenti si recuperate in anul curent aferente cheltuielilor curente si operatiunilor financiare ale altor institutii publice	-31.792,00
Cheltuiala	A - Integral de la buget	650403	Invatamant profesional	100101	Salarii de baza	244.437,00

LICEUL TEHNOLOGIC DE TRANSPORTURI ȘI DE CONSTRUCȚII IAȘI
PLAN DE ACȚIUNE AL ȘCOLII

Cheltuiala	A - Integral de la buget	650403	Invatamant profesional	100106	Alte sporuri	7.568,00
Cheltuiala	A - Integral de la buget	650403	Invatamant profesional	100111	Fond aferent platii cu ora	2.671,00
Cheltuiala	A - Integral de la buget	650403	Invatamant profesional	100117	Indemnizatii de hrana	8.391,00
Cheltuiala	A - Integral de la buget	650403	Invatamant profesional	100206	Vouchere de vacanta	5.800,00
Cheltuiala	A - Integral de la buget	650403	Invatamant profesional	100307	Contributia asiguratorie pentru munca	6.146,00
Cheltuiala	A - Integral de la buget	650403	Invatamant profesional	590100	Burse	86.816,00
Cheltuiala	A - Integral de la buget	650500	Invatamant postliceal	100101	Salarii de baza	71.940,00
Cheltuiala	A - Integral de la buget	650500	Invatamant postliceal	100117	Indemnizatii de hrana	4.870,00
Cheltuiala	A - Integral de la buget	650500	Invatamant postliceal	100206	Vouchere de vacanta	2.900,00
Cheltuiala	A - Integral de la buget	650500	Invatamant postliceal	100307	Contributia asiguratorie pentru munca	1.705,00
TOTAL CHELTUIELI:						7.135.192,72

RAPORT DE EXECUTIE BUGETARA COFOG3 LA DATA: 31-SEP-23

Cod Fiscal IP : 4701649

Denumire IP : LICEUL TEHNOLOGIC DE TRANSPORTURI SI DE CONSTRUCȚII IAȘI

Sector bugetar : 02 - Bugetul local (administratie locala) Total programe bugetare

Tip Indicator	Sursa finantare	Clasificatie Functionala	Clasificatie Functionala Descriere	Clasificatie Economica	Clasificatie Economica Descriere	Executie Cumulat
Venit	E - Activitati finantate integral din venituri proprii	300530	Alte venituri din concesiuni si inchirieri de catre institutiile publice			5.675,60
Venit	E - Activitati finantate integral din venituri proprii	330800	Venituri din prestari de servicii			112.976,00
Venit	E - Activitati finantate integral din venituri proprii	331400	Contributia elevilor si studentilor pentru internate, camine si cantine			268.644,00
Venit	E - Activitati finantate integral din venituri proprii	335000	Alte venituri din prestari de servicii si alte activitati			2.616,00
Venit	E - Activitati finantate integral din venituri proprii	401501	Sume utilizate de administratiile locale din excedentul anului precedent pentru sectiunea de functionare			79.722,62
TOTAL VENITURI:						469.634,22
Cheltuiala	A - Integral de la buget	650402	Invatamant secundar superior	200101	Furnituri de birou	10.222,29

LICEUL TEHNOLOGIC DE TRANSPORTURI ȘI DE CONSTRUCȚII IAȘI
PLAN DE ACȚIUNE AL ȘCOLII

Cheltuiala	A - Integral de la buget	650402	Invatamant secundar superior	200102	Materiale pentru curatenie	44.953,13
Cheltuiala	A - Integral de la buget	650402	Invatamant secundar superior	200103	Incalzit, Iluminat si forta motrica	406.785,30
Cheltuiala	A - Integral de la buget	650402	Invatamant secundar superior	200104	Apa, canal si salubritate	187.000,00
Cheltuiala	A - Integral de la buget	650402	Invatamant secundar superior	200107	Transport	21.866,00
Cheltuiala	A - Integral de la buget	650402	Invatamant secundar superior	200108	Posta, telecomunicatii, radio, tv, internet	7.906,18
Cheltuiala	A - Integral de la buget	650402	Invatamant secundar superior	200130	Alte bunuri si servicii pentru intretinere si functionare	207.869,64
Cheltuiala	A - Integral de la buget	650402	Invatamant secundar superior	200200	Reparatii curente	52.278,56
Cheltuiala	A - Integral de la buget	650402	Invatamant secundar superior	201300	Pregatire profesionala	4.343,48
Cheltuiala	A - Integral de la buget	650402	Invatamant secundar superior	570201	Ajutoare sociale in numerar	8.802,00
Cheltuiala	A - Integral de la buget	650402	Invatamant secundar superior	590100	Burse	97.657,00
Cheltuiala	E - Activitati finantate integral din venituri proprii	650402	Invatamant secundar superior	200101	Furnituri de birou	2.948,18
Cheltuiala	E - Activitati finantate integral din venituri proprii	650402	Invatamant secundar superior	200107	Transport	255,00
Cheltuiala	E - Activitati finantate integral din venituri proprii	650402	Invatamant secundar superior	200130	Alte bunuri si servicii pentru intretinere si functionare	69.431,07
Cheltuiala	E - Activitati finantate integral din venituri proprii	650402	Invatamant secundar superior	200301	Hrana pentru oameni	226.862,33
Cheltuiala	E - Activitati finantate integral din venituri proprii	650402	Invatamant secundar superior	200530	Alte obiecte de inventar	28.562,60
Cheltuiala	E - Activitati finantate integral din venituri proprii	650402	Invatamant secundar superior	203030	Alte cheltuieli cu bunuri si servicii	12.961,06
TOTAL CHELTUIELI:						1.390.703,82

LICEUL TEHNOLOGIC DE TRANSPORTURI ȘI DE CONSTRUCȚII IAȘI
PLAN DE ACȚIUNE AL ȘCOLII

LISTĂ DE TERMENI

abilități	Capacitatea de a aplica și de a utiliza cunoștințe pentru a aduce la îndeplinire sarcini și pentru a rezolva probleme. În contextual Cadrului European al calificărilor, abilitățile sunt descrise ca fiind cognitive (implicând utilizarea gândirii logice, intuitive și creative) sau practice (implicând dexteritate manuală și utilizarea de metode, materiale, unelte și instrumente)
analiza factorilor interesați	Identificarea tuturor grupurilor care pot fi afectate, pozitiv sau negativ, de proiectul propus, precum și identificarea și analizarea intereselor, a problemelor și potențialului fiecărui grup. Concluziile analizei sunt integrate în construcția proiectului.
analiza mediului extern	Investigarea mediului extern, respectiv a contextului socio – economic, demografic și educațional actual și previzionat
analiza mediului intern	Investigarea mediului intern (prin autoevaluare) și stabilirea principalelor puncte tari, puncte slabe, oportunități și amenințări (analiză SWOT)
analiza problemelor	Investigarea structurată a aspectelor negative ale unei situații problematice sau care se dorește a fi schimbată pentru a stabili cauzele și efectele acestora
analiză	Etapă a ciclului de planificare strategică care constă în investigarea mediului extern (context socio – economic, demografic și educațional actual și previzionat) și a mediului intern (prin autoevaluare) și stabilirea principalelor puncte tari, puncte slabe, oportunități și amenințări (analiză SWOT)
analiză SWOT	Analiza punctelor tari (Strengths) și a punctelor slabe (Weaknesses) ale unei organizații, a oportunităților (Opportunities) și amenințărilor (Threats) cu care aceasta se confruntă.
arborele obiectivelor	Reprezentarea sub formă de diagramă a situației viitoare, după ce toate problemele au fost rezolvate, realizată urmând o analiză a problemei existente și evidențierea relației mijloace-rezultate
arborele problemelor	Reprezentarea sub formă de diagramă a unei situații negative, problematice sau care se dorește a fi schimbată prin care se pune în evidență relația cauză-efect
autoevaluare	Investigarea mediului intern de către organizație și stabilirea principalelor puncte tari, puncte slabe, oportunități și amenințări (analiză SWOT). Se realizează în etapa de analiză a ciclului de planificare strategică și elaborare PAS cu scopul stabilirii capacității organizației de a implementa planul dezirabil de dezvoltare
cadru logic	Metodologie privind planificarea, managementul și evaluarea programelor și proiectelor bazată pe analiza factorilor interesați, analiza problemei, analiza obiectivelor, analiza strategiilor și organizare rezultatelor acestor analize într-o matrice de structurare logică a planurilor de activități și a resurselor.
cadru național al calificărilor	Instrument pentru clasificarea calificărilor în conformitate cu un set de criterii care corespund unor niveluri specifice de învățare atinse, al căror scop este integrarea și coordonarea subsistemelor naționale de calificări și îmbunătățirea transparenței, accesului, progresului și calității calificărilor în raport cu piața muncii și societatea civilă
calificare	Un rezultat formal al unui proces de evaluare și de validare, care este obținut atunci când un organism competent stabilește că o persoană a obținut rezultate ca urmare a învățării la anumite standarde
ciclul de planificare strategică	Sucesiune de activități repetate periodic pentru realizarea sau actualizarea planificărilor strategice la diferite niveluri. Cuprinde etapele de fundamentare, analiză, planificare, implementare, monitorizarea, evaluare și feedback.
competență	Capacitatea dovedită de a utiliza cunoștințe, abilități și capacități personale, sociale și/sau metodologice în situații de muncă sau de studiu și pentru dezvoltarea profesională și personală. În contextual Cadrului European al calificărilor, competența este descrisă din perspectiva responsabilității și autonomiei.
cultura organizațională a	Normele, valorile și credințele conducătoare care mijlocesc toate relațiile dintre școală și comunitate.

LICEUL TEHNOLOGIC DE TRANSPORTURI ȘI DE CONSTRUCȚII IAȘI
PLAN DE ACȚIUNE AL ȘCOLII

școlii	
cunoștințe	Rezultatul asimilării de informații prin învățare. Cunoștințele reprezintă ansamblul de fapte, principii, teorii și practici legate de un anumit domeniu de muncă sau de studiu. În contextual Cadrului European al calificărilor, cunoștințele sunt descrise ca teoretice și/sau faptice
durabilitate(sustenabilitate)	Obținerea în continuare a beneficiilor produse de proiect, după terminarea perioadei de sprijin financiar și suport tehnic extern
eficacitate	Aprecieri a felului în care rezultatele au condus la atingerea scopului proiectului
eficiență	Gradul în care rezultatele au fost obținute la un cost rezonabil, respectiv cât de bine au fost transformate mijloacele și activitățile în rezultate planificate
evaluarea proiectului	Etapă a ciclului de planificare strategică care constă în compararea coerenței rezultatelor obținute cu obiectivele propuse, determinând eficiența, eficacitatea și impactul planului propus
factori interesați	Orice persoană, grupuri de persoane, instituții sau firme care pot avea o relație cu proiectul unității de învățământ. Ei pot afecta sau pot fi afectați, direct sau indirect, pozitiv sau negativ de procesele sau produsele finale ale proiectului. De regulă abordarea lor se face luând în considerare interesele relevante, majore ale sub-grupurilor din care fac parte. (en. stakeholder)
feedback	Etapă a ciclului de planificare strategică care constă în valorizarea rezultatelor monitorizării și evaluării prin revizuirea planului inițial și diseminarea la diferite niveluri (local, regional, național) a bunelor practici
fezabilitate	Măsura în care obiectivele proiectului pot fi într-adevăr atinse
fundamentare	Etapă a ciclului de planificare strategică care constă în stabilirea cadrului general al planificării pornind de la prioritățile la diferite niveluri și de la analiza rezultatelor și evoluțiilor anterioare.
grafic Gantt	Metodă de prezentare grafică a informațiilor privind planificarea activităților unui proiect, relațiile dintre ele, durata acestora și tremenele planificate de finalizare.
grup țintă	Grupul care va fi afectat pozitiv de proiect. La nivelul scopului proiectului reprezintă grupul cu care se va lucra și pentru care se va dezvolta proiectul.
impact	Efectul proiectului asupra mediului socio-economic și la realizarea obiectivelor politicilor sectoriale
implementare	Etapă a ciclului de planificare strategică care constă în punerea în aplicare a planului operațional, utilizând resursele alocate.
indicatori	Expresii numerice cu ajutorul cărora se caracterizează fenomenele social-economice (ca structură, creștere etc.). Indicatorii se construiesc pe baza unor date cantitative sau pe informații calitative.
mandat	O descriere clară a mixtului partenerial care a elaborat planul și legalitatea acestuia.
misiunea școlii	Declarație programatică asupra valorilor pe care organizația le susține și le promovează.
monitorizare	Etapă a ciclului de planificare strategică care constă în măsurarea progresului obținut în implementarea planului propus în vederea formulării unor propuneri de îmbunătățirea a acestuia.
monitorizare internă	Colectare, analiza și utilizarea sistematică a informațiilor pentru luarea deciziei și managementul proiectului.
obiectiv general	Explică de ce proiectul este important pentru societate, în termeni de beneficii pe termen lung pentru grupul țintă și beneficii pentru alte grupuri mai largi. Ele arată cum se integrează programul în politicile regionale/sectoriale ale guvernului-organizațiilor respective și ale CE. Obiectivele generale nu vor fi atinse numai prin proiectul în sine, acesta va furniza o contribuție la realizarea obiectivului general.
ocupație	Activitate utilă, aducătoare de venit (în bani sau în natură), pe care o desfășoară o persoană în mod obișnuit, într-o unitate economico-socială și care constituie pentru aceasta sursă de existență.
PAS	Planul de Acțiune al Școlii. Este Planul de Dezvoltare Instituțională realizat de unitatea de învățământ profesional și tehnic, în scopul de a îmbunătăți corelarea dintre oferta învățământului profesional și tehnic și nevoile de dezvoltare socio - economică la

LICEUL TEHNOLOGIC DE TRANSPORTURI ȘI DE CONSTRUCȚII IAȘI
PLAN DE ACȚIUNE AL ȘCOLII

PLAI	nivelul ariei de acțiune a școlii, într-o perspectivă de 3 – 5 ani
planificare	Planul Local de Acțiune pentru Învățământ. Este realizat la nivel județean cu scopul de a îmbunătăți corelarea dintre oferta învățământului profesional și tehnic și nevoile de dezvoltare socio - economică la nivel județean într-o perspectivă de 5 -7 ani
planificare strategică	Etapă a ciclului de planificare strategică care constă în stabilirea unor obiective și ținte strategice specifice, măsurabile, posibil de atins, relevante, încadrate în timp (SMART) și elaborarea planului operațional anual, care precizează acțiunile vizate pentru atingerea obiectivelor și țințelor, alocă resursele necesare, prezintă rezultatele așteptate și termenele până la care trebuie obținute
PRAI	Termen utilizat cu semnificația de prognoză pe termen mediu de 5-7 ani a ofertei ÎPT realizată în contextual modelului propus de CNDIPT
pre-condiții proiect relevanță	Planul Regional de Acțiune pentru Învățământ . Este realizat la nivel regional în scopul de a îmbunătăți corelarea dintre oferta învățământului profesional și tehnic și nevoile de dezvoltare socio-economică la nivel regional și de a crește contribuția învățământului superior la dezvoltarea regională, într-o perspectivă de 5 -7 ani
rezultate	Condiții care trebuie satisfăcute pentru ca proiectul să poată începe, respectiv să poată începe derularea activităților. Grupare de activități cu obiective fixate, concepută să producă un rezultat specific într-un interval de timp delimitat. Corespondența (sau concordanța) obiectivelor proiectului cu problemele reale, nevoile și prioritățile grupului țintă și ale beneficiarilor cărora se ardesează proiectul, precum și cu mediul fizic și politic în care acesta operează.
rezultate ale învățării	Produsele activităților întreprinse, prin combinația cărora se atinge scopul proiectului, respectiv începutul obținerii beneficiilor durabile pentru grupurile țintă.
rezultat imediat (output) riscuri	Ceea ce cunoaște, înțelege și poate face persoana care învață, la terminarea procesului de învățare. Rezultatele învățării sunt definite sub formă de cunoștințe, abilități și competențe. Consecința imediată și concretă a măsurilor luate și transformării resurselor utilizate.
sector sistem național de calificări	Factori și evenimente externe care ar putea afecta progresul sau succesul proiectului și care nu au o probabilitate mare de producere.
strategii de dezvoltare a pieței	Grupare de activități profesionale pe baza funcției economice, produsului, serviciului sau tehnologiei lor principale
strategii de dezvoltare a produsului	Toate aspectele activității unui stat membru legate de recunoașterea educației și a altor mecanisme care corelează educația și formarea cu piața muncii și societatea civilă. Aceasta include dezvoltarea și punerea în aplicare a acordurilor și proceselor instituționale legate de asigurarea calității, evaluarea și acordarea calificărilor. Un sistem național de calificări poate fi format din mai multe subsisteme și poate include unu cadru național al calificărilor
strategii de diversificare	Strategii prin intermediul cărora unitatea IPT urmărește lărgirea dimensiunii generale a pieței, de exemplu prin stabilirea ca grupuri țintă a grupurilor slab reprezentate
strategii de intrare și control	Strategii care constau în propunerea unor noi calificări sau abordarea de noi modalități de organizare a predării calificărilor actuale.
strategii de pătrundere	Strategii prin care școlile își lărgesc aria de activități, de obicei prin activități într-un domeniu foarte apropiat de cel existent al școlii
supoziții	Strategii de promovare a fuziunilor, colaborărilor și parteneriatelor etc
surse de verificare	Strategii de câștigare a unui număr mai mare de clienți de pe piața actuală
	Factori externi care ar putea afecta progresul sau succesul proiectului dar asupra cărora managerul proiectului nu are control
	Indică locul și în ce măsură pot fi găsite informațiile despre realizarea obiectivelor generale, scopul proiectului și rezultatelor, descrise de indicatorii

LICEUL TEHNOLOGIC DE TRANSPORTURI ȘI DE CONSTRUCȚII IAȘI
PLAN DE ACȚIUNE AL ȘCOLII

teritorialitate	Dimensiunea geografică și sectorială a ofertei ÎPT
termeni de referință	Definesc sarcinile cerute unui contractor și indică contextual și obiectivele proiectului, intrările, ieșirile așteptate, bugetul, calendarul și descrierea sarcinilor
ținte SMART	Țintele definite: Specific – precizează ce anume trebuie realizat, în colaborare cu cine și până când, Măsurabile – cuprind o țintă măsurabilă, în mod ideal una cantitativă sau care se poate măsura în mod cantitativ, Accesibilă (Posibil de atins) – dificile, dar realiste, Relevante – contribuie la îndeplinirea misiunii, încadrate în Timp – trebuie realizate într-o anumită perioadă de timp.
viziunea școlii	Declarația de prezentare a situației viitoare, ideală, pe care organizația dorește să o creeze prin activitățile sale.